

UNIVERSIDAD IBEROAMERICANA DEL ECUADOR

**ESCUELA DE COMUNICACIÓN Y PRODUCCIÓN EN ARTES
AUDIOVISUALES.**

**Trabajo De Titulación Para La Obtención Del Título De Ingeniero En
Comunicación y Producción En Artes Audiovisuales.**

**Guía Turística De La Ciudad De Quito Para Los Adultos Mayores Con La
Inclusión De Fotografías En 3D.**

Eduardo Rafael Piñeyros Pérez

Director:
Licenciado Marcelo Tinajero

Quito, Ecuador.

Abril, 2015

CARTA DEL DIRECTOR DEL TRABAJO DE TITULACIÓN

Lcdo. Marcelo Tinajero T.

Docente: Director del Trabajo de Titulación

Como docente de la Universidad Iberoamericana del Ecuador (UNIB.E), y de la Escuela de Comunicación y Producción en Artes Audio Visuales, en figura de Director de Trabajo de Titulación del Tema:

**GUÍA TURÍSTICA DE LA CIUDAD DE QUITO PARA LOS ADULTOS MAYORES
CON LA INCLUSIÓN DE FOTOGRAFÍAS EN 3D.**

Informo que: el Sr. Eduardo Rafael Piñeyros Pérez, alumno egresado de la carrera de Comunicación y producción en Artes Audio Visuales (ECOPAA), ha terminado su trabajo de titulación, previo a la obtención del título de ingeniero en Comunicación y producción en Artes Audio Visuales, el presente trabajo de titulación cumple con todos los requisitos exigidos por la UNIB.E a través del manual de Estilo y su respectivo reglamento de titulación.

En tal virtud autorizo al Sr. Eduardo Rafael Piñeyros Pérez para que se realicen los empastados.

Quito, 03 de Marzo de 2015

Lcdo. Marcelo Tinajero Tamayo
Director del trabajo de titulación.

CARTA DE AUTORÍA DEL TRABAJO

El presente trabajo de graduación con título: **Guía Turística De La Ciudad De Quito Para Los Adultos Mayores Con La Inclusión De Fotografías En 3D**. Es propiedad de la Universidad Iberoamericana del Ecuador. Aunque todas las fotografías tanto 2D como 3D, tiene derechos reservados, pertenecientes a cada una de las instituciones visitadas para el desarrollo de esta tesis.

Yo Eduardo Rafael Piñeyros Pérez, autorizo a la universidad el uso y distribución de este proyecto, siempre y cuando, esta institución cuente con los permisos de difusión por parte de cada uno de los sitios turísticos. Para utilizar este trabajo de cualquier manera que crea conveniente.

Quito, 03 de Marzo de 2015

Eduardo Rafael Piñeyros Pérez
Autor del trabajo de titulación.

AGRADECIMIENTO

A mis padres Eduardo Piñeyros y Manolita de Jesús Pérez, por brindarme el apoyo necesario para poder culminar con estos años de estudio. A la empresa Kanaru Viajes que hizo posible, con su colaboración, la realización de esta tesis. A la Universidad Iberoamericana del Ecuador por brindarme la oportunidad de estudiar esta carrera, así permitiéndome cumplir con alegría esta parte de mi vida. Además, agradezco a mi tutor, el licenciado Marcelo Tinajero, por haberme apoyado todas las veces que he necesitado de su consejo.

Eduardo Rafael Piñeyros Pérez

DEDICATORIA

Dedico especialmente este trabajo a mis padres, como un presente por su esfuerzo y apoyo, hacia mí durante estos años de estudio. Para que sepan que siempre los he valorado dentro de mi corazón. A mi hermano que aunque se encuentre lejos, ha sido un ejemplo de dedicación y esfuerzo que me ha ayudado a madurar y superar cualquier obstáculo, en este duro camino, que fue la universidad.

Por último, dedico este trabajo a los adultos mayores que gozarán del producto final del mismo. Para que puedan apreciar la belleza de nuestra ciudad, Quito, como yo lo hice durante el desarrollo de esta guía turística.

Eduardo Rafael Piñeyros Pérez

ÍNDICE

CARTA DEL DIRECTOR DEL TRABAJO DE TITULACIÓN	II
CARTA DE AUTORÍA DEL TRABAJO	III
AGRADECIMIENTO	IV
DEDICATORIA	V
ÍNDICE	6
CAPÍTULO I	10
1.1 Justificación.....	10
1.2 Planteamiento del problema.....	12
1.3 Objetivo general.....	13
1.4 Objetivos específicos.....	13
CAPÍTULO II Marco Teórico	14
2.1 Adulto mayor.....	14
2.1.1 Problemas generados por la soledad en los adultos mayores	15
2.1.2 Problemas visuales en los adultos mayores	16
2.1.3 Beneficios de la actividad física en los adultos mayores	17
2.1.4 Rentabilidad de los adultos mayores	18
2.1.5 Beneficios de ley que favorecerían al turismo para los adultos mayores	20
2.2 Turismo.....	22
2.2.1 Ecuador como destino turístico.....	23
2.2.2 Turismo en Quito para los adultos mayores	23
2.2.3 Beneficios de viajar para los adultos mayores.....	24
2.2.4 Turismo con la agencia Kanaru Viajes y los sitios de tesis.....	26
2.3 Diseño	26
2.3.1 <i>Software</i> de diseño y diseño <i>Web</i>	27
2.3.1.1 Terminología <i>web</i> básica.....	29
2.3.2 Como diseñar un recurso digital	30
2.3.3 Adultos mayores y el sitio <i>web</i> de Kanaru Viajes	31
2.4 Guía turística.....	32
2.5 Fotografía	33
2.5.1 Fotografía urbana.....	36

2.5.2 Fotografía paisajista	36
2.5.2.1 Como fotografiar paisajes.....	37
2.5.3 Importancia de las fotografías en una guía turística	38
2.5.4 Fotografía en 3D o anaglífica.....	39
2.6 Metodología o Procesos	41
2.7 Marco conceptual o definición de conceptos.....	42
CAPÍTULO III	44
3.1 Resultado de la encuesta sobre los atractivos turísticos de la ciudad de Quito	44
3.2 Resultado de la encuesta sobre internet, guía turística y fotografía 3D	48
3.3 Transcripción de la entrevista sobre internet, guía turística y fotografía 3D	50
3.4 Transcripción de la entrevista sobre internet, vender sitios turísticos y fotografía 3D (anaglífica).....	51
3.5 Diseño de la guía turística	53
3.5.1 Sitios turísticos para la guía.....	53
3.5.2 Diseño web de la guía turística	54
3.5.2.1 <i>Software</i> para el diseño del sitio <i>web</i>	55
3.5.2.2 Mapa de sitio <i>web</i>	56
3.5.2.3 Estilo CSS de sitio <i>web</i>	56
3.5.2.4 Arquitectura de páginas y subpáginas <i>web</i>	61
3.5.2.5 Mapas de los sitios turísticos	68
3.5.3 <i>Hosting</i> , subdominio y alojamiento para el sitio <i>web</i>	69
3.5.3.1 <i>Hosting</i>	69
3.5.3.2 Subdominio.....	70
3.5.3.3 Alojamiento de archivos en sitio <i>web</i>	71
3.5.4 Retoque de las fotografías 2D	72
3.5.4.1 Retoque: Brillo y contraste	73
3.5.4.2 Retoque: Curvas.....	74
3.5.4.3 Retoque: Color selectivo	74
3.5.5 Retoque de las fotografías 3D	75

3.5.5.1 Uña para fotografía 3D	75
3.5.5.2 Eliminación de canales de color para las fotografías 3D.....	76
3.5.5.3 Modo de fusión para crear el efecto anaglífico.....	77
3.5.5.4 Retoque básico: Brillo / contraste y curvas	78
CAPÍTULO IV.....	79
4.1 Conclusiones	79
4.2 Recomendaciones	82
4.3 Bibliografía de fuentes textuales	83
4.4 Bibliografía de fuentes virtuales	84
4.5 Referencia de un curso	89
4.6 Referencia de una entrevista.....	89

RESUMEN

El presente trabajo de titulación realizó un sitio *web*, diseñado para los adultos mayores, con el uso los programas *Dreamweaver* y *Photoshop*, utilizando un *hosting* y subdominio gratuitos, parte del servidor Adwardspace.

Mediante el cual se pudo mostrar de una manera eficaz la información relevante como: dirección y costo para las personas de la tercera edad, de cada uno de los sitios turísticos. Incluyendo galerías, en las cuales se expuso fotografías 2D e imágenes anaglíficas (3D).

Link de sitio web: <http://guiaturisticadequito.mywebcommunity.org/>¹

¹ La dirección del sitio web de la tesis (*URL*), no contiene dominio (*www.*), porque se utilizó un subdominio gratuito.

CAPÍTULO I

El Capítulo I, demuestra la necesidad de un producto que muestre correctamente, los atractivos turísticos de la ciudad de Quito, diseñado para los adultos mayores.

1.1 Justificación

Los adultos mayores son un grupo de atención prioritaria, debido a su avanzada edad, son personas ya jubiladas, muchas de las cuales pasan su vejez solos en sus hogares, “POBLACIÓN ADULTA MAYOR (P.A.M): Término que surge en nuestro país para denominar a la población de 60 y/o 65 años o más” (www.ingerchile.cl/).

En el Ecuador el Ministerio de Turismo, comenzó un intenso programa para promocionar las atracciones turísticas de país, tanto dentro como fuera del mismo, este organismo ha centrado una especial atención en los adultos mayores, un adulto mayor llamado Vicente Pinto, beneficiario de los centros 60 y Piquito, agradeció al gobierno, en un homenaje para los adultos mayores de la ciudad. “[...] El Ecuador pasó por la oscuridad del alma, ahora estamos viendo luces. Gracias a todos los soldados de esta revolución de paz. Gracias a nombre de la tercera edad. [...]” (www.turismo.gob.ec/).

Se han creado innumerables campañas para promocionar el turismo dentro y fuera del país, una de ellas “*All You Need Is Ecuador*”, enfatiza el uso de videos publicitarios y galerías de imágenes, acompañadas de información (texto), para comunicar diversos sitios y sus respectivas actividades. En función de estas campañas su puede decir que usan, como un recurso primordial a la fotografía, para promocionar los atractivos nacionales.

Las primeras fotografías fueron en blanco/negro, pero en 1861, James Clerk Maxwell produjo la primera fotografía a color, lo que llevo, a que en los años 50, naciera la fotografía 3D, pero no tuvo una gran acogida, debido a que el uso de las gafas producía dolor de cabeza y tenían diversos problemas técnicos, los cuales serían resueltos para el 2009 y cuyo mayor exponente es Avatar.

“El cineasta James Cameron, director las películas más taquilleras de la historia, Titanic y Avatar, afirmó que el futuro del cine y la televisión será en tecnología 3D, desde un partido de futbol hasta las cintas de Woody Allen.” (www.enelshow.com/).

La necesidad de una guía turística de la ciudad de Quito, diseñada para los adultos mayores, es pertinente, debido a que en la actualidad no existen guías turísticas que tomen en cuenta el diseño debido, ya sea en fuentes, imágenes y demás aspectos que los adultos mayores necesitan para tener una óptima lectura y visualización de la guía.

El cuerpo humano se degenera con el paso del tiempo, por esta razón los adultos mayores, personas que para motivos de esta tesis serán mayores de 65 años, sufren de muchos problemas de salud, entre ellos algunas afecciones en su visión.

Degeneración macular: pérdida de la visión central, visión borrosa (especialmente al leer), visión distorsionada (como ver líneas en forma de ondas) y los colores aparecen desvanecidos. Esta es la mayor causa de ceguera en personas de más de 60 años. (www.nlm.nih.gov/)

Las fotografías 3D van a ser utilizadas en esta guía turística para dar al espectador una sensación de cercanía con el sector turístico que la persona este visualizando, claro que se tomará en cuenta, para realizar las fotografías 3D, al igual que el diseño de la guía, los problemas visuales más comunes relacionados a la visión por parte de los adultos mayores.

El turismo para los adultos mayores es una gran herramienta de esparcimiento y entretenimiento, por esa razón con esta guía turística, se logrará promocionar adecuadamente los lugares turísticos de Quito de una forma clara, concisa e innovadora, no solo por ser diseñada para los adultos mayores, sino por la inclusión de fotografías 3D.

Al realizar una guía turística en una plataforma *web*, es decir, como un sitio *web*, los adultos mayores tendrán acceso a ella desde cualquier lugar y a toda hora del

día, sin límite de tiempo y de manera gratuita, podrán acceder a la información y fotografías tanto 2D como 3D, disponibles en el sitio *web* de la guía.

1.2 Planteamiento del problema

La presente tesis se enfocará en el área de comunicación de la agencia Kanaru Viajes, para mejorar la presentación de la guía turística de la ciudad de Quito, en cuanto se refiere a la parte visual de la información y exposición de fotografías del lugar citado.

Se considerará los problemas visuales provocados por la edad de los clientes de Kanaru Viajes, así se procederá con el diseño *web* de la guía turística, en la cual constarán los sitios turísticos que los adultos mayores visitarán, con información clara y con un estilo adecuado para su visualización, aún a pesar de que ellos tengan algún problema visual, con la inclusión de fotografías 3D que serán fáciles de visualizar y así se otorgará a las personas de la tercera edad una eficaz apreciación del lugar que podrían visitar, además de la sensación de cercanía que el 3D les ofrecerá en las fotografías.

Los adultos mayores cambiaron su manera de verse a sí mismos y su cosmovisión, ellos no se quedan en sus casas todo el día, viendo televisión o durmiendo, sino que decidieron salir y disfrutar de la vida, y la mejor forma en la que pueden hacerlo es viajando, a esto se suma que una buena parte de los adultos mayores que son clientes de Kanaru Viajes, saben manejar computadores e Internet. "Hay un cambio cultural sobre la percepción que tiene el adulto mayor de sí mismo", asegura la socióloga de la UC Carmen Barros. "Se están dando cuenta de que está en sus propias manos su calidad de vida" (www.ligasmayores.bcn.cl/).

Las guías turísticas no son estrictamente diseñadas para los adultos mayores, por esta razón, ellos no entienden su contenido debido a su diseño, el cual no está pensado para ellos, esto da pauta a la necesidad de diseñar una guía turística enfocada en los adultos mayores. Por esa razón con esta guía turística los adultos

mayores podrán tomar una decisión sobre que lugar visitar, basados en una información clara, verás y diseñada para ellos, con esto sentirse incluidos y valorados por la sociedad, además de la capacidad de poder visualizar el lugar como nunca se ha hecho, en 3D que brindará a esta guía un plus sobre cualquier otra, al mostrar un lugar dándole la sensación al espectador de que esta allí.

¿Cómo lograr una óptima visualización de una guía turística con la inclusión de fotografías 3D, para los adultos mayores?

¿Cómo se debería capturar para obtener una óptima y fácil visualización de las fotografías 3D?

1.3 Objetivo general

Diseñar una guía turística de la ciudad de Quito para los adultos mayores con la inclusión de fotografías en 3D.

1.4 Objetivos específicos

- Obtener la edad adecuada de adultos mayores para el desarrollo de esta guía turística.
- Describir los gustos de los adultos mayores en cuanto a atracciones turísticas.
- Establecer las atracciones turísticas que se encuentren dentro de los gustos de los adultos mayores.
- Determinar el correcto diseño de una guía turística para los adultos mayores.
- Componer fotografías 3D para su inclusión en esta guía turística.

CAPÍTULO II Marco Teórico

El Capítulo II, explica conceptualmente, basándose en múltiples libros y sitios *web*, todo tema necesario para el desarrollo de esta tesis y cuyo producto final será la guía turística de la ciudad de Quito con la inclusión de fotografías en 3D o anaglíficas.

2.1 Adulto mayor

Bajo un consenso mundial, la ONU, describe varios rangos de edad para ubicar a los adultos mayores, según su estado actual: países en vías de desarrollo y países desarrollados.

Las Naciones Unidas considera anciano a toda persona mayor de 65 años (países desarrollados) y de 60 años (países en vías de desarrollo). De acuerdo a la OMS las personas de 60 a 74 años son de edad avanzada, de 75 a 90 años son ancianas y mayores de 90 años son grandes viejos (OMS, 2005) (<http://mayoresdehoy.com/>)².

Esta información es compartida, aunque solo en su último término por el portal DefiniciónABC, el cual dice “Generalmente se califica de adulto mayor a aquellas personas que superen los 70 años de edad” (www.definicionabc.com/).

El portal IAAM-DF, escribe “La ONU establece la edad de 60 años para considerar que una persona es adulta mayor, aunque en los países desarrollados se considera que la vejez empieza a los 65 años.” (www.iaam.df.gob.mx/).

Los adultos mayores son considerados, las personas de 60 a más años, y debido a su avanzada edad, pasan a ser un grupo de atención prioritaria, según un artículo extraído de la Constitución de la República del Ecuador, por el libro Agenda de igualdad para Adultos mayores.

Constitución de la República del Ecuador, “Art. 36.- Las personas adultas mayores recibirán atención prioritaria y especializada en los campos público y privado, en especial en los campos de inclusión social y económica, y protección contra la violencia. Se considerarán personas adultas mayores aquellas personas que hayan cumplido los sesenta y cinco años de edad....” (Popol-Vuh, 2013, p. 1).

² Esta URL, no contiene dominio (*www.*), debido a su proveedor de *hosting* o a gusto de sus administradores.

Los adultos mayores, tienen la libertad de viajar y con muchas ventajas, dadas por el gobierno, no solo por ser un grupo de atención prioritaria, sino por respeto y reciprocidad, al ayudar a este grupo, que no puede movilizarse eficazmente, debido a muchas vulnerabilidades, como no poder encontrar eficazmente los lugares a donde quisiera ir. Por ello esta guía esta enfocada en ellos, para que puedan escoger eficaz, cómoda y velozmente el lugar a donde quisieran viajar.

Como se ha descrito en los párrafos anteriores, la edad base para definir a los adultos mayores, varía entre diferentes sitios *web* y libros, mencionando como edades: 60, 65 o más de 70 años. Para motivos de esta tesis se tomó como base de edad para los adultos mayores una cifra intermedia entre esas cifras, por esta razón la tesis y su respectivo trabajo de campo serán a partir de los 65 años de edad.

2.1.1 Problemas generados por la soledad en los adultos mayores

La soledad al igual que el abandono, son muy comunes en los adultos mayores y estos casos traen consecuencias como lo comenta el portal Escuela, “[...] Aunque la soledad no produce síntomas externos graves, quienes la padecen afirman que se trata de una experiencia desagradable y estresante, asociada con un importante impacto emocional, sensaciones de nerviosismo y angustia, sentimientos de tristeza, irritabilidad, mal humor, marginación social, creencias de ser rechazado, etc. [...]” (<http://escuela.med.puc.cl/>)³.

Los problemas generados por la soledad y el abandono, podrán no tener una repercusión en el aspecto físico de las personas, pero conllevan un mal psicológico que llevaría a los individuos a la depresión, por esta razón, tratar que los adultos mayores salgan de sus hogares a realizar una actividad, ya sea con su familia, amigos o simplemente con un grupo de personas de su misma edad, en este caso, a realizar actividades turísticas en la ciudad de Quito, rehabilitará y agilizará el cuerpo y la mete de este grupo atención prioritaria.

³ Esta URL, no contiene dominio (*www.*), debido a su proveedor de *hosting* o a gusto de sus administradores.

2.1.2 Problemas visuales en los adultos mayores

Los problemas visuales son de suma importancia para la relación de los adultos mayores con su entorno, las afecciones oculares pueden generar accidentes, miedo a salir a la calle y problemas al relacionarse con otras personas. Lo cual provoca una situación de aislamiento social, por parte de los adultos mayores, además, hay muchas enfermedades degenerativas que aparecen en cualquier edad, pero progresan a partir de los 65 años, como: cataratas, presbicia y glaucoma (www.saludalavista.com/). Por estas razones se debe diseñar un material visual adecuado para este grupo de atención prioritaria, los adultos mayores deben ocupar su tiempo en actividades que eviten la sensación de aislamiento social, una de las actividades recomendables es el turismo con personas de su misma edad.

Esto es confirmado por el portal, RPP, “[...] La degeneración macular se ha convertido en uno de los trastornos de la vista más temidos y una de las principales causas de ceguera en adultos mayores por ser una enfermedad degenerativa asociada con la edad [...]” (<http://radio.rpp.com.pe/>)⁴.

Es necesario conocer que la vulnerabilidad más común en los adultos mayores, es la pérdida de visión y aunque se compense mediante el uso de lentes, existe siempre una molestia al leer, escribir, etc.

Para cualquier producto, es necesario conocer las necesidades o requerimientos que tiene su grupo objetivo, para así lograr llegar a él sin problemas. Esta guía turística, tiene como target a las personas mayores de 65 años, también llamadas adultos mayores, ellos debido a su avanzada edad, muestran ciertas vulnerabilidades, como en este caso la degeneración ocular. Esta información es confirmada por el portal Medline Puls, y por ello es necesario tomar en cuenta esta afirmación y adecuar el diseño de la guía turística para que esta vulnerabilidad, no afecte a la óptima visualización del material.

⁴ Esta URL, no contiene dominio (*www.*), debido a su proveedor de *hosting* o a gusto de sus administradores.

2.1.3 Beneficios de la actividad física en los adultos mayores

Según una recopilación de datos del portal efdeportes, “[...] Las investigaciones realizadas hasta ahora demuestran que la actividad física ayuda a las personas mayores a prevenir enfermedades tales como obesidad (DiPietro, 1999), hipertensión (Kelley y Sharpe, 2001), depresión (Solum y Handa, 2002) [...]” (www.efdeportes.com/).

La vejez es un proceso natural de la vida del ser humano, este proceso de envejecimiento trae consigo cambios físicos notables y con ello el apareamiento de vulnerabilidades, entre las más comunes en los adultos mayores se citan las siguientes cinco: *Diabetes mellitus*, que lleva a la obesidad; Enfermedades cardiovasculares, que trae infartos; Cáncer de próstata; Neumonía y *Leucemia mieloide aguda*, la mayoría de ellas son causadas por el sedentarismo, la falta de ejercicio y obesidad causada por la mal nutrición (comida chatarra). Para evitar o aplazar estas enfermedades es necesario, llevar una dieta sana y balanceada, realizar ejercicio diariamente y evitar el estrés. (www.salud1800.com/).

Como se lee en la cita anterior, el sedentarismo es un gran problema social que acarrea la pérdida de la salud, aunque es la decisión del adulto mayor, esta viene dada por una concepción, establecida por la sociedad, de que los adultos mayores son inútiles, por el simple hecho de su edad, esto inclina a los adultos mayores a quedarse en casa sin hacer nada.

También gran parte de los adultos mayores sufren abandono por parte de sus familias o están internados en un ancianato, lo cual les afecta psicológicamente, debido a que no puede desarrollar actividades físicas que realmente funcionen o que por lo menos les entretengan, para poder mejorar su estado de salud.

Por ello, el ejercicio físico o simplemente el estar al aire libre, conlleva una mejora en la salud física y psicológica para los adultos mayores, además de ser una fuente de entretenimiento, como lo menciona el libro Capítulo 1. El Adulto Mayor, la diversión tiene un 69% de importancia para los adultos mayores, incluso superara a la actividad de socializar con 57% (Popol-Vuh, p. 10.11). Pero el turismo ofrece mucho más que solo diversión y socialización, es decir, ofrece actividades que cubrirán muchos ámbitos como diversión, socialización, distracción, salud y muchas más que son muy importantes para toda persona,

pero que en este caso se enfatizan en los adultos mayores.

Es necesario que los adultos mayores estén en un grupo o si están solos, de igual manera desarrollen actividades físicas que les ayuden a mantener una buena condición cardiovascular, así evitando diversas enfermedades que son propias de este grupo de atención prioritaria.

Por esta razón, el que los adultos mayores, realicen ejercicio les beneficia directamente, en lo cual el turismo es una de las mejores actividades, al juntar todo tipo de actividad tanto mental como física.

2.1.4 Rentabilidad de los adultos mayores

Algunos adultos mayores son claramente rentables, en función de la información del portal PUNTAL, “Claro, pero porque el adulto mayor de la actualidad consume. Es una fuente de ingreso comercial, la arruga es bella. Incluso ahora, en el período de elecciones, el adulto mayor vale un voto, lo mismo que un joven. Hay esferas comerciales en las que hoy se rentabiliza al adulto mayor porque sigue consumiendo.” ([hwww.puntal.com.ar/](http://www.puntal.com.ar/)).

“La encuesta realizada a más de mil usuarios de la firma de búsqueda de empleo por Internet arrojó que del porcentaje de personas que cuida a personas de la tercera edad, siete de cada 10 utilizan alguna pensión para la manutención y tres de cada 10 refieren que el adulto mayor a su cuidado no cuenta ni con ingresos ni pensión.” (www.dineroenimagen.com/).

Con base en estas citas y partiendo del público objetivo de la agencia Kanaru Viajes, cuyos clientes son jubilados del IESS y centros privados de cuidado para los adultos mayores. Con ello, es posible decir que los adultos mayores que viajan con la esta empresa, son rentables, por dos causas en especial, la primera que los adultos mayores cuentan con una pensión de jubilación otorgada por el gobierno o empresas privadas, y la segunda que los de este grupo objetivo, son mantenidos con suficiente dinero por sus familiares.



Imagen No. 01. Fuentes de apoyo económico. Fuente: J. Guzmán, y S. Huenchuan, 2003.

En la imagen No. 01, fuentes de apoyo económico, observamos que los adultos mayores, dirigido a los clientes de Kanaru Viajes. Tienen diversas fuentes de ingresos, como persona: se refiere a que el adulto mayor goza de un salario, que sería una jubilación otorgada por su trabajo en una empresa, familia: se refiere a que la persona recibe dinero de familiares, como por ejemplo se puede mencionar, que a un padre le entregan dinero mensualmente sus hijos, lo cual es muy común, de amigos: es cuando el adulto mayor recibe dinero de amigos, lo cual es poco común, pero se obtendría por una deuda o un favor de amigos, de la comunidad, es de lo más corriente, que la comunidad ayude a los adultos mayores, muchas de las veces no con dinero, pero si con infraestructura (casa), tarifas especiales y demás, con el estado, en este ámbito se mueve esta tesis, el estado otorga la jubilación, es decir, una pensión mensual ha algunos adultos mayores, la cual se ganaron por su trabajo para el estado y de la cual pueden disponer cuando lo necesiten.

Con toda esta confirmación se puede afirmar que los adultos mayores, que usan los servicios de la agencia de viajes, son un público rentable por muchas razones, y puesto que la mayoría dispone de su dinero en actividades recreativas, optar por el turismo, en la ciudad de Quito, es fundamental y al ser los clientes más frecuentes de Kanaru Viajes, los jubilados del sistema público y privado, se puede aseverar que son rentables económicamente, para sustentar muchos viajes.

Es importante considerar que si los adultos mayores (usuarios de la empresa de viajes), al ser rentables económicamente, pueden costear los viajes y con ello no solo ser un buen negocio para la empresa Kanaru Viajes, sino una importante fuente de ingresos para la ciudad de Quito, puesto que se beneficiarían económicamente de las visitas de los adultos mayores, los lugares donde ellos viajen, como tiendas, restaurantes, museos, etc.

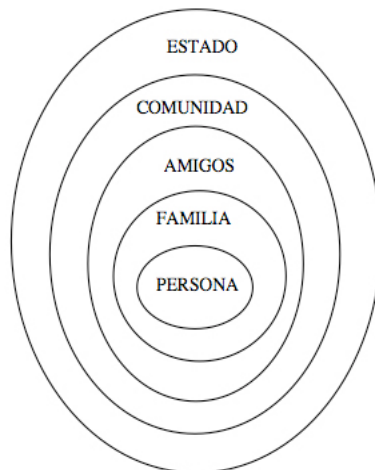
2.1.5 Beneficios de ley que favorecerían al turismo para los adultos mayores

De acuerdo con la constitución del 2008, las personas adultas mayores recibirán atención prioritaria y especializada en los ámbitos público y privado, en especial en los campos de inclusión social y económica. De acuerdo con las leyes de Ecuador, los adultos mayores son aquellos que tienen 65 años o más, el gobierno ecuatoriano garantiza a los adultos mayores los siguientes derechos: La atención gratuita y especializada de salud, Rebajas en los servicios públicos y en servicios privados de transporte y espectáculos, entre otros.

(spanish.ecuador.usembassy.gov/)⁵

Este criterio de ventajas para los adultos mayores, es compartido, pero en un espectro mas amplio por la imagen No. 02.



Imagen No. 02. Centros que brindan beneficios para los adultos mayores. Fuente: www.inclusion.gob.ec/, 2014.

Estas son las instituciones que por parte del gobierno, apoyan y regulan el

⁵ Esta URL, no contiene dominio (*www.*), debido a su proveedor de *hosting* o a gusto de sus administradores.

cumplimiento de las ventajas y privilegios que el estado ha otorgado a los adultos mayores. Primero el Ministerio de Inclusión Económica y Social: Un ente gubernamental que desarrolla técnicas de envejecimiento activo, es decir, enseña a los adultos mayores a realizar actividades físicas y mentales para mantener su vitalidad y entrega alimentos en los centros gerontológicos.

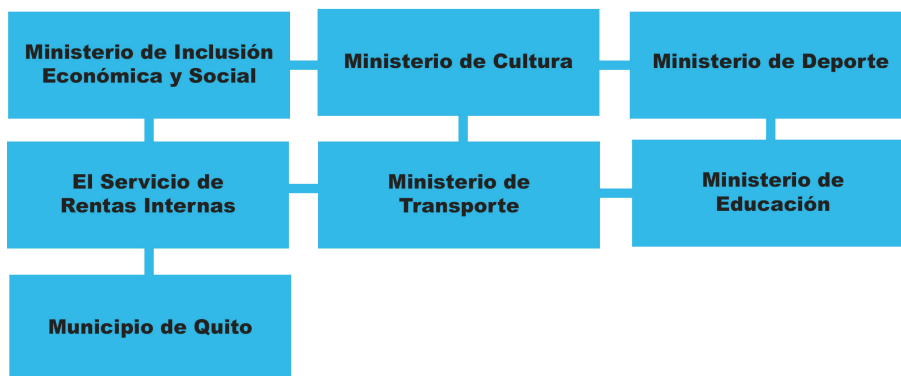
El Ministerio de Cultura: Establece un descuento obligatorio del 50%, ya sea en entidades públicas o privadas, espectáculos y promueve obras culturales gratuitas. El Ministerio de Deporte: Se encarga de organizar encuentros deportivos a nivel nacional. El Servicio de Rentas Internas: Vigilará y promoverá el cumplimiento de todas las normas tributarias que beneficien a los adultos mayores. El Ministerio de Transporte: Impuso un descuento obligatorio del 50%, al transporte ya sea público o privado. El Ministerio de Educación: Se encarga de promover la alfabetización de los adultos mayores, cuyo fin es terminar con el analfabetismo en este grupo de atención prioritaria. El Ministerio de Justicia: Tiene como objetivo brindar atención inmediata en el campo judicial a los casos que involucren a los adultos mayores, además brindará atención especializada en los centros de rehabilitación social. El Municipio de Quito: Desarrollo el proyecto 60 y Piquito y planea fortalecerlo.

Es necesario conocer que los adultos mayores poseen beneficios de ley, para así poder aprovecharlos, como es el objetivo de esta tesis promover el turismo en la ciudad de Quito, dado que estos privilegios están enfocados a facilitarles la vida, como agradecimiento y compensación por sus servicios presentados al país.

En progreso del turismo encontramos algunos beneficios como los que otorga el Ministerio de Inclusión Económica y Social, que promueve la actividad física y mental, el Ministerio de Cultura, con el descuento de 50% en espectáculos, el Ministerio del Deporte, promoviendo la actividad física, el Ministerio de Transporte, con el descuento del 50% en transporte, el Municipio de Quito: Desarrollo el proyecto 60 y Piquito, estas medidas y otras optadas por el gobierno, benefician directa e indirectamente al turismo, dado que con descuentos y una

mentalidad activa, enfocada a la actividad física y mental, los adultos mayores optan por salir de sus hogares y visitar atractivos turísticos, que abundan en la ciudad de Quito.

2.2 Turismo

El turismo es definido por el libro Introducción al Turismo, “[...] los desplazamientos cortos y temporales de la gente hacia destinos fuera del lugar de residencia y de trabajo, y las actividades emprendidas durante la estancia en esos destinos [...]”. (Sancho, p. 45).

Dato que es confirmado por el portal Definición, “Puede definirse al turismo como el conjunto de las acciones que una persona lleva a cabo mientras viaja y pernocta en un sitio diferente al de su residencia habitual, por un periodo consecutivo que resulta inferior a un año”.

Como se menciona anteriormente el turismo consiste en que las personas salgan de sus hogares, para dirigirse a otro sitio y en lo posible que se realice alguna transacción comercial. Esta actividad es común, en las personas menores, jóvenes y adultas, pero es una acción poco común para los adultos mayores, debido a que tiene una preconcepción dada por la sociedad que consiste en que ser viejo es quedarse en casa.

Pero la mentalidad de los adultos mayores está cambiando, y si ellos deciden salir de sus casas para visitar sitios turísticos, impulsados por sus familias o incluso solos con un subsidio del gobierno.

Por ende el turismo se valdría de una guía turística diseñada para los adultos mayores, con la cual podrán desenvolverse eficazmente entre las atracciones lo que les provocarían felicidad y esto ayuda a la sociedad en general puesto que ellos demuestran al público que la vida no se acaba al llegar a los 65 años o más, sino que, se sigue viviendo y disfrutando, lo que vuelve al turismo una herramienta con un muy alto potencial de explotación en lo comercial y puede

llegar a ser una de las actividades predilectas por cualquier persona inclusive de los adultos mayores.

2.2.1 Ecuador como destino turístico

El Ecuador es un microcosmos de sensaciones y sabores en el centro del planeta, un lugar único donde se fusiona todas las culturas, pueblos y paisajes de América Latina, está ubicado sobre la línea equinoccial en el noroeste de América del Sur. Limita al norte con Colombia y Perú; al este y sur, con Perú, y al oeste, con el océano Pacífico. Y contiene 4 regiones Andes, Amazonia, Costa y Galápagos. (www.ecuador.travel/)

El Ecuador es un paraíso natural debido a sus 4 regiones se puede encontrar una diversidad infinita de flora y fauna, su diversificación cultural lo hace rico en culturas ancestrales, ritos, tradiciones, comidas, vestimenta y demás. Estas y muchas otras razones, son por las cuales Ecuador es un maravilloso lugar para realizar turismo.

Se debe priorizar esta actividad económica, puesto que el país cuenta con una infinidad de atractivos turísticos, como la ciudad de Quito, que según el portal Efemerides, la ciudad de Quito es, “Quito patrimonio cultural de la humanidad. Declaración del comité intergubernamental del patrimonio mundial en su segunda sesión celebrada en Washington, el 8 de septiembre de 1978.” (www.efemerides.ec/)

Así se puede decir que Ecuador y para motivos de esta tesis la ciudad de Quito, son un destino turístico apetecible tanto para el público extranjero como para el nacional.

2.2.2 Turismo en Quito para los adultos mayores

El periódico El Telégrafo en su edición web pública: “[...] En el caso de los jubilados del Seguro Social, cuentan con grupos de turismo que programan viajes a nivel nacional e internacional. A través de agencias de turismo, los paquetes

que se ofertan a otros países, en promedio, cuestan 3.000 dólares. Los destinos preferidos son México, EE.UU. y la Tierra Santa. Otra alternativa para los adultos mayores es el programa '60 y Piquito', del Municipio de Quito, que ofrece una variedad de talleres y actividades recreativas. Con una atención integral, [...]” (www.telegrafo.com.ec/).

En la ciudad de Quito se trata de que toda actividad turística respete el entorno o medio natural, cultural y social, mostrando los valores culturales de sus habitantes para poder generar una relación o intercambio de experiencias agradables entre residentes y visitantes. (www.quito.com.ec/).

Quito no solo por ser considerado Patrimonio de la Humanidad, sino también por su diversidad cultural y étnica se convierte en un paraíso para cualquier turista, tanto nacional como extranjero, debido a que tiene un sin fin de atractivos turísticos, como iglesias, museos, parques, etc. Para todos los gustos y edades, son lugares muy atrayentes en un ámbito cultural para los adultos mayores.

El libro Situación de la Tercera Edad en el Ecuador, menciona que: “La ley ampara la rebaja del 50% de las tarifas aéreas y terrestres, y en las entradas a los espectáculos públicos, culturales, artísticos, deportivos y recreacionales.” (Baquerizo, p. 10).

Algo poco conocido es que los adultos mayores gozan de muchos beneficios, lo cual promueve que los adultos mayores viajen más lejos y gasten menos, por ello dar a conocer estas ventajas y una apropiada selección de sitios turísticos de la ciudad de Quito, para este grupo prioritario como son los adultos mayores, es indispensable puesto que así se asegura que el bienestar tanto económico como emocional, crezcan visitando todo lugar que ellos deseen.

2.2.3 Beneficios de viajar para los adultos mayores

Los beneficios en salud de los viajes son tan extensas como el mundo mismo. Las vacaciones pueden darle un descanso muy necesario de las tensiones de su vida y rejuvenecer su espíritu. Además, se ahorrará valioso dinero en el largo plazo mediante la

prevención de las facturas del médico, días de enfermedad y la acumulación de estrés que puede secuestrar su vida. (<http://cuidandomimundo.com/>)⁶.

Es comprobado que, conocer nuevos lugares, culturas y relacionarse con gente de otros países, entre otras actividades que se realizan al hacer turismo, trae efectos positivos y saludables, según lo han dicho algunos psicólogos y médicos. Varios de esos efectos positivos para la salud de las personas y que se acentúan más en los adultos mayores, son diversos pero los más notorios a corto plazo son.



Imagen No. 03. Beneficios de viajar. Fuente: www.spainfitness.com/, 2013.

Como la explica la imagen No. 03, Beneficios de Viajar, el realizar alguna actividad turística, conlleva una salida de la depresión, puesto que al viajar se relaciona con otras personas y se logra olvidar los malos momentos, para relajarse, esto es algo de los más común, el relajarse cuando se viaja por la comodidad y el lujo del lugar que se está visitando, sirve para reconciliarse con usted mismo o con los seres que ama, es común que las personas al salir de lo cotidiano se reconcilien o incluso se entiendan mejor, además de que le da la oportunidad de estar un momento a solas con uno mismo, el viajar por salud, se debe a que, al realizar esta acción el cuerpo experimenta cambios los cuales, favorecen a la salud.

Como es notorio el viajar trae muchos beneficios, tanto físicos como emocionales, ya que los adultos mayores necesitan de convivencia y actividades que mantengan activo su cuerpo y su mente, esta actividad es la mejor opción para este grupo de atención prioritaria.

⁶ Esta URL, no contiene dominio (*www.*), debido a su proveedor de *hosting* o a gusto de sus administradores.

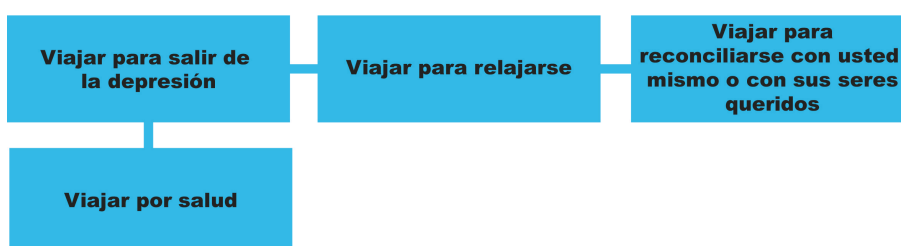
2.2.4 Turismo con la agencia Kanaru Viajes y los sitios de tesis

La empresa de turismo Kanaru Viajes, tiene como grupo objetivo a los jubilados del sector público y privado, que reciben una remuneración mensual o una cierta cantidad de dinero, de algunas de las fuentes descritas en la imagen No. 01, a continuación se describe un tarifario de los sitios turísticos de la tesis y de algunos de los viajes más cotizados por el público objetivo de la agencia.

Sitio Turístico / Tesis	Costo	Sitio Turístico / Kanaru Viajes	Costo
Plaza Grande	\$ 0.00	Santo Domingo de los Tsáchilas	\$ 29.99
La Ronda	\$ 0.00	Tigua, Zumbawa y Quilotoa	\$ 26.99
El Panecillo	\$ 0.50	Zuleta	\$ 30.00
Plaza de San Blas	\$ 0.00	Vamos a la Nariz del Diablo en Trencito (2 días)	\$ 110
Iglesia Basílica Del Voto Nacional	\$ 1.00	Buenos Aires e Iguazú (7 días y 6 noches)	\$ 1285
Calle de las 7 cruces	\$ 0.00	Perú (7 días y 6 noches)	\$ 1599
Iglesia la Compañía de Jesús	\$ 4.00	-	-
Plaza y Basílica de San Francisco	\$ 1.00	-	-
Catedral Metropolitana de Quito	\$ 1.00	-	-
Palacio de Carondelet	\$ 0.00	-	-
Iglesia y Convento De San Agustín	\$ 1.00	-	-
Iglesia y Plaza De Santo Domingo	\$ 0.50 / 1.00	-	-
Museo del Carmen Alto	\$ 1.00	-	-

Cuadro No. 01. Tarifario de Kanaru Viajes y los sitios de tesis. Fuente: www.kanaruviajes.com/index-2.html y Eduardo Piñeyros, 2015.

Los costos descritos en el cuadro No. 01 y en el sitio web, incluyen las ventajas económicas de los adultos mayores. Se puede observar que los precios de los tours de la agencia y aun más las entradas a los sitios de la tesis, son realmente bajos, lo cual permite a la agencia de viajes moverse en diferentes *targets*, con viajes desde \$ 26.99 (alimentación, transporte, uso de instalaciones, entrada a sitios), hacia los viajes que superan los \$1599, por esta razón se supone que el grupo objetivo de la empresa puede costear los sitios turísticos enunciados en la tesis.

2.3 Diseño

Definido por el portal Definición, "Del italiano *disegno*, la palabra diseño se refiere a un boceto, bosquejo o esquema que se realiza, ya sea mentalmente o en un soporte material,

antes de concretar la producción de algo. El término también se emplea para referirse a la apariencia de ciertos productos en cuanto a sus líneas, forma y funcionalidades (<http://definicion.de/>)⁷.

El diseño es una herramienta fundamental en la elaboración de cualquier arte o producto visual y creativo, como se menciona en el libro Fotografía de alta calidad, "[...] Como afirmaba Ansel Adams, la captura es solo el punto de partida, los mimbres a partir de los que construimos la imagen final. Y precisamente ese proceso es muy enriquecedor y permite al fotógrafo plasmar su esfuerzo creativo. [...]" (Mellado, 2010, p. 17).

El diseño es una parte esencial de la realización de un producto, dado que así este producto, en el caso de esta tesis, será una Guía turística de la ciudad de Quito para los adultos mayores con la inclusión de fotografías en 3D. Se encargará de mostrar de manera legible, fácil de entender y más que nada llamativa e innovadora, componiendo la estructura, posición de cada elemento como texto, fotografías, menús y demás contenido visual, que presentará el producto de una manera eficaz y bella para los adultos mayores.

Puesto que el público objetivo de esta tesis son los adultos mayores, el diseño deberá contemplar las vulnerabilidades como se menciona anteriormente, la degeneración macular u ocular, dentro de su diseño. Así dando al grupo objetivo, la sensación de que esta guía turística es un producto pensado solamente para ellos.

2.3.1 Software de diseño y diseño Web

Es definido por el portal Informática Hoy, como: "Este tipo de programas son los utilizados regularmente en cualquier estudio de diseño gráfico en donde se compongan revistas, libros, y todo tipo de material impreso.

"(www.informatica-hoy.com.ar/).

⁷ Esta URL, no contiene dominio (*www.*), debido a su proveedor de *hosting* o a gusto de sus administradores.



Imagen No. 04. Requisitos para un *software* de diseño. Fuente: <http://albertolacalle.com/>⁸, 2013.

Los *software* de diseño son la mejor, si no la única forma de diseñar correctamente cualquier producto audiovisual, en este caso una guía turística, y deben cumplir varios requisitos como lo explica la imagen No. 04, facilidad de uso, es indispensable que el *software*, no dificulte el proceso con fórmulas, sino que simplifique todo a la creatividad y experiencia, buena interfaz de usuario, es indispensable que el diseñador pueda acceder a todas las herramientas de una manera fácil y rápida, además de una imagen limpia y ordenada del espacio de trabajo, sus funcionalidades, el diseñador realiza muchos trabajos en un proyecto, recorte, corrección de color, etc. Por ello necesita acceder rápidamente a cada uno de las herramientas. Y el *software* debe tener contenidos adecuados, se refiere a un correcto nombramiento de las herramientas, es decir, que el borrador, signifique realmente borrador.

Para obtener la mejor calidad posible tanto en el diseño de la guía turística como en la postproducción de las imágenes 3D, se recurre a varios *softwares*, los que menciona el portal PCWorld. Las mejores plataformas (O.S) y los mejores *software* de diseño son: “el sistema operativo *Windows* tiene un 42,76%, *Mac OS* 2,45% y *Linux* 1,1%, el porcentaje restante se divide en un sin fin de derivados de *Linux*. Los mejores programas son *Photoshop* en *Windows* y *Mac OS*, mientras que *Gimp* en *Linux*.” (www.pcworld.com.mx/)

Dreamweaver es la herramienta de diseño de páginas *web* más avanzada, tal como se ha afirmado en muchos medios. Aunque sea un experto programador de *HTML* el usuario que lo maneje, siempre se encontrarán en este programa

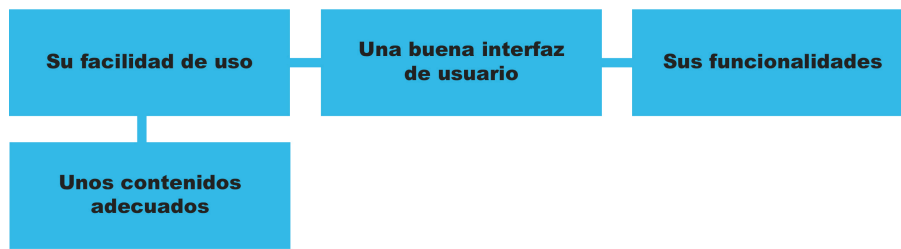
⁸ Esta URL, no contiene dominio (*www.*), debido a su proveedor de *hosting* o a gusto de sus administradores.

razones para utilizarlo, sobretodo en lo que a productividad se refiere.

(www.desarrolloweb.com/)

Los programas más adecuados para diseñar esta guía turística en la *web*, usarán *Photoshop*, en cuanto al retoque fotográfico y la creación de las imágenes anaglíficas, para la parte *web* se utilizará el programa *Dreamweaver*, en este caso el primer programa es parte de la malla de estudio de la Universidad, pero para la utilización del segundo, se requerirá tomar un curso de Diseño *Web* en CETEC, apoyado en ambos casos por videotutoriales en *Youtube* y videocursos en el portal *web* Tareas Plus, es necesario escoger el programa basándose en los requerimientos estipulados en la imagen No. 04, así logrando diseñar un producto de calidad.

2.3.1.1 Terminología *web* básica

El dominio es la línea de código que generalmente vemos en la barra de búsqueda de nuestro navegador, formado por tres partes, el subdominio (*www.*), el dominio (palabra clave de nuestro sitio *web*) y la extensión (*.com*). Mientras que el subdominio una línea que generalmente es remplazada por el nombre del servidor en el *hosting* gratuito, en el caso de esta tesis es: *guiaturisticadequito*. (www.socialetic.com/)

El *hosting* y alojamiento *web*, se refieren a un servicio que brinda un servidor *web* (una empresa, en el caso de esta tesis es *Adwardspace*), para que los usuarios puedan subir archivos a la *internet* y dejarlos allí de una manera ordenada, es decir, construyendo sitios *web*, ofreciendo almacenaje y una conexión rápida a *internet*, para el acceso de su sitio, este puede ser *hosting* gratuito (usado en tesis), *hosting* de imágenes, *hosting* compartido y *hosting* dedicado.

(www.masadelante.com/)

Las etiquetas *<div>*, son contenedores para varios elementos ya sea texto o imágenes, el cual sirve no solo para agrupar elementos y facilitar la construcción del sitio, además es utilizado para aplicarle estilos *CSS* en cascada y definir

características únicamente a los elementos que se encuentren dentro de ese determinado <div>. (www.virtualnauta.com/)

El *index* es el nombre que se le otorga a la página principal (mencionada muchas veces como Inicio u Home), para que sirva como entrada al sitio web, como se menciona en el portal web Alegasa, la página *web* se muestra como www.alegsa.com.ar, aunque la página construida y alojada en el servidor lleva el nombre con el *index*, es decir: www.alegsa.com.ar/index.php. (www.alegsa.com.ar/)

2.3.2 Como diseñar un recurso digital

Para diseñar correctamente un material visual (texto e imagen) para la guía turística, se debe pensar en varios aspectos, para un correcto funcionamiento y optima visualización, considerando los siguientes puntos.



Imagen No. 05. Características de un recurso digital educativo. Fuente: <http://canaltic.com/>⁹, 2013.

La imagen No. 05, enmarca 5 aspectos fundamentales, para tomar en cuenta en un material digital, los cuales serán aplicados en la guía turística, como producto final de esta tesis.

El primero *Multimedia*: Es el utilizar herramientas que van más allá del texto e imagen, por ejemplo dar profundidad mediante el uso de sombras, usar atractivas presentaciones con gamas de colores que no podrían ser impresas o son difíciles de concebir en papel, como con las imágenes en 3D.

La Interactividad: Dar un material que exija la interacción del usuario y el material,

⁹ Esta URL, no contiene dominio (www.), debido a su proveedor de *hosting* o a gusto de sus administradores.

envolviendo a los usuarios en la guía y obligándolos a realizar una acción para obtener un resultado, como dar *clic* para pasar la página, usar las gafas 3D para visualizar las imágenes 3D o anaglíficas.

La Accesibilidad: Debe garantizar 3 niveles, el primero Genérico: Que sea entendible por las personas con vulnerabilidades, en este caso los adultos mayores con algún problema de visión, segundo Funcional: Que la información se presente de una manera entendible, clara y simple, el tercero Tecnológico: Este comenta que el material debe ser visible, la guía turística, en cualquier maquina sin importar año o características tecnológicas del equipo, y que su formato sea universal o al menos compatible con cualquier plataforma, o sistema operativo (OS): *Windows, Mac, Linux, etc.*

La Portabilidad: En este punto se considera que el material debe asegurar al grupo objetivo, que el producto esta disponible para su uso, a cualquier hora y sin limite de tiempo para usarlo. Por ello al diseñar la guía turística como sitio *web*, que está alojado en un servidor, se asegura al público que el sitio, con toda su información (texto e imágenes), esta disponible las 24 horas y los 7 días de la semana.

La Modularidad: Se refiere a que tanto la estructura de la guía al igual qué su contenido, deben de puntualizar ideas concretas, mostrando solamente la información necesaria y ordenar los elementos de forma simple, sin utilizar redirecciones innecesarias o una cantidad exagerada de *clics* para llagar de una página principal a una subpágina.

2.3.3 Adultos mayores y el sitio web de Kanaru Viajes

Mediante el Cpanel del sitio web de la agencia Kanaru Viajes y con la utilización de herramienta Webalizer sobre el dominio www.kanaruviajes.com. Se obtuvieron las siguientes estadísticas.

En la entrevista (literal 3.4, pregunta 2), el director de la agencia Daniel Pérez,

aclara los beneficios (ventas) que genera tener un sitio *web*, aumentando y comunicando eficazmente a los adultos mayores, todo su viaje (costo, actividades, duración).

Resumen por meses										
Mes	Media diaria				Totales mensuales					
	Accesos	Archivos	Páginas	Visitas	Clientes	KBytes	Visitas	Páginas	Archivos	Accesos
Feb 2015	374	293	55	32	880	593266	559	951	4989	6367
Ene 2015	266	230	51	37	1245	838388	1156	1596	7139	8258
Dic 2014	225	186	46	35	1096	633524	1087	1445	5794	6976
Nov 2014	269	225	51	38	1088	725184	1162	1556	6756	8099
Oct 2014	305	248	57	41	1028	702228	1281	1789	7705	9479
Sep 2014	247	194	52	36	906	665998	1106	1562	5821	7412
Ago 2014	265	200	55	38	852	518529	1183	1717	6219	8230
Jul 2014	246	181	51	31	879	448569	974	1602	5622	7649
Jun 2014	144	116	34	25	757	318718	779	1044	3490	4345
May 2014	138	110	37	24	651	313334	773	1171	3428	4302
Abr 2014	146	114	31	20	131	62824	142	219	798	1027
Totales						5820562	10202	14652	57761	72144

Imagen No. 06. Estadísticas de sitio *web* de Kanaru Viajes. Fuente: www.kanaruviajes.com/¹⁰, 2015.

Desde el mes de abril del 2014, hasta el 17 de Febrero del 2015, el sitio *web* de la agencia ha acumulado un total de 10202 visitas, con un promedio mensual de 927 visitas. Por medio de estos resultados se puede deducir que los adultos mayores clientes de Kanaru Viajes, tienen acceso a la internet y más que eso, este grupo objetivo usa la internet con fines de turismo. Para ello hay que considerar que el único medio de venta que realiza la agencia es el contacto directo de sus guías con los adultos mayores, en los centros de 60 y Piquito e instalaciones del IESS.

2.4 Guía turística

La guía turística es expresada por el portal Definición, “[...] una guía turística puede referirse a una publicación impresa o digital que recopila información sobre dichos atractivos; es una especie de libro o revista con información de interés para el viajero [...]” (<http://definicion.de/>)¹¹.

¹⁰ La dirección *web* del pie de la imagen no. 06, no corresponde a la ubicación del contenido, debido a que esta es una página administrativa del sitio, dentro del Cpanel.

¹¹ Esta URL, no contiene dominio (*www.*), debido a su proveedor de *hosting* o a gusto de sus administradores.

Las guías turísticas tienen como finalidad, brindar al público una información exacta sobre un determinado lugar, mostrándolo en fotografías, además de acentuar los atractivos, actividades e inclusive precios, lastimosamente las guías turísticas que se encuentran a la venta en la actualidad no están diseñadas para los adultos mayores, que por su avanzada edad pueden o no, tener diversas vulnerabilidades en su salud, como la degeneración macular u ocular, que decae en la utilización de lentes, los lentes no permiten en su totalidad una correcta visualización de cualquier material visual.

La guía turística es una gran ayuda para el viajero como para la agencia turística, como lo comenta el libro Manual para el Diseño de Paquetes Turísticos,

En los nuevos paradigmas de la actividad turística, las innovadoras y ágiles tecnologías para la información y la comunicación han hecho que las agencias de viajes dejen sus funciones de informar, vender y reservar servicios turísticos para transformarse en Centros de Atención Integral al Viajero y es en el entorno de la atención integral, donde la creatividad y la innovación tienen un rol preponderante en el diseño de producto turístico. (ANATO, 2007, p. 3).

Por ello la finalidad de esta guía turística no es solo brindar de una manera fácil y entendible para los adultos mayores que tengan o no, alguna vulnerabilidad visual, la oportunidad de visualizar una guía de viaje con los lugares turísticos más adecuados de la ciudad de Quito y toda la información que les sea útil para decidir a donde quieren viajar.

2.5 Fotografía

De acuerdo con una cita de J. Fontcuberta, 1997: 78, recopilada en el libro II. La Fotografía, se describe claramente la definición de fotografía.

La fotografía es un signo que, efectivamente, requiere para su consecución una relación de casualidad física con el objeto. El objeto se representa a si mismo mediante la luz que refleja. La imagen no es más que el rastro del impacto de esa luz sobre la superficie fotosensible: un rastro almacenado, un rastro-memoria. (Popol-Vuh, p. 8).

El portal DefiniciónABC, define la fotografía como, “[...] Llamamos fotografía al proceso de capturar imágenes mediante algún dispositivo tecnológico sensible a

la luz, que se basa en el principio de la cámara oscura [...]”
(www.definicionabc.com/).

Los siguientes párrafos son un extracto extenso del libro Historia de la Fotografía del autor Gómez, J. El cual redacta de una manera excelente y resumida, desde el inicio a los tiempos actuales, la fotografía y todos sus procesos.

La fotografía surge como síntesis de dos experiencias muy antiguas, la primera, es el descubrimiento de que algunas sustancias son sensibles a la luz y la segunda fue el descubrimiento de la cámara oscura. La invención de la cámara oscura se atribuyen a varios personajes de la historia como: Mo-Tzum, Aristóteles, Ibn al Haitam y Bacín, pero en el siglo XVI, con Leonardo da Vinci se evidencia los primeros manuscritos sobre la cámara oscura.

Robert Boyle en 1663 descubrió que el Cloruro de Plata se vuelve negro al exponerse a la luz, pero en 1727, Johan Schulze, hizo un precipitado de cal en ácido nítrico del cual extrajo las sales de plata y concluyo que estas se oscurecen con la luz del sol. En 1802, Thomas Wedgwood basado en el estudio de Johan Schulze, logro fijar la imagen de unas hojas y plumas. Pero fue Joseph-Nicephore en 1816, quien usando cloruro de plata logro las primeras imágenes negativas, aunque en 1827, logro las primeras imágenes positivas, que eran del patio de su casa, utilizo placas de peltre (aleación de cinc (zinc), estaño y plomo) recubiertas de betún de Judea y fijadas con aceite de lavanda, proceso al cual llamo heliografía. En 1835 basado en el estudio de Joseph-Nicephore, Louis Jacques Mandè Daguerre, crea el daguerrotipo, proceso que consistente en láminas de cobre plateadas y tratadas con vapores de Yodo y yoduro de plata durante 1 hora.

A la par de ellos, William Henry Fox Talbot, inventaba el calotipo, que consiste en un papel recubierto con cloruro de plata; posteriormente este negativo lo revelaba con nitrato de plata y lo exponía por contacto sobre otro hasta lograr el positivo. Posteriormente nace el colodión húmedo o ambrotipo por Frederick Scott Archer, después la gelatina de bromuro o colodión seco por Richard Meadox. En 1861

Sir James Clerk Maxwell demostró que se podía obtener todos los colores combinando los 3 colores primarios, a esto se le llamo sistema aditivo, después Louis Ducos Du Hauron escribió la base de la fotografía moderna, el sistema aditivo y sustractivo. En 1873 Herman Vogel introduce anilina en la placa de colodión, dándole la propiedad de ortocromática , en 1906 Wratten y Wainwrigth crearon la placa pancromática, sensible a todos los colores del espectro.

La primera aparición práctica de este descubrimiento fue en 1891 con la invención de una cámara a color por Frederic Ives, quien seguía el principio de Sir. James Clerk Maxwell, aquel instrumento se llamó Fotocromoscopio, en 1904 Auguste y Louis Lumiere, plantearon el procedimiento placa autocroma, consistía en recubrir la placa de vidrio con una emulsión de granos microscópicos de plata, teñidos con tres colores *CMY*, obteniendo fotografías a color de alta calidad. En 1912, Rudolf Fischer, inventa la copulación de tintes, que permite colocar 3 capas más de emulsión de color, de allí hay un crecimiento exponencial tanto así que en 1913 sale la primera Leica, y en 1936 se pone a la venta la primera DSLR de 35 mm. (Gómez, 2010, p. 1.2.3.4).

La fotografía ha pasado por muchos obstáculos hasta llegar a posicionarse, como la mejor herramienta, conjuntamente con el video, para transmitir eficazmente la imagen de un lugar o circunstancia, como lo menciona el portal Fotosmile, “La Fotografía siempre ha desempeñado un papel muy importante dentro de la sociedad y dentro de cada uno de nosotros, considerándola como un testigo fiel que se encarga de dejar huella y evidencia de los acontecimientos.”

(www.fotosmile.com.mx/)

Así pudiendo retratar los lugares turísticos de la ciudad de Quito, más apreciados por los adultos mayores, se brindaría el tiempo suficiente para observar detenidamente un lugar así conociéndolo y verificándolo, para tomar la decisión de ir o no ir a aquel sitio turístico, utilizando fotografías con distintos encuadres: plano general, plano medio y primer plano.

2.5.1 Fotografía urbana

Fotografiar una urbe va mucho más allá de capturar las típicas postales del lugar. La urbe la crean varias cosas. Convive la arquitectura, edificios singulares que caracterizan el lugar llenando los espacios de líneas y geometrías diversas. La gente, las personas que habitan aquellas arquitecturas, que llenan de vida el espacio, dotándolo de una esencia especial que es diferente en cada una de las ciudades. (www.canonistas.com/).

Al ser esta una guía turística de la ciudad de Quito, encontramos un sin número de atractivos turísticos, algunos de los cuales están en áreas urbanas, por lo cual es necesario saber cómo retratar perfectamente la esencia de los edificios, como las iglesias, museos y demás que son construcciones emblemáticas de Quito y mucho más las construidas durante el periodo colonial. Se necesita conocer los ángulos, las distancias, la fotografía urbana es esencial en esta guía debido a que con esas fotografías podemos capturar la vida dentro y fuera de las estructuras.



Imagen No. 07. Tipos de fotografía urbana. Fuente: www.fotoenclave.com/, 2013.

Cuando hablamos de fotografía urbana, esta se subdivide en tres, fotografía de paisaje urbano, esta se refiere a fotografías de la ciudad sin dar mayor información de un edificio, sino de muchos, fotografía de arquitectura, esta se centra en un solo edificios para captar toda su esencia, fotografía casual, esta se centra no solo en el edificio también incluye la actividad de las personas que están cerca del edificio.

Todas estas subdivisiones entrarán en uso, para lograr llevar de una manera amena esta guía turística, así dando la posibilidad a los adultos mayores, el ver de diferentes maneras el mismo sitio turístico.

2.5.2 Fotografía paisajista

La fotografía paisajista es definida por el portal Gratis Zona, como, “[...] El paisaje es el género fotográfico más antiguo. La que se considera la primera fotografía de la historia, realizada por Nicephore Niepce, en 1826, fue un 'paisaje' tomado desde la ventana de su casa [...]” (www.gratiszona.com/).

Según el portal Masterele, así como muchos otros portales y libros, mencionan este importante aspecto a la hora de fotografiar paisajes.

Busca las líneas, es decir, aquella parte de la composición que sirva para guiar la vista del espectador, marcando el recorrido que deben hacer para verla. Darás sensación de profundidad y escala de tamaño, además de poder ser, en sí mismas, el centro de interés de la fotografía (www.masterele.es/).

La ciudad de Quito también cuenta con atractivos naturales como extensos parques, plazas, etc. Que deben ser fotografiados tomando en cuenta la cita anterior, dando así otra cara aparte de la urbana, haciendo así posible que los adultos mayores puedan acceder a estos paraísos en la ciudad de Quito.

El visitar sitios turísticos al aire libre brindarán a los adultos mayores la posibilidad de respirar al aire, siendo así bueno para su salud, al estar en contacto con el exterior, que sientan la paz y que las personas se olviden de sus problemas, debido a que es primordial para el grupo objetivo, olvidarse de todo y simplemente disfrutar la vida.

2.5.2.1 Como fotografiar paisajes

Para capturar paisajes se debe tener en cuenta varias consideraciones como, distancia foca, velocidad del obturador, *ISO*, entre otras, como lo explica la imagen No. 08.



Imagen No. 08. Como fotografiar paisajes. Fuente: M. Pérez, 2012.

Con la distancia focal se refiere al tipo de objetivo más adecuado a usar, para

obtener mayor distancia focal del objetivo al objeto, por lo cual un gran angular o un 18 – 35, prometen una fotografía, que abarcase el paisaje, además al usarla en modo manual, otorga la posibilidad de realizar el encuadre deseado, así capturar lo que se pensaba en su totalidad.

Con la velocidad del obturador de 1/10s a 1/400s, se puede capturar el paisaje y poco o casi nada de su movimiento lo que otorga un aspecto muy natural a la fotografía, con la apertura entre f/3.5 a f/16, con esto logra una entrada óptima de luz, para así capturar una imagen nítida y con todo su espectro de luz, utilizar el estabilizador es indispensable puesto que así se logra una imagen fija, y si es posible complementarlo con el uso del trípode, obteniendo un mejor resultado y de mayor calidad (nitidez).

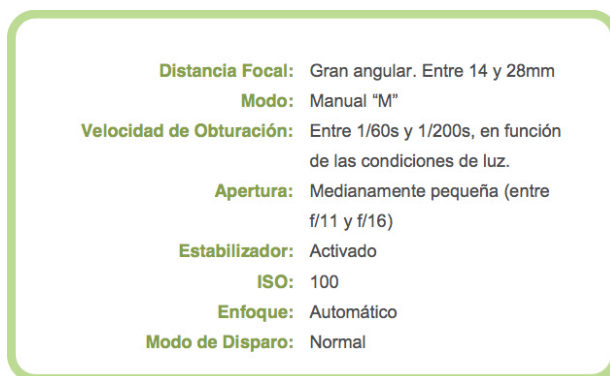
El ISO de 100 a 400, esto nos da la oportunidad de que la cámara no necesite de mucha luz, para capturar la imagen, así logrando que hasta los lugares medianamente oscuros de las construcciones, puedan ser visualizados a simple vista. Con el enfoque manual conseguimos que la cámara, enfoque todo el plano o encuadre, es decir, todo el paisaje, consiguiendo una foto nítida, con el modo de disparo normal tenemos las preferencias predeterminadas de fábrica las cuales son óptimas, incluyendo lo expuesto anteriormente, para capturar una fotografía paisajista de calidad.

Es necesario conocer como se debe realizar una fotografía, en este caso de tipo paisajista, para así no cometer errores al momento de capturar la imagen y poder así implantar las fotografías en la guía turística, resaltando la calidad de los sitios turísticos de interés para los adultos mayores.

2.5.3 Importancia de las fotografías en una guía turística

El portal de la Facultad de Diseño y Comunicación de la Universidad de Palermo, define la importancia de las fotografías como, “[...] La importancia del imaginario visual (en nuestro caso, imaginario turístico) se basa en la creación de documentos visuales (imágenes) de una manera de pensar, actuando como

mediadores de procesos de valorización y atraktividad turística, legitimándolos e informando sobre ellos [...]” (<http://fido.palermo.edu/>)¹².

El turismo es una actividad que muchas veces se desarrolla en lugares alejados o incluso inaccesibles para las personas por ende, si se lee un libro (solo texto) sobre un sitio turístico, se entiende, pero si lo mismo se muestra en imágenes que expliquen a detalle todo sobre ese sitio turístico y acompañado de texto para reforzar la idea, se logrará que ese lugar turístico se venda fácil, rápido y dando una clara idea al viajero, de lo que va a encontrar allí, así evitando malos entendidos, entre las autoridades del sitio y los visitantes.

Con eso se concluye que el turismo se vende por medio de productos audiovisuales, en este caso fotografías, si un adulto mayor o cualquier persona quiere viajar a algún lugar, es porque le contaron, que ese es un lugar increíble o por determinación propia al observar fotos, películas postales, etc. Los lugares turísticos se venden por medio de imágenes, por eso con las fotografías podemos mostrar los lugares mejor que con una descripción escrita, así, con la inclusión de fotografías en una guía turística, podemos vender el sitio turístico de la mejor manera posible.

2.5.4 Fotografía en 3D o anaglífica

La percezione tridimensionale della realtà che circonda l'uomo, hanno sempre attratto la curiosità di studiosi ed artisti. Tra i tanti Euclide e Leonardo Da Vinci. Charles Wheatstone, per primo ha descritto il processo della stereoscopia nel 1838. Costruì anche il primo stereoscopio, un dispositivo di visualizzazione delle immagini 3D statiche, nel 1840. Nel 1895 Louis Ducos du Hauron creò un anaglifo con cui si codifica un'immagine tridimensionale in una singola foto, sovrapponendo due immagini. Nel 1890, William Friese-Greene, un fotografo britannico e prolifico inventore, è stato il primo a sperimentare una macchina fotografica per creare immagini in 3D. (Mercatelli, p. 2).

Traducción del texto mediante del uso del sitio web: <https://translate.google.com>, del idioma italiano al español “La percepción tridimensional de la realidad que rodea al hombre, siempre han atraído la curiosidad de los estudiosos y artistas, entre los muchos Euclides y Leonardo Da Vinci. Charles Wheatstone, describe

¹² Esta URL, no contiene dominio (www.), debido a su proveedor de hosting o a gusto de sus administradores.

por primera vez el proceso de la estereoscopía en 1838. También construyó el primer estereoscopio en 1840, un dispositivo para la visualización de imágenes en 3D estáticas. En 1895 Louis Ducos du Hauron creó el anáglifo una imagen tridimensional en una sola imagen, mediante la superposición de dos imágenes. En 1890, William Friese-Greene, un británico fotógrafo e inventor prolífico, fue el primero en experimentar con una cámara para crear imágenes en 3D.”

Se puede apreciar que la aparición del concepto de 3D, es tan antigua como la definición de la luz de Aristóteles o Mo-Tzum. A partir de las técnicas requeridas para capturar una imagen (fotografía o video), además de la tecnología para superponer con algún modo de fusión los canales de color de dichas imágenes, en 1840 Charles Wheatstone, diseñó el anáglifo, el cual se puede apreciar en las películas actuales como Avatar, la cual marcó el inicio del cine 3D.

Para el portal *web* De Cámaras, las imágenes anaglíficas se describen: “Se trata de una imagen que da la sensación 3D por medio de dos imágenes superpuestas y ligeramente desplazadas y que se debe ver con unas gafas especiales con cristal rojo en el ojo izquierdo y azul en el ojo derecho. Es una imagen estereoscópica.” (www.decamaras.com/).

En el libro Desarrollo de Material 3D, hay dos métodos para obtener imágenes anaglíficas (3D), que se puede emplear tanto para video como para fotografía, la primera técnica se llama: Cámaras Paralelas, en este método se necesitan dos cámaras que son colocadas una al lado de la otra con sus ejes de enfoque paralelos. De esta manera, las cámaras obtendrán dos imágenes que se podrían proyectar sobre dos planos que coinciden a la misma distancia pero que están desplazados ligeramente. La segunda técnica se llama: Cámaras con objetivos convergentes, el método de cámaras con objetivos convergentes se diferencia en que la disposición de los objetivos se hace en un ángulo que convergen en el mismo punto del objeto que se desea capturar, es decir, apuntando al mismo objeto. (Arias, D., I. Fernández, y D. Pérez, p. 2). Para motivos de esta tesis se utilizará el método de cámaras con objetivos convergentes, puesto que con su

aplicación en el campo de estudio, se obtendrán los mejores resultados.



Imagen No. 09. Distancia de Objetivos. Fuente: Pérez, M. Enrile, 2012.

La imagen No. 09, muestra la posición de las cámaras para el método de cámaras con objetivos convergentes, se debe establecer una distancia, desde el centro de un objetivo al otro de 64 mm o 6,4 cm, para simplificar esta medida se subirá a 70 mm o 7 cm, las imágenes tendrán un ligero cambio debido a la angulación convergente de esta técnica adicional a la distancia entre objetivos.

Tanto el video en 3D como las imágenes en estereoscópicas, están en auge, estas son parte de las nuevas tecnologías que están revolucionando los medios audiovisuales, no solo por ser una impresionante experiencia visual, sino porque es la mejor manera de hacer un contenido inclusivo, es decir, que con las imágenes en 3D, los adultos mayores tendrán la sensación de ser parte del lugar turístico, así podrán escoger eficaz y adecuadamente el lugar que desean visitar.

El utilizar adecuadamente todas estas herramientas, en favor de los adultos mayores, se creará en este grupo prioritario, la seguridad de que la sociedad está pensando en ellos, que no se han olvidado de que existen y que se han ganado por sus años de vida, brindándoles un producto que les permita visualizar los atractivos turísticos de la ciudad de Quito, además así promover tanto su actividad física como mental, e incentivar la actividad económica en los adultos mayores hacia el sector turístico de la ciudad de Quito.

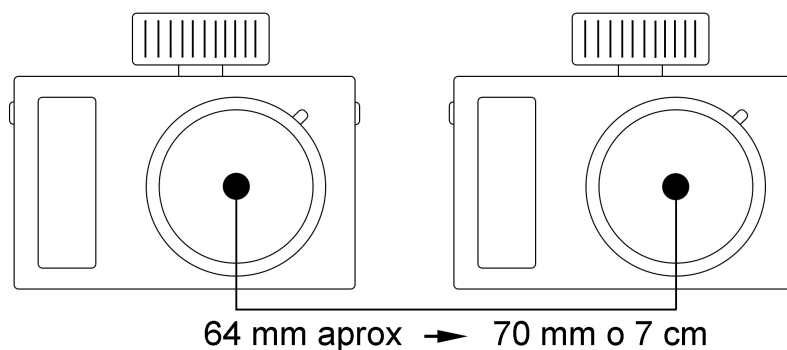
2.6 Metodología o Procesos

Esta tesis utilizará la metodología, cuantitativa, ya que para su desarrollo, se

realizarán 2 encuestas de preguntas cerradas y una entrevista de preguntas abiertas, que luego serán tabuladas y transcritas, para obtener información sobre los lugares más populares para viajar y de temas como: internet, guías turísticas y fotografías 3D, de los clientes adultos mayores de la empresa KANARU VIAJES. Para enfocarse correctamente en los sitios y proceder con un apropiado diseño de la guía, además de la inclusión de fotografías 3D (anaglíficas) de esos sitios turísticos.

2.7 Marco conceptual o definición de conceptos

Fotografía e imagen:

“Representación óptica de un objeto.” (www.motivarte.com/)

3D:

“Una imagen en 3D, en definitiva, es una imagen en dos dimensiones que simula las tres dimensiones.” (www.alegsa.com.ar/)

Diferencia:

“Diferencia: busca el valor de luminosidad del píxel de fondo, y el resultado será la diferencia con el frontal o a la inversa dependiendo de cuál tiene mayor valor.” (www.webtaller.com/)

JPG:

“(Joint Photographic Experts Group) Este es un formato estandarizado que permite compresión de imágenes. *JPEG* se diseñó con el fin de poder comprimir imágenes a todo color o en escalas de grises. Las imágenes *JPEG* (de extensión *JPEG* o *JPG*)” (www.sitographics.com/)

Cámara:

“Cámara” es la denominación genérica que reciben todos los aparatos para toma de instantáneas o para filmar.” (www.fotonostra.com/)

Anaglífico:

Es el resultado de formar pares estereoscópicos (para dar imágenes tridimensionales) a partir de positivos que se tiñen de diferente color, generalmente verde y rojo. (www.expofoto.com/)

Adulto mayor:

“Este es el término o nombre que reciben quienes pertenecen al grupo etario que

comprende personas que tienen más de 65 años de edad. Por lo general, se considera que los adultos mayores, solo por haber alcanzado este rango de edad, son lo que se conocen como pertenecientes a la tercera edad, o ancianos.” (<http://edukavital.blogspot.com/>)¹³

Diseño:

“Uno de los empleos más habituales de la palabra permite designar a aquella actividad que combina creatividad y técnica y que tiene por misión la creación de objetos que dispongan de utilidad y estética.

(www.definicionabc.com/

Guía:

“Una guía es algo que tutela, rige u orienta. A partir de esta definición, el término puede hacer referencia a múltiples significados de acuerdo con el contexto. Una guía puede ser el documento que incluye los principios o procedimientos para encauzar una cosa o el listado con informaciones que se refieren a un asunto específico.” (<http://definición.de/>)¹⁴

Turismo:

“[...] El turismo es un fenómeno social, cultural y económico relacionado con el movimiento de las personas a lugares que se encuentran fuera de su lugar de residencia habitual por motivos personales o de negocios/profesionales. [...]” (<http://media.unwto.org/>)¹⁵

¹³ Esta URL, no contiene dominio (*www.*), debido a su proveedor de *hosting* o a gusto de sus administradores.

¹⁴ Esta URL, no contiene dominio (*www.*), debido a su proveedor de *hosting* o a gusto de sus administradores.

¹⁵ Esta URL, no contiene dominio (*www.*), debido a su proveedor de *hosting* o a gusto de sus administradores.

CAPÍTULO III

El Capítulo III, mostrará la tabulación de ambas encuestas y la transcripción de la entrevista, cuyos resultados guiarán, el proceso que se llevará a cabo para diseñar la guía turística, enfocada en los adultos mayores.

3.1 Resultado de la encuesta sobre los atractivos turísticos de la ciudad de Quito

Según los datos presentados en el libro *La Población Adulta Mayor en la Ciudad de Quito, Estudio de la Situación Sociodemográfica y Socioeconómica*, muestra un gráfico, la Tabla 1. Quito: Población total, por sexo, según grupo de edad. Por medio de esta tabla se obtuvo el número total de adultos mayores, con edad superior de 65 años en la ciudad de Quito, sumando un total de 90627 personas (Morales, 2008, p. 12). Mediante el uso de la fórmula, para conseguir la muestra, se obtuvo como resultado la realización de 311 encuestas.

Se inició las encuestas el 20 de septiembre del 2013 y se finalizó el 13 de junio del 2014. Las cuales fueron realizadas durante algunos viajes de la empresa Kanaru Viajes y en las instalaciones de 60 y Piquito dentro de la ciudad de Quito.

El proceso de tabulación de las encuestas inició el 11 de marzo del 2014 y finalizó el 16 de junio del mismo año. Se realizó con los programas *Microsoft Office (Word y Excel)* y para los gráficos *Adobe Illustrator CS6*.

1) ¿Cuál es su sexo?



Imagen No. 10. ¿Cuál es su sexo? Fuente: Eduardo Piñeyros, 2014.

En el primer gráfico (encuesta I), las mujeres obtuvieron el 53.69%, mientras que los hombres el 46.30%. Se debió a que en los centros de 60 y Piquito, al igual que en los viajes de la empresa Kanaru Viajes, la mayoría de las personas que

estaban allí eran mujeres.

2) ¿En qué rango de edad se encuentra?

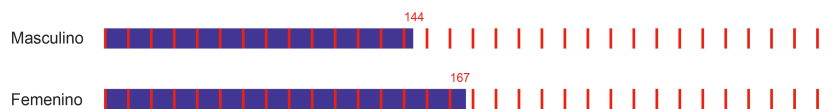

Imagen No. 11. ¿En qué rango de edad se encuentra? Fuente: Eduardo Piñeyros, 2014.

En el segundo gráfico (encuesta I), las personas de 71 a 75 años de edad obtuvieron el 48.23%, seguidos por el 29.58% (65 a 70), 20.90% (76 a 80) y 1.28% (81 a más). Durante las encuestas se dedujo que las personas menores de 70 años, no ingresan a estos centros, puesto que aún no se consideran adultos mayores, a diferencia de las personas mayores de 76 años, que en su mayoría sufren de enfermedades o abandono familiar. Por estas razones y demás, las personas de 71 a 75 años, se consideraron como adultos mayores con pleno desenvolvimiento de sus funciones, lo cual los hace el público objetivo para realizar el turismo.

3) ¿Usted realiza turismo en la ciudad de Quito?

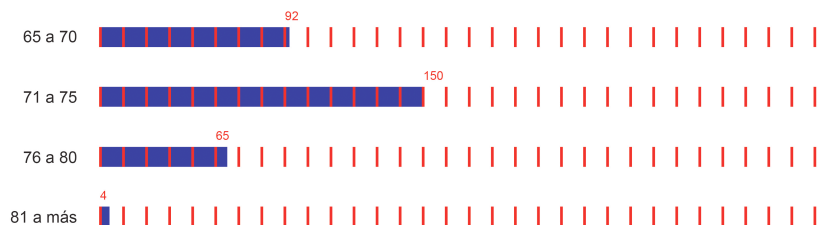

Imagen No. 12. ¿Usted realiza turismo en la ciudad de Quito? Fuente: Eduardo Piñeyros, 2014.

El tercer gráfico (encuesta I), mostró que el 97.74% de los adultos mayores encuestados realizan actividades turísticas en la ciudad de Quito, esto frente al 2.25% de encuestados que no realizan ninguna actividad turística. La mayoría de personas realiza turismo nacional debido a que encuentran actividades tanto recreativas como culturales, mientras que las personas que no realizan turismo en Quito, se debe a que no viven en la provincia de Pichincha o consideran insegura a la ciudad. Aun las encuestas de las personas que respondieron negativamente a esta pregunta, fueron contabilizadas, pero se enfocó la encuesta de la siguiente

manera:

-¿Si realizara turismo en la ciudad de Quito, qué clase de viaje realizaría?

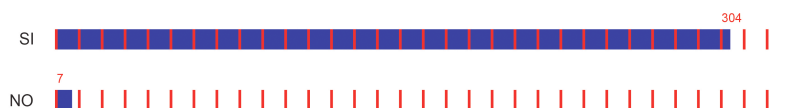
4) ¿Con quién realiza turismo en la ciudad de Quito?



Imagen No. 13. ¿Con quién realiza turismo en la ciudad de Quito? Fuente: Eduardo Piñeyros, 2014.

En el cuarto gráfico (encuesta I), la opción “familiares” obtuvo el 37.29%, debido a que la ciudad de Quito se presta para realizar turismo de cualquier índole, ideal para pasear en familia, visitando museos, parques, restaurantes, etc. Seguido por el 33.11% (grupo de amigos), 22.82% (con agencia de viajes) y 6.75% (solo/a).

5) ¿De estos sectores turísticos, para usted cual es el más importante?

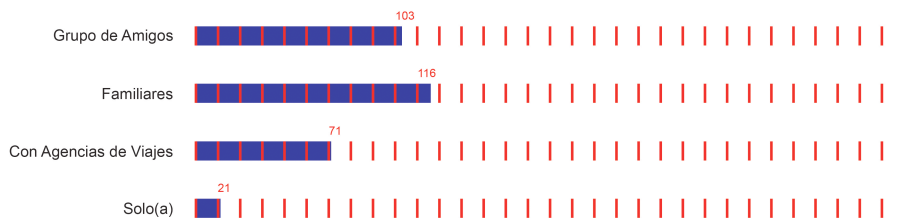

Imagen No. 14. ¿De estos sitios turísticos, para usted cual es el más importante? Fuente: Eduardo Piñeyros, 2014.

En el quinto gráfico (encuesta I), la opción que consiguió mayor puntaje fue el Centro Histórico con 34.08%, los adultos mayores prefieren este lugar emblemático de la ciudad, debido a su imponente contenido cultural, como: iglesias, museos, plazas, el palacio de gobierno, etc. El cual muestra varias caras de Quito y nuestro país, un lugar fundado en la colonia, lleno de ritos y culturas, que son contrastadas con modernos edificios y nuevas generaciones. Las opciones restantes consiguieron el 15.11% (Sur de Quito), 16.07% (La Mariscal), 9.32% (Norte de Quito) y 25.40% (Mitad del Mundo).

6) ¿Del sector turístico que usted seleccionó, indique qué aspecto más le interesa?

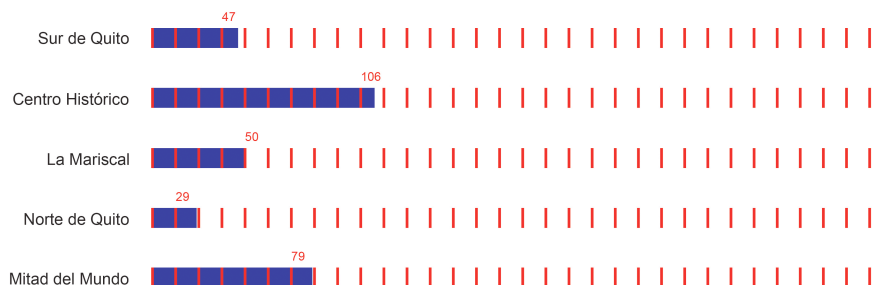

Imagen No. 15. ¿Del sector turístico que usted seleccionó, indique que aspecto más le interesa?. Fuente: Eduardo Piñeyros, 2014.

En este punto cabe recalcar que se mencionan los tipos de atractivos, basados en las actividades que las personas pueden realizar, tanto en el interior como en el exterior de cada sitio turístico.

El sexto gráfico (encuesta I), demostró que el aspecto de mayor interés para los turistas dentro de la ciudad de Quito es el cultural con 34.40%, debido a que la ciudad, rebosa de cultura por sus museos, iglesias, bibliotecas, plazas, etc. Por esto y muchos otros atractivos culturales, la ciudad fue nombrada como patrimonio de la humanidad. Seguido por el 29.58% (gastronomía), 11.57% (diversión), 9.00% (descanso), 8.68% (social), 6.75% (natural).

7) ¿Qué es lo que no le ha gustado de este atractivo?

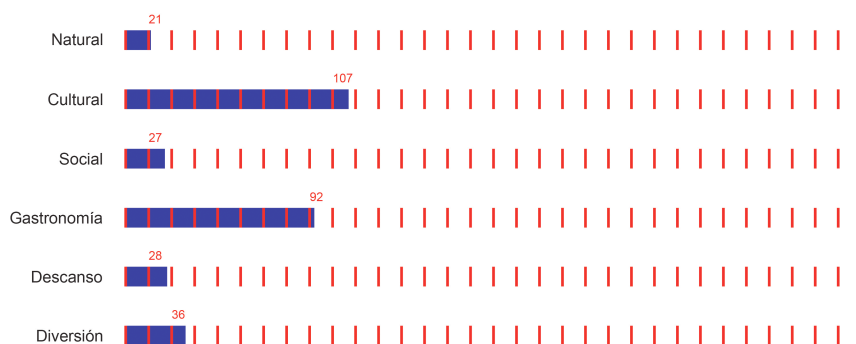

Imagen No. 16. ¿Qué es lo que no le ha gustado de este atractivo? Fuente: Eduardo Piñeyros, 2014.

El séptimo gráfico (encuesta I), dio a conocer que el ámbito más preocupante, para los turistas en los sitios turísticos, es la seguridad con 36.65%, en vista que

no pueden disfrutar de su viaje tranquilamente por la inseguridad en ciertos sectores y mayormente durante la noche. Otros ámbitos obtuvieron 14.14% (atención al cliente), 12.54% (limpieza), 9.32% (deterioro del atractivo), 27.33% (otros).

3.2 Resultado de la encuesta sobre internet, guía turística y fotografía 3D

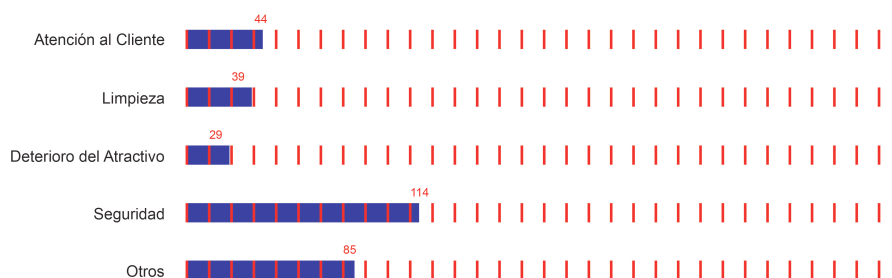
Esta encuesta se realizó los días jueves 13 y viernes 14 de febrero del 2015, durante un tour de la agencia Kanaru Viajes, con destino Baños y Puyo. Se encuestó un total de 36 personas, pertenecientes a diversos centros de 60 y Piquito, además de la institución del IESS.

1) ¿Usted utiliza internet?



Imagen No. 17. ¿Usted utiliza internet? Fuente: Eduardo Piñeyros, 2015.

En el primer gráfico (encuesta II), se descubrió que el 75% de los adultos mayores encuestados, utilizan internet, principalmente para comunicarse con sus hijos que se encuentran en otras provincias o países. Mediante la utilización de redes sociales como: *Facebook*, *Outlook* y *Skype*.

2) ¿Usted se enteró del viaje por medio del sitio web de la agencia Kanaru Viajes?

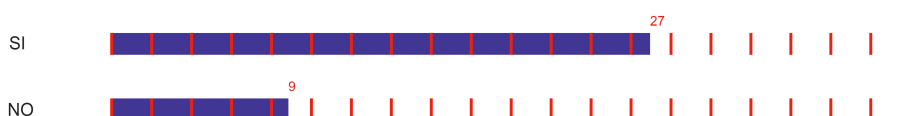

Imagen No. 18. ¿Usted se enteró del viaje por medio del sitio web de la agencia Kanaru Viajes? Fuente: Eduardo Piñeyros, 2015.

En el segundo gráfico (encuesta II), el 44% de las personas no revisan la página web de la agencia, para verificar las actividades y lugares incluidos en su viaje, esto se debe en su mayoría, a que los guías, visitan personalmente a cada adulto

mayor, que muestra interés en viajar al destino del tour, en las diferentes instituciones del IESS y de 60 y Piquito.

3) ¿Usted considera que es mejor una guía turística con fotografías o sin fotografías?

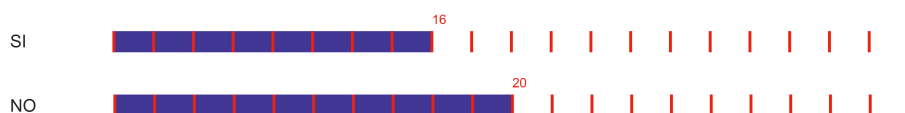

Imagen No. 19. ¿Usted considera que es mejor una guía turística con fotografías o sin fotografías? Fuente: Eduardo Piñeyros, 2015.

En el tercer gráfico (encuesta II), menciona que el 100%, de los encuestados prefieren una guía turística, que contengan fotografías, se debe, a que se aprecia más un lugar al verlo, mediante imágenes.

4) ¿Usted prefiere las fotografías de interiores o exteriores, para considerar agradable un sitio turístico?

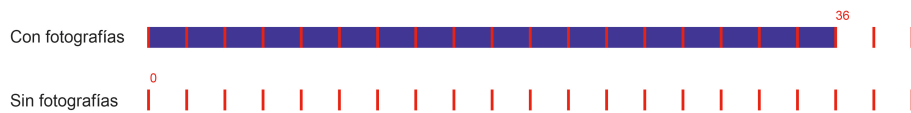

Imagen No. 20. ¿Usted prefiere las fotografías de interiores o exteriores, para considerar agradable un sitio turístico? Fuente: Eduardo Piñeyros, 2015.

En el cuarto gráfico (encuesta II), el 89% de los encuestados prefieren las fotografías de interiores, debido a que en lugares como los museos, las obras de arte están dentro del sitio turístico. En espacios como las iglesias, ellos también prefieren ambientes internos, porque dentro de la iglesia se realiza la misa y se puede encontrar esculturas y demás artes.

5) ¿Usted opina que las fotografías 3D (anaglíficas), son dinámicas al mostrar el lugar de una manera más entretenida y diferente a las fotografías 2D (convencionales)?

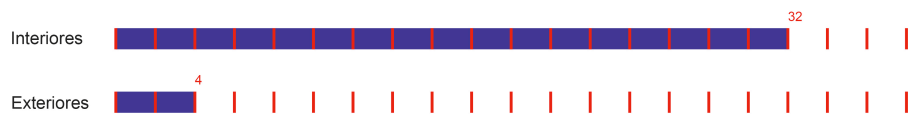

Imagen No. 21. ¿Usted opina que las fotografías 3D (anaglíficas), son dinámicas al mostrar el lugar de una manera más entretenida y diferente a las fotografías 2D (convencionales)? Fuente: Eduardo Piñeyros, 2015.

En el quinto gráfico (encuesta II), se menciona que el 81%, de las personas les gustan las fotografías 3D, porque les parece que tienen más acción (objetos salen de la pantalla) y otorgan la sensación visual al espectador, de encontrarse dentro de la fotografía.

3.3 Transcripción de la entrevista sobre internet, guía turística y fotografía 3D

Esta entrevista se realizó el día viernes 14 de febrero del 2015, durante un tour de la agencia Kanaru Viajes, con destino Baños y Puyo. Se entrevistó a una persona escogida al azar de un grupo de 36 pasajeros, pertenecientes a diversos centros de 60 y Piquito, y del IESS. La transcripción sufrió cambios para arreglar la redacción y ser más entendible.

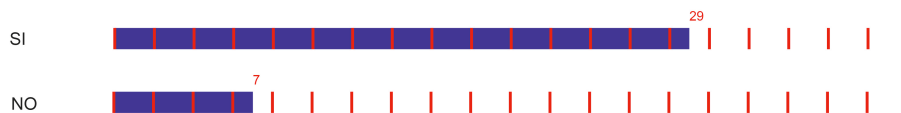
La entrevistada: Sra. Proaño, Verónica. Beneficiaria de 60 y Piquito, y cliente de Kanaru Viajes. Entrevista por: Eduardo Piñeyros. Medio de Respaldo DVD. Quito, 14 de febrero del 2015.

1) ¿Cuál es su nombre y a que lugar pertenece?

Buenos Días, yo me llamo Verónica Proaño. Asisto al centro de 60 y Piquito del sector La Delicia.

2) ¿Usted utiliza internet?

Yo utilizó el internet para comunicarme con mis hijos, mediante el *Facebook* y el *Hotmail (Outlook)*, además para averiguar detalles sobre la historia en *Google*.

3) ¿De qué forma se enteró de este viaje, organizado por la agencia Kanaru

Viajes?

Yo me enteré de este viaje por medio de Daniel Pérez (Gerente Kanaru Viajes), que fue al Patronato San José y nos informó sobre el viaje. Con eso yo averigüé en el sitio *web* y decidí tomar este paseo.

4) ¿Usted considera que es mejor una guía turística con fotografías o sin fotografías?

Los guías turísticos deben tener y tomar fotografías de los lugares que promocionan, para que los viajeros tengan un conocimiento hacia donde van a viajar.

En esta pregunta la persona entrevistada, menciona: los guías turísticos, como personas que deben tomar fotografías. Pero se traduce: las guías turísticas (producto), deben de contener fotografías, para mostrar el lugar a donde los viajeros desean ir.

5) ¿Usted prefiere las fotografías de interiores o exteriores, para considerar agradable un sitio turístico?

Me gustan los paisajes (exterior), pero me interesa más el interior, para saber con lo que cuentan las instalaciones que vamos a visitar.

6) ¿Usted opina que las fotografías 3D (anaglíficas), son dinámicas al mostrar el lugar de una manera más entretenida y diferente a las fotografías 2D (convencionales)?

Me gustan las fotografías 3D (anaglíficas), porque tienen más acción que las fotografías convencionales, además parece que el espectador estuviera dentro de la imagen.

3.4 Transcripción de la entrevista sobre internet, vender sitios turísticos y fotografía 3D (anaglífica)

Esta entrevista se realizó el día viernes 06 de marzo del 2015, en mi hogar (Urb. Los Cipreses II). Se entrevistó al Director de Kanaru Viajes, la transcripción sufrió

cambios para arreglar la redacción y ser más entendible.

1) ¿Cuál es su nombre y cargo?

Mi nombre es Daniel Pérez, soy director de la agencia de viajes Kanaru Viajes Cía. Ltda.

2) ¿Qué opina sobre utilizar el internet como apoyo para vender paquetes turísticos, a los adultos mayores?

Bueno, el apoyo del internet para la compra, que realizarían los adultos mayores de los paquetes turísticos vía internet, nos sirve en virtud de: al darle nosotros las hojas (información del paquete) y presentarle la información (exposición), posteriormente ellos tienen la oportunidad de ir a su casa, con sus hijos, nietos e ingresar al internet.

Muchos adultos mayores ya manejan la internet y pueden ver toda la producción que nosotros tenemos, todas las actividades que realizamos en los sitios, por medio de fotografías y vídeos, el internet es de mucha ayuda para la venta de paquetes turísticos.

3) ¿Cuál considera usted que es el mejor medio para vender un sitio turístico?

Considero que es el mejor medio para vender los programas turísticos, tomando en cuenta, que en ventas el 80% es visual y el 20% es lo que uno le pueda decir a la persona (cliente), por lógica son los vídeos y las fotografías, que nosotros podemos crear, obviamente están en nuestro sitio web.

4) ¿Usted qué opina sobre mostrar los sitios turísticos mediante la utilización de fotografías 3D (anaglíficas)?

Me parece muy interesante la propuesta, yo creo que sería algo nuevo e interesaría a bastantes personas, tomando en cuenta que hasta donde conozco en el Ecuador no hay un producto así, sería algo muy bueno.

El entrevistado: Pérez, Daniel. Director de Kanaru Viajes. Entrevista por: Eduardo

Piñeyros. Medio de Respaldo DVD. Quito, 06 de marzo del 2015.

3.5 Diseño de la guía turística

En este subtema se trató los contenidos respectivos a la preproducción, producción y posproducción de la guía turística. Se describe los procesos para la selección de los sitios turísticos de interés para los adultos mayores, la realización *web* (*hosting*, subdominio y alojamiento), conjuntamente con el diseño en *Dreamweaver*, adicionalmente las técnicas y pasos necesarios para el retoque fotográfico de las imágenes 2D y la fusión de las imágenes en 3D.

3.5.1 Sitios turísticos para la guía

Basado en los resultados de las encuestas que ubicaron al centro histórico, en el ámbito cultural, como el sitio turístico más visitado por los adultos mayores.

Para determinar los lugares se utilizó un sitio *web*, proporcionado por la agencia de viajes Kanaru Viajes, perteneciente a la municipalidad de Quito y enlazada con la campaña gubernamental “*All You Need Is Ecuador*”. En el sitio *web* Quito.com, se mencionan 14 sitios turísticos del centro histórico del Quito, seleccionados para brindar a los visitantes, una experiencia rica en historia, arquitectura y todo tipo de artes de la época colonial y posterior. (<http://quito.com.ec/>)¹⁶.

Al obtener la lista de sitios se procedió a la realización de los debidos permisos, acreditando el propósito de la tesis a cada uno de los sitios turísticos, se recibió la confirmación de 13 de los 14 lugares, con la Iglesia y Plaza de la Merced, no se obtuvo el permiso por lo cual se procedió a cambiar de sitio a uno proporcionado por Kanaru Viajes, el Museo Numismático del Banco Central del Ecuador, se realizaron todos los pasos para los permisos, pero no se recibió ninguna respuesta.

Aunque en el sitio turístico Iglesia Basílica Del Voto Nacional, se obtuvo un permiso parcial, debido a que en este lugar se entregaron 2 cartas, una para

¹⁶ Esta URL, no contiene dominio (*www.*), debido a su proveedor de *hosting* o a gusto de sus administradores.

fotografía interna y otra para externa de la Basílica, de las cuales solo se recibió el permiso para realizar la fotografía interna de la iglesia.

Una vez obtenidos los permisos para realizar un fotoreportaje dentro y fuera de cada uno de los diferentes sitios turísticos, se procedió a la elaboración del cronograma para las sesiones fotográficas, además obedeciendo al planteamiento de las distintas autoridades de los lugares a visitar, se cuenta con un máximo de 2 horas por sitio, excepto el Museo del Carmen Alto, que pidió una galería fotográfica completa de su museo, por esta razón el cronograma se diseñó de la siguiente forma.

#	Sitio Turístico	Día	Hora Inicio	Hora Finalización
1	Plaza Grande	Miércoles 12	09:30	11:20
2	La Ronda	Miércoles 12	11:40	13:40
3	El Panecillo	Miércoles 12	14:40	16:00
4	Plaza de San Blas	Jueves 13	09:30	11:30
5	Iglesia Basílica Del Voto Nacional	Jueves 13	11:40	13:40
6	Calle de las 7 Cruces	Jueves 13	14:40	16:40
7	Iglesia la Compañía de Jesús	Viernes 14	08:45	09:45
8	Plaza y Basílica de San Francisco	Viernes 14	10:30	12:30
9	Catedral Metropolitana de Quito	Viernes 14	15:00	17:00
10	Palacio de Carondelet	Martes 18	15:00	17:00
11	Iglesia y Convento De San Agustín	Miércoles 19	09:30	11:30
12	Iglesia y Plaza De Santo Domingo	Miércoles 19	13:00	15:00
13	Museo del Carmen Alto	Jueves 20	09:30	13:00

Cuadro No. 02. Cronograma de sesiones fotográficas. Fuente: <http://quito.com.ec/que-visitari/centro-historico>¹⁷ y Eduardo Piñeyros, 2014.

3.5.2 Diseño web de la guía turística

Este subtema menciona el programa seleccionado para la realización del sitio *web* (*Dreamweaver*), describe el esquema y medidas (*px*) de las páginas principales y subpáginas, así como las interacciones de unas con otras, para generar *links* de navegación dentro y fuera del sitio *web*.

¹⁷ Esta URL, no contiene dominio (*www.*), debido a su proveedor de *hosting* o a gusto de sus administradores.

3.5.2.1 Software para el diseño del sitio web

Como se menciona anteriormente en el Capítulo II Marco Teórico, se optó por utilizar los programas de *Dreamweaver* y *Photoshop*, siendo estos el estándar, tanto para diseño web como para retoque fotográfico.

El programa *Photoshop*, consta dentro de la malla curricular de la universidad, enfocándose en temas de retoqué y diseño, pero carece de una instrucción en temas de optimización de imágenes para *web*, por lo cual se siguió cursos para mejorar el manejo del programa.

Modalidad	Curso
Online	Taller: Filtros en <i>Photoshop</i> , Profesora: Victoria Vázquez. Número de vídeos: 33. Del 28 de junio del 2014 al 30 de junio del 2014.
Online	Taller: <i>Tips</i> – diseño y multimedia, Profesor: Aldair Morales Cuellar. Número de vídeos: 18. El 26 de junio del 2014.
Online	Taller: <i>Photoshop</i> para principiantes, Profesor: Eugenio Mendoza Robaina. Número de vídeos: 11. Del 13 de febrero del 2014 al 04 de marzo del 2014.
Presencial	Curso de <i>Adobe Photoshop CS5</i> . Servicio de Capacitación Profesional (SECAP). De agosto del 2010 hasta octubre del 2010.

Cuadro No. 03. Cursos de *Photoshop*. Fuente: Eduardo Piñeyros, 2014.

El programa *Dreamweaver*, de la colección *Adobe*, no consta dentro de la malla curricular, por lo cual para aprender las bases sobre su uso y posibles aplicaciones, fue necesaria la revisión de video tutoriales en la red social “*Youtube*”, la lectura de foros y *blogs*. Para obtener un aprendizaje que valide el producto que se entregó en la tesis, se optó por dos cursos con certificado valido, para obtener el conocimiento necesario para realizar el sitio *web*.

Modalidad	Curso
Presencial	Curso de Diseño <i>Web</i> . Centro Tecnológico de Entrenamiento y Capacitación (CETEC). Del 08 de marzo al 12 de abril del 2014.
Online	Taller: Diseño <i>Web</i> , Profesor: Eduardo Ibarra. Número de vídeos: 08. Del 16 octubre del 2013 al 17 de octubre del 2013.

Cuadro No. 04. Cursos de *Dreamweaver*. Fuente: Eduardo Piñeyros, 2014.

3.5.2.2 Mapa de sitio web

Se realizó un sitio *web* sencillo con 4 pestañas, Inicio (*index*), Sitios Turísticos, Galería 3D y Contacto, además una subpágina para cada uno de los 13 sitios turísticos.

El sitio se enlaza a la red por medio del servidor u *hosting*, ingresando al sitio por la página *index*, que da paso mediante *links* de ida y de retorno a las otras páginas y subpáginas del sitio.



Imagen No. 22. Mapa de sitio *web*. Fuente: Curso: Auxiliar Técnico en Diseño Web, 2014.

3.5.2.3 Estilo CSS de sitio web

Se utilizaron estilos CSS en cascada, desarrollados en la página *index* y adaptados a cada una de las páginas y subpáginas. Los estilos CSS son los responsables de otorgar un determinado diseño a cada uno de los elementos del sitio *web*.

El estilo se aplica a los elementos, dándoles una dirección, que debe ir de un elemento general al más específico, este debe estar contenido dentro del elemento general, por ejemplo, `#principal`: se refiere al *body* o cuerpo de la página, este contiene a todos los elementos del sitio, `#contenido`: básicamente contiene las fotografías, tituladores y texto, `#texto_3d`: el estilo CSS únicamente afectará al elemento más específico, en este caso al texto que este contenido en la misma subpágina de los elementos 3D.

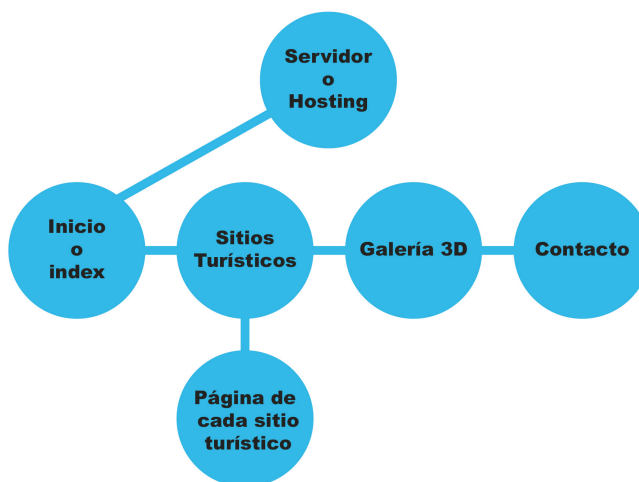
Los estilos CSS en cascada son una manera muy fácil de personalizar cada uno de los elementos, al denominarlos de una manera general, como por ejemplo la etiqueta “*body*”. Conseguimos delimitar el espacio de trabajo, es decir, el tamaño de las páginas *web*, mediante su campo de edición “*Box*”. Pero al ser usado en elementos más específicos, dentro de varios objetos, como por ejemplo “*titulo_1*”, logramos personalizar únicamente los aspectos de dicho elemento.



Imagen No. 23. Estilos CSS. Fuente: *Dreamweaver* y Eduardo Piñeyros, 2014.

Los estilos CSS se editan, para adaptar determinado contenido a cierto espacio del sitio *web*, por esa razón se crearon 10 estilos, dentro de un contenedor general: `estilos_basicos.css`.

A continuación se describen los 10 estilos CSS utilizados para diseñar todos los elementos del sitio *web*, cada tabla contiene ligeras variaciones con respecto a las otras, pero todas llevan alguno de estos elementos, para proporcionar medidas a algún elemento, se establece su tamaño con la unidad de píxeles (*px*), ya sea texto, gráficos o elementos externos como fotografías.

El aspecto Tipo: Engloba los controles para el texto como tipo de fuente, tamaño de fuente, interlineado, etc.

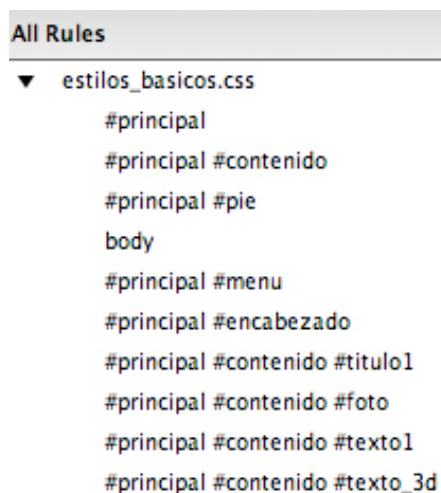
El aspecto Fondo: Establece la imagen o color que se posicionará debajo de todo texto o imagen en dicho contenedor.

El aspecto Bloque: Controla la posición de los elementos como el texto, estableciendo su orden, por ejemplo texto: justificado.

El aspecto Caja: Establece las dimensiones del elemento, otorgándole medidas como ancho: 900 y alto: auto, permite designar un margen ya sea invisible o con relleno, en el exterior o interior del contenedor.

El aspecto Borde: Inserta un espaciado en el exterior o interior del contenedor separándolo de los demás elementos del diseño global (página web) o del resto de elementos internos del contenedor.

El aspecto Posición: Establece la posición de contenedor en el diseño de una página, mediante la aplicación de píxeles se asigna un determinado espacio fijo para el elemento dentro del orden global.

Aspecto	Propiedades
Caja	Ancho: 900 px. Alto: Auto. Espaciado: Igual para todos. Margen: Derecho (auto), izquierdo (auto).
Borde	Estilo: Igual para todos. Ancho: Igual para todos.
Posición	Ancho: 900 px. Alto: Auto.

Cuadro No. 05. Características #principal. Fuente: *Dreamweaver* y Eduardo Piñeyros, 2014.

Aspecto	Propiedades
Fondo	Color de fondo: #FFF
Caja	Espaciado: Igual para todos (10 px). Margen: Igual para todos.
Borde	Estilo: Igual para todos. Ancho: Igual para todos.

Cuadro No. 06. Características #principal#contenido. Fuente: *Dreamweaver* y Eduardo Piñeyros, 2014.

Aspecto	Propiedades
Tipo	Fuente: Ariel, Helvética y Sans-serif. Tamaño de fuente: 16 px. Interlineado: 20 px. Color de fuente: #000
Fondo	Color de fondo: #FFF Imagen de fondo: guia_turistica_de_quito/material_web/pie_fondo.jpg Repetición de fondo: No repetir.
Bloque	Alineación de texto: Centro.
Caja	Ancho: 900 px. Alto: 103 px. Espaciado: Arriba 1 px. Margen: Igual para todos.
Borde	Estilo: Igual para todos. Ancho: Igual para todos.
Posición	Ancho: 900 px. Alto: 103 px.

Cuadro No. 07. Características #principal#pie. Fuente: *Dreamweaver* y Eduardo Piñeyros, 2014.

Aspecto	Propiedades
Fondo	Imagen de fondo: guia_turistica_de_quito/material_web/fondo.jpg Repetición de fondo: Repetir.
Caja	Espaciado: Igual para todos. Margen: Igual para todos.
Borde	Estilo: Igual para todos. Ancho: Igual para todos. Color: Igual para todos.

Cuadro No. 08. Características *body*. Fuente: *Dreamweaver* y Eduardo Piñeyros, 2014.

Aspecto	Propiedades
Caja	Alto: 46 px. Espaciado: Igual para todos. Margen: Igual para todos.
Borde	Estilo: Igual para todos. Ancho: Igual para todos. Color: Igual para todos.
Posición	Alto: 46 px.

Cuadro No. 09. Características #principal#menu. Fuente: *Dreamweaver* y Eduardo Piñeyros, 2014.

Aspecto	Propiedades
Caja	Alto: 170 px. Espaciado: Igual para todos. Margen: Igual para todos.
Borde	Estilo: Igual para todos. Ancho: Igual para todos. Color: Igual para todos.
Posición	Alto: 170 px.

Cuadro No. 10. Características #principal#encabezado. Fuente: *Dreamweaver* y Eduardo Piñeyros, 2014.

Aspecto	Propiedades
Tipo	Fuente: Ariel, Helvética y Sans-serif. Tamaño de fuente: 18 px. Grosor de fuente: Negrillas. Color de fuente: #F00
Caja	Espaciado: Arriba 1 px. Margen: Igual para todos.
Borde	Estilo: Igual para todos. Ancho: Igual para todos. Color: Igual para todos.

Cuadro No. 11. Características #principal#contenido#titulo1. Fuente: *Dreamweaver* y Eduardo Piñeyros, 2014.

Aspecto	Propiedades
Caja	Alto: 505 px. Espaciado: Arriba 7 px y abajo 7 px. Margen: Igual para todos.
Borde	Estilo: Igual para todos. Ancho: Igual para todos. Color: Igual para todos.
Posición	Alto: 505 px.

Cuadro No. 12. Características #principal#contenido#foto. Fuente: *Dreamweaver* y Eduardo Piñeyros, 2014.

Aspecto	Propiedades
Tipo	Fuente: Ariel, Helvética y Sans-serif. Tamaño de fuente: 16 px. Interlineado: 20 px.

	Color de fuente: #000
Bloque	Alineación de texto: Justificado.
Caja	Ancho: 900 px. Alto: 103 px. Espaciado: Arriba 1 px. Margen: Igual para todos.
Borde	Estilo: Igual para todos. Ancho: Igual para todos. Color: Igual para todos.

Cuadro No. 13. Características #principal#texto1. Fuente: *Dreamweaver* y Eduardo Piñeyros, 2014.

Aspecto	Propiedades
Tipo	Fuente: Ariel, Helvética y Sans-serif. Tamaño de fuente: 16 px. Interlineado: 20 px.
Caja	Espaciado: Arriba 1 px. Margen: Igual para todos.
Borde	Estilo: Igual para todos. Ancho: Igual para todos. Color: Igual para todos.

Cuadro No. 14. Características #principal#texto_3d. Fuente: *Dreamweaver* y Eduardo Piñeyros, 2014.

3.5.2.4 Arquitectura de páginas y subpáginas web



Imagen No. 24. Divs de sitio web. Fuente: *Dreamweaver* y Eduardo Piñeyros, 2014.

Se estableció una plantilla básica que contenga los elementos del sitio, la cual fue creada con 5 <divs>, en esta construcción 1 <div> contiene a los otros 4, es el #principal. Estos 5 <div> sufren pocos cambios en su arquitectura, al ser

adaptada el texto e imágenes tanto 2D como 3D.

Al establecer un solo diseño base para las 17 páginas del sitio *web*, el cual consta de 4 *<div>*, contenidos dentro de 1 *<div>*, Diseñado de tal manera que el “encabezado” menciona: Guía turística de la ciudad de Quito para los adultos mayores con la inclusión de fotografías 3D. Incluye los logos de la UNIB.E y Kanaru Viajes, sobre 3 fotografías de algunos de los sitios turísticos, con tonos de derecha a izquierda (azul, rojo azul), formando la bandera de Quito.

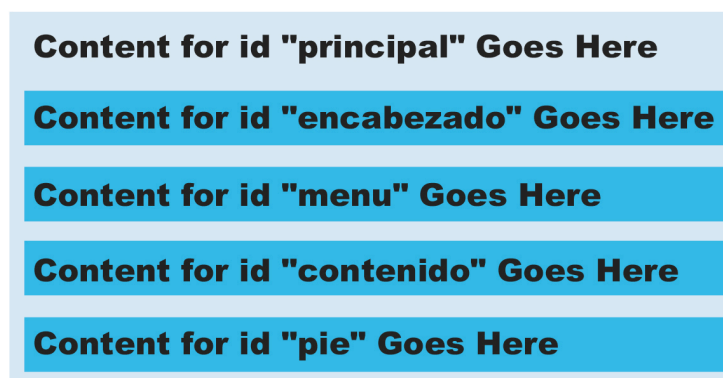
El “menu” contiene 4 botones, Inicio (describe el proyecto de titulación y muestra 6 fotografías correspondientes a algunos de los atractivos), Sitios turísticos (en esta página se encuentra un listado de 13 sitios con su respectivo enlace a su determinada subpágina, una explicación de donde se obtuvo la lista de lugares y la mención de un incidente con dos sitios turísticos), Galería 3D (contiene el mismo listado de los 13 sitios, cada sitio con 2 imágenes anaglíficas en miniatura, las cuales redireccionan a una nueva pestaña de la misma imagen pero en tamaño de 1000x667 *px*) y Contacto (comunica la misión, visión y datos de contacto de la agencia Kanaru Viajes).

El “contenido” es el contenedor que lleva el texto y las imágenes tanto 2D como 3D (anaglíficas), su diseño cambia para adaptarse según lo que deba mostrar, pero mantiene el mismo estilo CSS.

El “pie” la parte final de las páginas, menciona que es un proyecto sin fines de lucro (mención importante para los sitios turísticos) y los *links* tanto de la universidad como de la agencia de viajes.

Esta estructura de las páginas del sitio *web*, proporcionará a los visitantes de cualquier edad, en especial a los adultos mayores (beneficiarios de esta tesis). Una fácil navegación al requerir del usuario pocos *clicks*, para ir de una página a una subpágina, por ejemplo: de la página Sitios Turísticos, hacia la subpágina “Plaza de San Blas”.

Aunque el sitio contiene *links* de enlace hacia los sitios *web* de la Universidad Iberoamericana del Ecuador y la agencia Kanaru Viajes. El sitio dirige a estos sitios, pero al no tener ningún tipo de promoción, ni *relinks*, es decir, ninguno de estos sitios redirige hacia el sitio *web* de la tesis.



Imagen No. 25. Diseño página inicio (*index*). Fuente: <http://guiaturisticadequito.mywebcommunity.org/>¹⁸, 2014.

En la página inicio o *index*, se puede observar las 4 áreas, el #encabezado: con tres fotografías, 2 logos y el título de la tesis. El #menu con 4 botones, tanto de ida como de retorno, los cuales cuentan con una animación, al posicionar el cursor encima de un botón, la barra inferior roja de este botón, desaparece. El #contenido que se divide en dos partes, el título (Guía Turística de la Ciudad de Quito) en rojo y con negrillas, la segunda parte, una tabla con 6 fotografías (miniatura 135 x 90 px) y 1 fotografía en tamaño de 600 x 400 px, esta imagen posee una animación, al posicionar el cursor en una de las imágenes miniatura, la imagen grande cambia, mostrando la misma imagen miniatura, pero en el tamaño de 600 x 400 px. Por último el #pie que menciona, este es un proyecto sin fines de lucro y sin publicación en medios, además cuenta con datos del realizador de tesis, la Universidad y la agencia de viajes que avaló el proyecto, cuenta con enlaces vigentes hacia las respectivas páginas de la UNIB.E y Kanaru Viajes.

¹⁸ Link competo de la página inicio (*index*) del sitio web de la tesis.

El index.html, es la primera página de todo sitio *web*, puesto que es, el archivo que los navegadores buscan dentro de los *hosting*, para que los usuarios visualicen el sitio y todo su contenido.

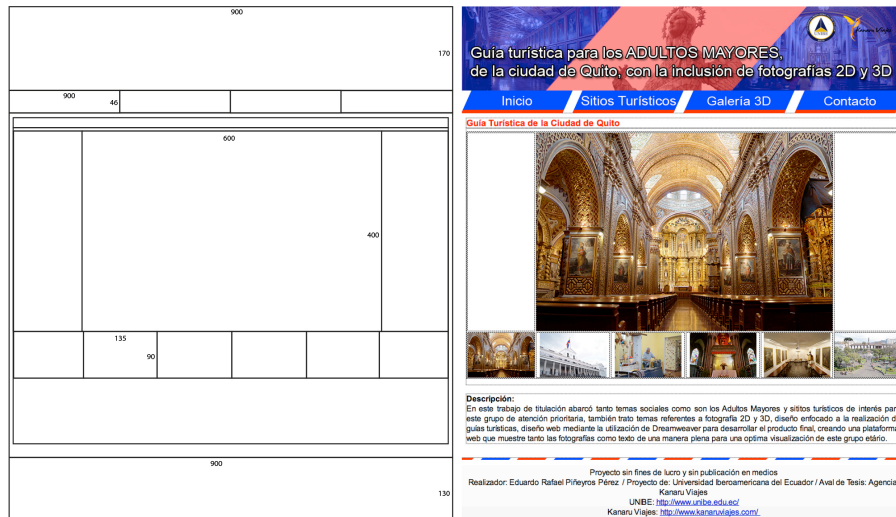

Imagen No. 26. Diseño página sitios turísticos. Fuente: http://guiaturisticadequito.mywebcommunity.org/sitios_turisticos.html¹⁹, 2014.

En la página de sitios turísticos, se puede observar que las 4 áreas, el #encabezado, #menu y #pie, no cambian e incluso mantienen las mismas animaciones y redirecciones. El <div> #contenido que se divide en tres partes, el título (Sitios Turísticos) en rojo y con negrillas, la segunda parte, contiene texto, el cual menciona de donde se obtuvieron los sitios turísticos para la tesis, la fecha de búsqueda y el *link* de dicho sitio *web*. Además, un *link* que lleva hacia un mapa, el cual muestra la ubicación de todos los sitios turísticos. Después de esa información se encuentra una tabla de 3 columnas y 14 filas, que enumeran los sitios de la tesis y el respectivo enlace a cada subpágina. La tercera parte proporciona información sobre el permiso negado o sin respuesta por parte de dos sitios turísticos.

Las medidas de los cuadros de texto que constituyen la tabla de 3 columnas y 14 filas, utilizada en esta página "Sitios Turísticos". Son administradas automáticamente por el *Dreamweaver*, únicamente el diseñador, rellena el espacio con letras y selecciona el tamaño de la fuente en píxeles, la tabla se

¹⁹ *Link* competo de la página sitios turísticos del sitio *web* de la tesis.

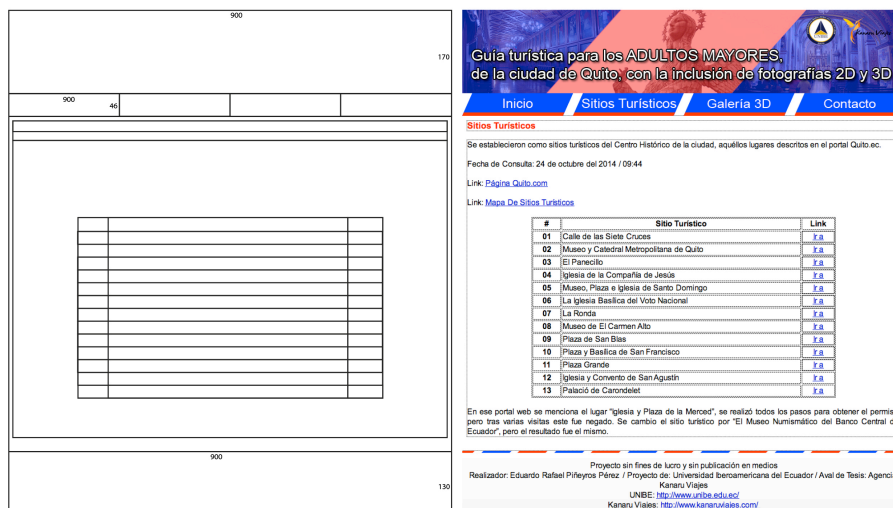
ordena según el contenido, manteniendo parejas las líneas de cada cuadro, similar a las tablas en *Microsoft Office*.



Imagen No. 27. Diseño página galería 3D. Fuente: http://guiaturisticadequito.mywebcommunity.org/galeria_3d.html²⁰, 2014.

En la página de galería 3D, se puede observar las 4 áreas, el #encabezado, #menu y #pie, no cambian e incluso mantienen las mismas animaciones y redirecciones. El <div> #contenido que se divide en 27 partes, el título (Galería 3D) en rojo y con negrillas. De aquí en adelante los contenedores pares se refieren a los títulos de cada galería, por ejemplo: Calle de las Siete Cruces, Catedral Metropolitana de Quito, El panecillo, etc. Mientras que los contenedores impares son una tabla de 2 columnas y 1 fila, que contienen dos fotografías 3D (miniatura 250 x 167 px), de cada sitio turístico, las cuales poseen una animación al dar *clic* sobre cualquier fotografía, se despliega una nueva pestaña en el navegador, donde se puede ver la imagen anaglífica, con un tamaño de 1000 x 667 px, asumiendo todas las cualidades para posibilitar la visualización de la imagen en 3D, mediante el uso de las gafas anaglíficas.

Puesto que la cantidad de galerías en esta página *web* excede la capacidad de las pantallas, se proporcionó una utilidad de desplazamiento superior e inferior (esta utilidad es automática, el propio navegador analiza el *.html* y proporciona la barra de desplazamiento), posibilitando la navegación en la página, para poder

²⁰ Link competo de la página galería 3D del sitio *web* de la tesis.

ver todas las galerías.



Imagen No. 28. Diseño página contacto. Fuente: <http://guiaturisticadequito.mywebcommunity.org/contacto.html>²¹, 2014.

En la página de contacto, se puede observar las 4 áreas, el #encabezado, #menu y #pie, no cambian e incluso mantienen las mismas animaciones y redirecciones. El <div> #contenido que se divide en dos partes, el título (Contacto) en rojo y con negrillas. La segunda parte consta con información de la agencia Kanaru Viajes, muestra datos de contacto como dirección, teléfonos y un *link* hacia su sitio *web*.

Esta subpágina sirve como medio de publicidad tanto para la Universidad Iberoamericana del Ecuador como para la agencia de viajes Kanaru Viajes, y como medio de promoción del sitio, debido a que en los <div> de “encabezado” y “pie” se muestra los logos y enlaces de estas instituciones, otorgando su aval y apoyo a este proyecto.

El motivo por el cual no se incluye los números de teléfono en las páginas de cada sitio turístico, recae en la página “contacto”. Se espera que las personas interesadas en los lugares, llamen a la agencia, para que esta entidad se encargue de realizar los tours, en grupos de adultos mayores, promoviendo actividades físicas y mentales, tales como: caminatas y sesiones en grupos, charlas, etc. Con ello lograr que los adultos mayores, eviten la soledad (literal 2.1.1) y depresión (literal 2.1.3).

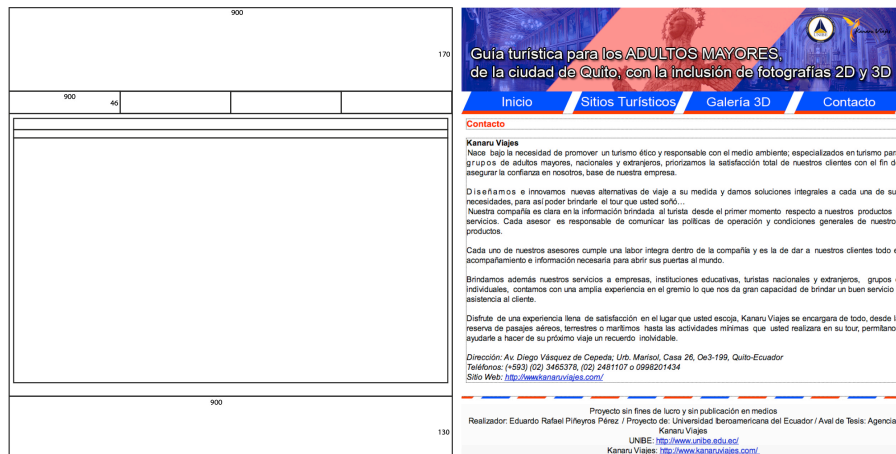
²¹ *Link* competo de la página contacto del sitio *web* de la tesis.



Imagen No. 29. Diseño página de cada sitio turístico. Fuente: http://guiaturisticadequito.mywebcommunity.org/pg_13.html²², 2014.

Se utilizó como ejemplo la subpágina del sitio turístico Iglesia y Convento de San Agustín, se puede observar las 4 áreas, el #encabezado, #menu y #pie, no cambian e incluso mantienen las mismas animaciones y redirecciones. El <div> #contenido que se divide en cuatro partes, el título (nombre de cada sitio turístico) en rojo y con negrillas. La segunda parte, una tabla con 6 fotografías (miniatura 135 x 90 px) y 1 fotografía en tamaño de 600 x 400 px, esta imagen posee una animación, al posicionar el cursor en una de las imágenes miniatura, la imagen grande cambia, muestra la misma imagen miniatura, pero en el tamaño de 600 x 400 px. Entre las 6 imágenes de cada galería se encuentra 1 exterior y 5 interiores, para mostrar de manera más completa lo que el sitio turístico ofrece al público. La tercera parte es una tabla de 2 a 3 columnas y 7 filas, que muestran datos de cada lugar, como: categoría (Cultural - Histórico), fundación (fecha de construcción), dirección (calles y adicionalmente un enlace (ver mapa, que dirige hacia un mapa con la ubicación del sitio), costo (precio para personas adultas mayores nacionales y extranjeros), acceso (si al lugar se puede acceder en: caminado, en silla de ruedas y ascensor).

En la cuarta parte, muestra una breve descripción de cada sitio turístico, la cual es

²² Link copiado de la página Iglesia y Convento de San Agustín (pg_13) del sitio web de la tesis.

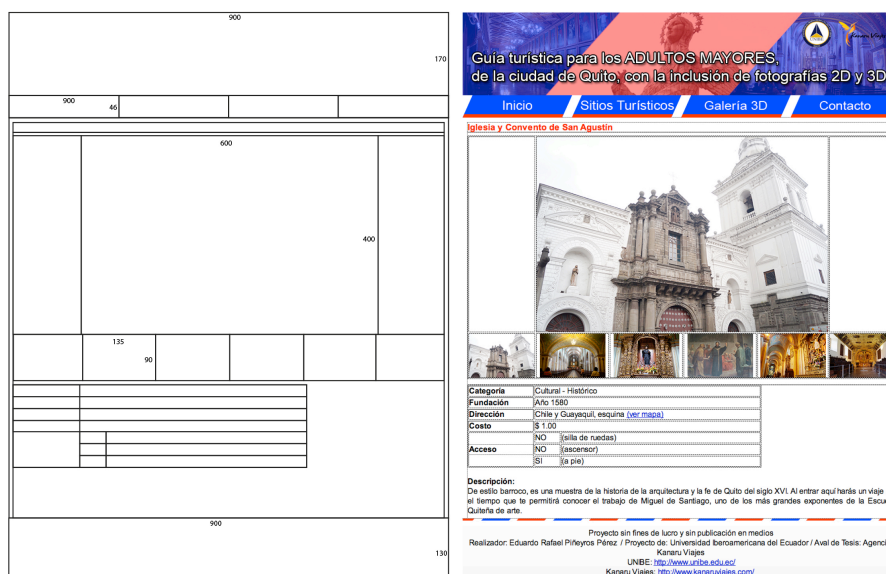
una fiel copia del texto de cada lugar, obtenida del sitio *web*, que se utilizó para consultar los sitios turísticos del centro histórico de Quito.

En la tercera parte (tabla) no se incluye los números de teléfono de los sitios turísticos, debido a que se planea, que los interesados se comuniquen con la agencia Kanaru Viajes, para realizar el tour por estos lugares, en grupos de adultos mayores y con guías especializados.

3.5.2.5 Mapas de los sitios turísticos



Imagen No. 30. Mapa de ubicaciones de sitios. Fuente: www.google.com/ y Eduardo Piñeyros, 2015.

Para mostrar eficientemente las ubicaciones de cada uno de los sitios turísticos, se crearon 14 mapas con la herramienta *Google Maps* de *Gmail*. Un mapa general con las ubicaciones de todos los lugares, se encuentra en la página “Sitios Turísticos”, mediante el enlace: “Mapa De Sitios Turísticos”, los otros 13 se dividen, uno para cada sitio, en su respectiva subpágina en la parte de dirección, con el enlace “(ver mapa)”.

Para crear cada uno de estos mapas únicamente se necesita una cuenta en *Gmail*, se accede a la herramienta “*Maps*”, allí se selecciona el menú “Mis Mapas” y luego se da *clic* en “Crear Mapa”. Estando en la herramienta se escribe el nombre del mapa (por ejemplo: Mapa De Sitios Turísticos), se añade una capa

con el nombre (por ejemplo: Listado de 13 Sitios), después únicamente insertamos un marcador (señalador o tachuela), y llenamos sus datos, con la información de cada uno de los sitios turísticos (Nombre de lugar, categoría, fundación, dirección, costo, acceso) .

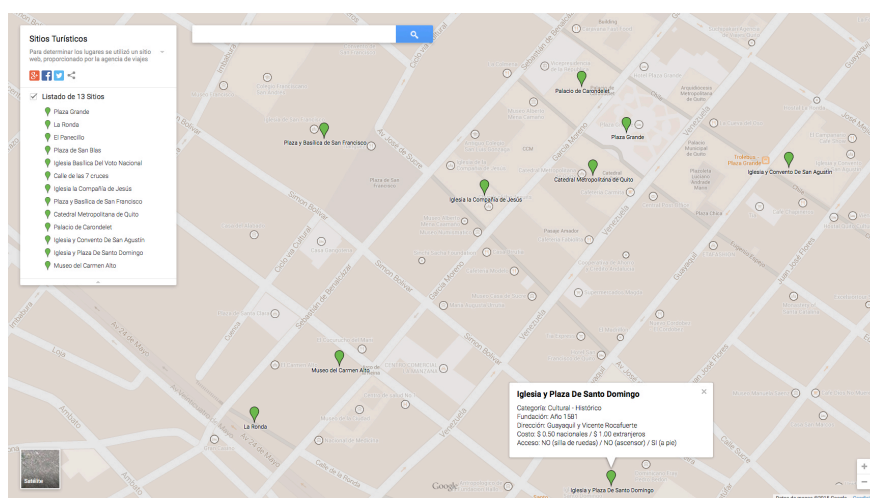
3.5.3 *Hosting*, subdominio y alojamiento para el sitio *web*

Este subtema describe el *hosting* (servidor), seleccionado para subir el sitio *web*, especificando algunas de sus cualidades como costo y tamaño de hospedaje. La construcción de un subdominio gratuito que redirija al sitio *web* del proyecto y el proceso a seguir para alojar los archivos diseñados en *Dreamweaver* y *Photoshop*.

3.5.3.1 *Hosting*

Se seleccionó el servicio de Awardspace, debido a que permite el alojamiento gratuito de un sitio *web*, con un tamaño menor a 250 MB y la utilización de un subdominio gratuito. Este servicio es semejante al servidor utilizado durante el curso presencial de *Diseño Web*.



Imagen No. 31. Características del servidor. Fuente: www.awardspace.com/. 2014.

Al utilizar un servidor gratuito, se debe considerar que no se tiene el acceso a las herramientas que la plataforma provee para distintos usos como: alojamiento avanzado (programa de instalación), edición de archivos en el *hosting*, mediante código *HTML*. Por lo cual no se pudo contabilizar las visitas hacia el sitio, porque

al ser un servicio gratuito, no se tiene acceso a las utilidades de estadística.

Adicionalmente a la falta de herramientas de estadística, se suma, que el sitio *web* no tiene difusión en ningún medio, por petición verbal de los sitios turísticos. Además, el sitio *web* es solo una manera de mostrar el producto de la tesis, el cual sufrirá cambios para parecer un sitio de venta de la agencia Kanaru Viajes.

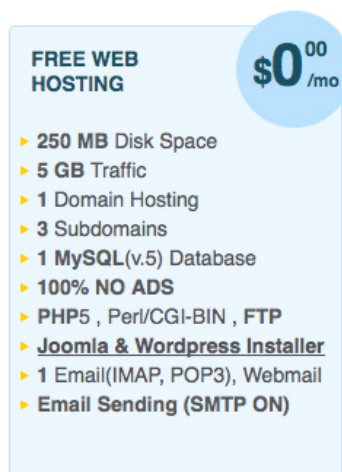

Imagen No. 32. Confirmación de creación de cuenta para *hosting*. Fuente: www.outlook.com²³. 2014.

En la imagen No. 32, se menciona que la fecha de creación de la cuenta en el servidor Awardspace, fue el día jueves 23 de Octubre del 2014 a las 13:30:48. El alojamiento de archivos, los generados en *Photoshop* y *Dreamweaver*, se producen a medida que los contenidos se terminan de diseñar y se les actualiza según las correcciones del tutor y los lectores, además de las verificaciones personales.

3.5.3.2 Subdominio

El subdominio al ser gratuito requiere el posicionamiento de una dirección con una extensión, en este caso el *link* fue construido de la siguiente manera. Donde “guiaturisticadequito” es el área que el diseñador *web* puede cambiar, para la cual

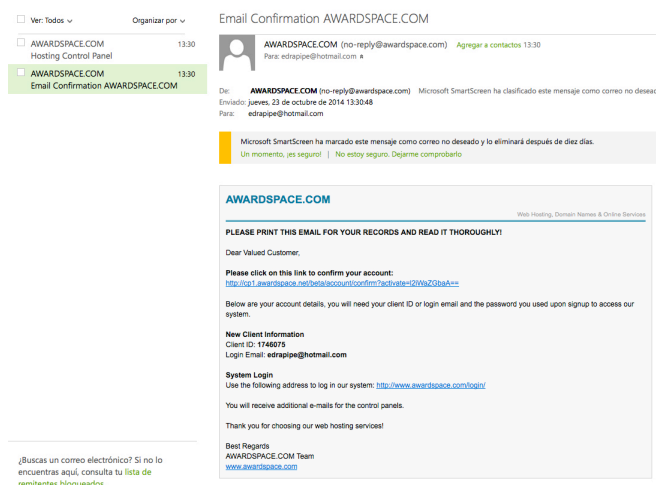
²³ Esta URL, es de la página de inicio de sesión (*Outlook*), debido a que la imagen pertenece a un correo dentro de una cuenta personal de *Outlook*.

se usaron algunas de las palabras en el tema de tesis, mientras que “mywebcommunity.org” es la extensión que se puede escoger de una larga lista para crear el subdominio. Quedando el link de la siguiente manera.

Servidor	Costo	Link
Awardspace	\$ 0.00	http://guiaturisticadequito.mywebcommunity.org/

Cuadro No. 15. Link de sitio *web* de la tesis. Fuente: <http://guiaturisticadequito.mywebcommunity.org/>²⁴ y Eduardo Piñeyros, 2014.

3.5.3.3 Alojamiento de archivos en sitio *web*



Imagen No. 33. Manejo de archivos. Fuente: <https://cp1.awardspace.net/beta/file-manager/>²⁵. 2014.

Los nombres de los archivos, que deben ser alojados en el *hosting*, tienen que ser escritos sin signos de puntuación, ni espacios, por ejemplo la palabra “mayúsculas”, con tilde, se transforma en “mayusculas” sin tilde. Esto se relaciona a que el código *web* (html y css), no admite en su escritura los caracteres especiales.

El sitio Awardspace, posee una aplicación llamada “Manejo de Archivos”, enmarcada dentro de las utilidades de “Herramientas de Hospedaje”. Permite de manera fácil y rápida el crear carpetas y editar sus nombres, para ser igual a los de la carpeta raíz, dentro del ordenador, luego de crear las carpetas, solo se debe

²⁴ La dirección del sitio *web* de la tesis (*URL*), no contiene dominio (*www.*), porque se utilizó un subdominio gratuito.

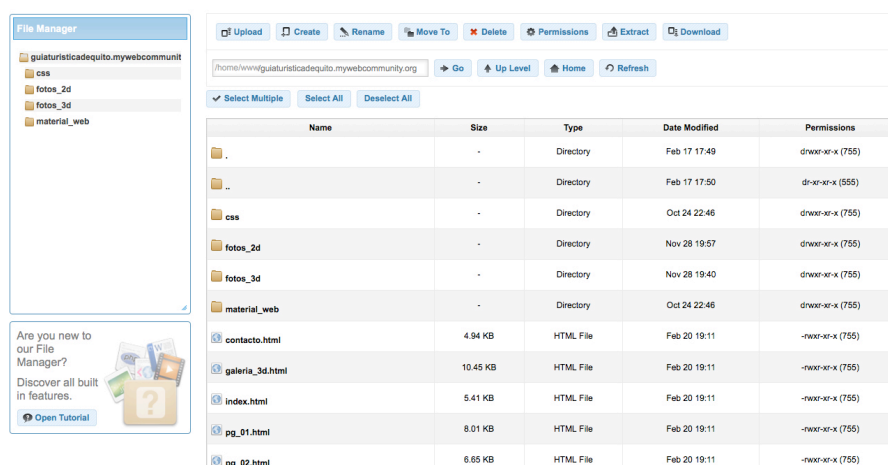
²⁵ Esta *URL*, no contiene dominio (*www.*), porque es una página administrativa dentro del servidor.

arrastrar el contenido a la misma en la ventana de Awardspace, recreando así el mismo contenido y orden de la carpeta raíz en el *hosting*.

Para este caso la carpeta raíz creada en el ordenador iMac con serie: QP0510BADB5, propiedad de Eduardo Rafael Piñeyros Pérez, la carpeta tiene por nombre: "guia_turistica_de_quito".

3.5.4 Retoque de las fotografías 2D



Imagen No. 34. Fotografía original (izquierda) y con retoque (derecha). Fuente: Eduardo Piñeyros, 2014.

Muchos de los lugares turísticos donde se llevaron a cabo las sesiones fotográficas, estaban oscuros y con colores desgastados provocado por el clima, el descuido humano y en general debido a su antigüedad. Como se puede observar en la imagen No. 34, la fotografía de la izquierda es la captura original, la cual carece de brillo y es abundante en colores oscuros, por lo cual tienden a perderse algunos detalles, como la textura de la mesa, etc. Mientras que la imagen de la derecha es la misma fotografía, pero después de pasar por el retoque fotográfico, se observa a simple vista un aumento en el brillo (iluminación general de la imagen), colores más vivos, mejores contrastes y se rescató la mayoría de los detalles, como la textura de la mesa, etc. Así se ofrece una galería fotográfica de alta calidad para su visualización a todo tipo de público.

En el caso de los adultos mayores, hay que considerar que por sus problemas visuales, las imágenes no deben exigirles visualmente. Para solucionar esto las fotografías deben ser claras, pero con alto contraste, así disminuyendo la exigencia visual para entender los elementos del encuadre.

3.5.4.1 Retoque: Brillo y contraste



Imagen No. 35. Retoque de brillo y contraste. Fuente: Eduardo Piñeyros, 2014.

El principal efecto fotográfico que se debe usar al editar una imagen es Brillo / Contraste, este efecto permite la manipulación de estas dos propiedades por separado, así aumentando la iluminación y reduciendo los claro / oscuros de la imagen.

Aunque el Brillo / Contraste es el efecto para retoque fotográfico más simple, por sus pocos controles, este efecto es el más utilizado, debido a que permite una corrección limpia y gradual, al elevar el brillo aclarando la imagen y disminuyendo el contraste para reducir la diferencia tonal entre los colores claros y los colores oscuros o simplemente reducir áreas sobreexpuestas por una luz artificial o el sol, disminuyendo drásticamente el brillo y empleando en una mascara para controlar el área afectada.

Por esta razón aunque el Brillo / Contraste es un efecto básico, simple de usar y con pocos controles, el nivel de retoque que otorga a las fotografías es sumamente útil, como se puede observar en la imagen No. 34.

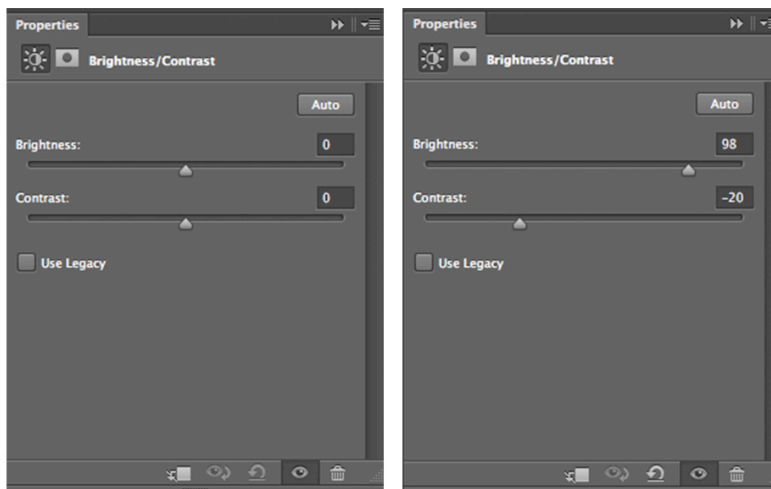
Hay que considerar que la herramienta Brillo / Contraste, no puede corregir los elementos que estén sobreexpuestos, puesto que no hay formas en este caso.

3.5.4.2 Retoque: Curvas



Imagen No. 36. Retoque curvas. Fuente: Eduardo Piñeyros, 2014.

El efecto Curvas permite modificar la cantidad de color en determinadas áreas, en la parte inferior se encuentran los colores subexpuestos, en el medio los colores que no estén sobreexpuestos, ni subexpuestos, mientras que en la parte alta se encuentran los colores sobreexpuestos. Al modificar la línea se puede acentuar o suavizar la saturación de color, de los campos antes expuestos, así logrando aclarar y oscurecer rangos específicos de color en cada imagen.

3.5.4.3 Retoque: Color selectivo

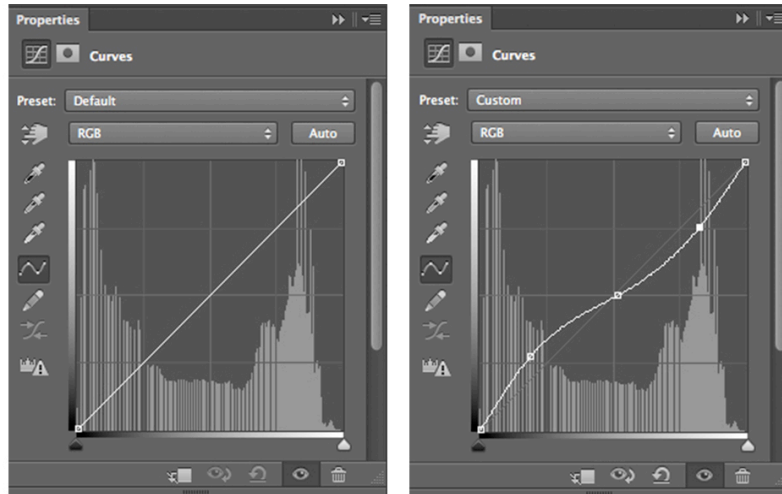

Imagen No. 37. Retoque color selectivo. Fuente: Eduardo Piñeyros, 2014.

En muchas de las fotografías, inclusive en las que fueron capturadas en lugares

con poca iluminación, el color blanco brilla y este se sobreexpone al retocar brillo/contraste y curvas. Por esa razón se aumenta el porcentaje de color negro en el canal de color blanco, mediante el uso de “color selectivo”, esto crea un efecto de suavizado y subexposición sobre el banco, haciendo que solamente este color se opaque, permitiendo aumentar el brillo y la iluminación general de la imagen.

3.5.5 Retoque de las fotografías 3D

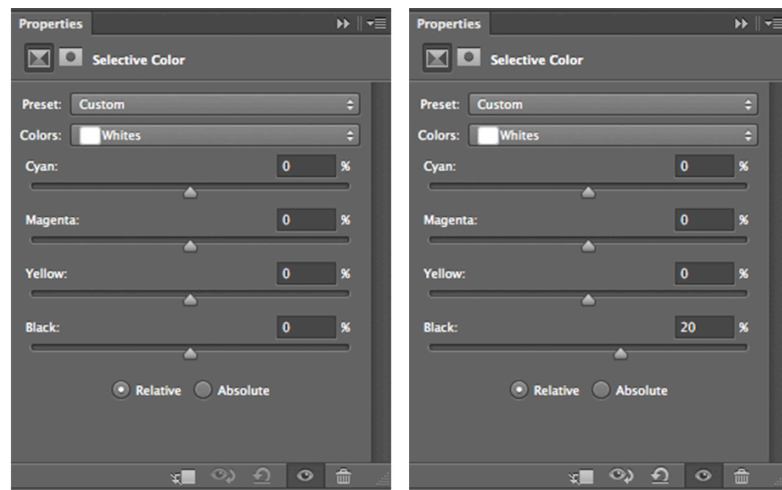
Este subtema menciona la creación de una uña, para facilitar y evitar errores al momento de realizar las fotografías para las imágenes en 3D (anaglíficas), la eliminación de los canales de color de cada fotografía para su posterior fusión, además el retoque fotográfico como brillo / contraste y curvas.

3.5.5.1 Uña para fotografía 3D



Imagen No. 38. Uña para fotografía 3D. Fuente: Eduardo Piñeyros, 2014.

Para realizar las fotografías 3D, se seleccionó la técnica de cámaras con objetivos convergentes, la cual necesita de dos imágenes 2D, capturadas con las mismas características (apertura, velocidad, profundidad de campo, etc.), con una distancia de 64mm o 7cm (utilizada en tesis), midiendo desde el centro de un objetivo a otro. Para facilitar la captura de dichas imágenes se diseñó y construyó esta uña, que se sujeta al trípode, proveyendo de estabilidad y con dos salientes donde se introduce la cámara, y luego se procede a fotografiar.

3.5.5.2 Eliminación de canales de color para las fotografías 3D

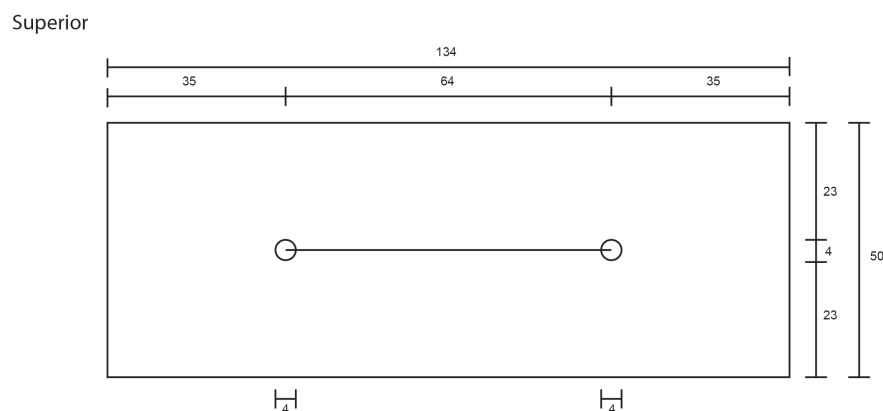

Imagen No. 39. Eliminación de canales de color. Fuente: Eduardo Piñeyros, 2014.

La imagen izquierda (roja), necesita conservar únicamente el canal de color rojo, para lo cual se le aplica el efecto niveles, contenido en el menú: Imagen – ajustes – niveles. Y se procede a eliminar los canales azul y verde. Mientras que para la imagen derecha (azul), esta solamente debe conservar el canal azul, por lo cual se elimina el canal rojo, pero se conservan los canales azul y verde.

Lado	Valor		
Izquierda	Rojo: 255	Verde: 0	Azul: 0
Derecha	Rojo: 0	Verde: 255	Azul: 255

Cuadro No. 16. Tabla de valor de los colores. Fuente: Eduardo Piñeyros, 2014.

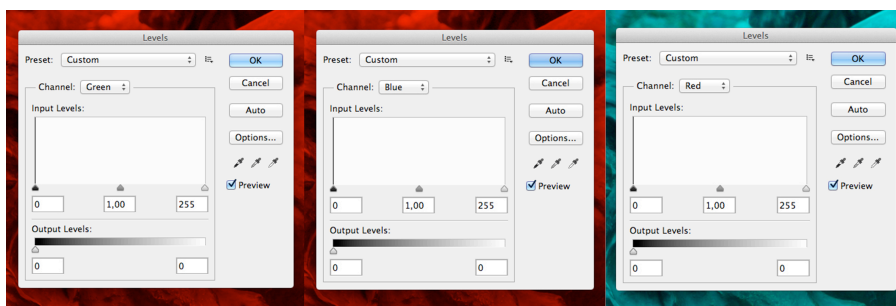
Cabe recalcar que en el tema de lo anaglífico, no simplemente se basa en poner una imagen sobre otra imagen con un determinado modo de fusión. Por lo que al hacer esto no se consigue como resultado una imagen anaglífica, para ello se requiere de dos imágenes con la técnica de objetivos convergentes o en su defecto la de cámaras paralelas, aunque al poner una sobre otra y fusionarlas, tampoco se consigue el efecto 3D, por ello sin la eliminación de canales para cada imagen y manteniendo el orden ya establecido de las capas, es la única manera de conseguir el efecto anaglífico.

La diferenciación de color, sumado a las fotografías con ligeras variaciones en su ubicación, crean el efecto anaglífico, es decir que le otorgan a las imágenes 3D una perspectiva de profundidad. Pero estas imágenes no pueden ser simplemente vistas con los ojos, por esta razón se utilizan gafas con lentes de color rojo (izquierda) y azul (derecha).

3.5.5.3 Modo de fusión para crear el efecto anaglífico



Imagen No. 40. Fotografía 3D. Fuente: Eduardo Piñeyros, 2014.

El modo de fusión que mejores resultados otorga a las imágenes en cuanto a profundidad y dinamismo, sin una mayor pérdida de calidad es el modo de Diferencia. Se logra posicionando la imagen derecha sobre la imagen izquierda en el menú de capas, una vez seleccionada la capa derecha, se elige modo de fusión: diferencia. La imagen ya es anaglífica, esto debido a que las fotografías originales tienen una diferencia en el encuadre de 64mm o 7cm (utilizado en tesis) al realizar la captura.

El programa *Photoshop* que fue seleccionado para realizar el retoque y fusión de las fotografías tanto 2D como 3D, contiene 27 modos de fusión, aunque para motivos de esta tesis se investigó y se obtuvo como resultado que el mejor modo para realizar imágenes anaglíficas es el modo de fusión Diferencia. Pero para constatar esta información se llevó a cabo un ejercicio con una sola foto 2D, duplicada, desplazada y realizada la eliminación de canales de color, se obtuvieron resultados muy similares con los modos de fusión: *lighten*, *screen*, *linear Dodge (add)* y *exclusion*, pero las imágenes al ser fusionadas pierden color y se vuelven pálidas además de perder profundidad y volver más notorias las leves diferencias entre las capas de color azul y color rojo.

3.5.5.4 Retoque básico: Brillo / contraste y curvas



Imagen No. 41. Orden de capas. Fuente: Eduardo Piñeyros, 2014.

Al realizar el retoque fotográfico en las imágenes 3D, mediante el uso de cualquier efecto, es necesario editarlas usando las gafas anaglíficas. Ubicando las capas de retoque sobre ambas capas de las fotografías 2D, luego se procede realizar los mismos pasos que en los temas anteriores (3.5.4.1 Retoque: Brillo y contraste, 3.5.4.2 Retoque: Curvas), aunque con las debidas variaciones, según las características de cada fotografía.

CAPÍTULO IV

El Capítulo IV, menciona las conclusiones que se obtuvieron durante todo el proceso del desarrollo de esta tesis, así como las recomendaciones a las que se llegó después de la finalización del proyecto y la investigación pertinente.

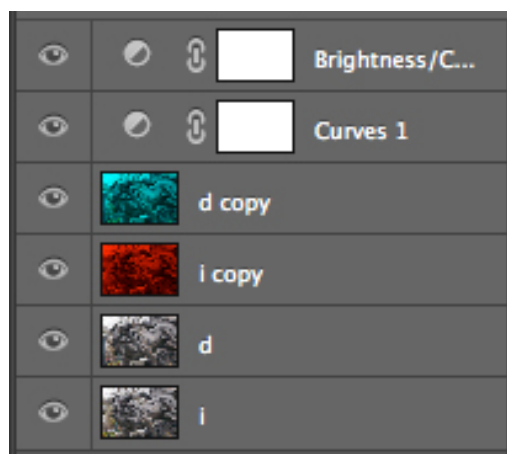
4.1 Conclusiones

-Basándose en la investigación, varios sitios establecen que una persona ingresa a la tercera edad a los 60 años, mientras que otras a los 70 o 75 años, dependiendo de la calidad de vida o desarrollo del país, para motivos de esta tesis se estableció que las personas adultas mayores, son aquellas que tienen o han pasado de los 65 años de edad, como se expuso en las encuestas.

-A los adultos mayores les gusta viajar, como resultado de las encuestas, se obtuvo, SI a 304 de 311 encuestas, con preferencia a viajar con sus familiares (116 de 311 encuestas), pero hay un temor a viajar debido en muchos casos a la inseguridad que sufre la ciudad (114 de 311 encuestas).

-El mayor porcentaje de adultos mayores que realiza turismo, es durante los años 71 a 75 (150 de 311 encuestas), aunque en su mayoría, las mujeres están más dispuestas a estar fuera de casa y viajar, tanto nacional e internacionalmente (167 de 311 encuestas).

-Los resultados de las encuestas, mostraron que los adultos mayores prefieren el centro histórico de Quito (106 de 311 encuestas), a cualquier otro sector turístico de la ciudad. Centrando su interés en los lugares culturales (107 de 311 encuestas).

-Se constató que el aspecto más preocupante a la hora de viajar para los adultos mayores, es la inseguridad que sufre actualmente la ciudad de Quito (114 de 311 encuestas).

-Por medio de la entrevista, realizada al director de Kanaru Viajes (literal 3.4), se descubrió que la mejor manera de vender un sitio turístico, es mediante fotografías y vídeo, para mostrar de una manera adecuada el lugar. Adicionalmente, se constató que las imágenes 3D, atraen la atención por ser algo nuevo, nunca visto en este mercado (guías turísticas).

-Se determinaron los lugares de interés para los adultos mayores, por medio de un sitio web, proporcionado por la agencia de viajes Kanaru Viajes, perteneciente a la municipalidad de Quito y enlazada con la campaña gubernamental “*All You Need Is Ecuador*”. En el sitio *web* Quito.com, se mencionan 14 sitios turísticos del centro histórico del Quito, los nombres y cronograma de sesiones de cada sitio están ubicados en el literal: 3.5.1 Sitios turísticos para la guía.

-El costo del ingreso para algunos de los lugares turísticos, no varía según el público, es decir, que cuesta lo mismo para un adulto mayor nacional, que a un adulto mayor extranjero.

-La obtención de los permisos para fotografía en los sitios turísticos, es sumamente difícil, puesto que, las autoridades se niegan a otorgarlos, pensando que el material recopilado, será utilizado por el fotógrafo, para fines de lucro personal.

-Durante las sesiones fotográficas resultó que las prohibiciones sobre fotografiar y usar el flash, dentro de las instalaciones, están restringidas mayormente al público nacional. Debido a que se pudo observar a personas extranjeras realizando dichas actividades.

-Se establecieron varias normas para el diseño de material, enfocado en los adultos mayores, entre los puntos clave están: fuente Arial, tamaño de fuente 16 y 18, alto contraste (blanco y negro), no usar un fondo (*background*), realizar el texto de una manera simple, legible y corta.

-Se comprobó que la mejor manera de diseñar una guía turística, de fácil acceso y amplia cobertura en texto e imágenes, que no tenga un valor, el cual deban cancelar los adultos mayores o personas de otras edades, es por medio de un sitio *web*, como es confirmado le literal 2.3.3. Aunque con *hosting* gratuito y con un subdominio. Capaz de soportar las imágenes 2D y 3D (anaglíficas), además de varias páginas y subpáginas, diseñadas en *Dreamweaver*, por lo cual se seleccionó el servidor Awardspace.

-El acceso a internet y el conocimiento para utilizarlo, ya esta al alcance de los adultos mayores, por lo cual tanto en la encuesta (3.2), como en la entrevista (3.3), se confirma que la mayoría de los adultos mayores clientes de la agencia Kanaru Viajes, utilizan internet por diversos motivos (27/36) y realizan búsquedas sobre turismo en el sitio *web* de la agencia (16/36).

-Una manera eficiente de informar al público objetivo de este proyecto, se logró con la implementación de fotografías 2D y 3D, acompañadas de datos como: dirección, costo y descripción.

-Para mostrar adecuadamente los sitios turísticos, se construyó para el *index* y cada sitio turístico, una galería fotográfica que contiene 6 fotografías 2D o convencionales (1 foto exterior y 5 interiores), adicionalmente en la página "Galería 3D" se encuentran 2 imágenes 3D o anaglíficas de cada lugar, las cuales en su mayoría se centran en ambientes interiores.

-Se aclara que el sitio *web* sufrirá cambios en su estructura, para quedar como producto, que venda los sitios turísticos (optativo, si la agencia lo desea), pero atribuirá el desarrollo del proyecto a la Universidad Iberoamericana del Ecuador.

-El mejor medio de fusión, que *Photoshop* ofrece, es el de Diferencia, este modo une fielmente las capas y fusiona los colores azul y rojo, mostrando una imagen anaglífica (3D) con los canales RGB.

-Las imágenes en 3D de la guía turística, comprobaron ser la mejor manera de mostrar un material visual dinámico. Como lo respaldan tanto la encuesta (3.2), como en la entrevista (3.3), en las cuales se obtuvo como resultado, que las personas prefieren las fotografías 3D o anaglíficas (29/36), porque les transmiten la sensación de estar en el sitio turístico que quieren visitar.

4.2 Recomendaciones

-Se debería facilitar el ingreso tanto para fotografía como para vídeo, a los sitios turísticos del centro histórico, debido a que el material obtenido se utilizaría para la difusión del mismo, potenciando dichos sitios turísticos.

-Diferenciar entre el costo a personas nacionales y extranjeras, así como segmentar a los visitantes por su edad y establecer costos preferenciales.

-Una tesis de este tipo, requiere de gran cantidad de tiempo, debido a que se basa en el tiempo de otras personas por ejemplo: si se piensa en seguir los cursos de *Dreamweaver* y *Photoshop*, hay que estar atento a las fechas de apertura de cada curso, disponibilidad para visitar los sitios turísticos, varias veces hasta ser atendido, una vez atendido regresar a los lugares con los permisos firmados por la universidad y luego esperar una respuesta que muestre la confirmación o negación de la solicitud, una vez aceptada, concertar la fecha para las sesiones fotografías, la cual no debe intervenir con eventos ya programados por cada lugar.

-Cuando se va a realizar fotografía en interiores, en lugares como museos e iglesias, hay que considerar las condiciones del sitio, por ejemplo hay poca iluminación, el lugar es muy amplio, los colores son opacos, etc. Para compensar esta situación, se debe, utilizar la cámara con trípode, aumentar el tiempo de exposición, abrir lo más posible el diafragma y optar por una mayor profundidad de campo.

-Para realizar los procesos necesarios, para crear una imagen 3D (anaglífica), en

base a dos imágenes 2D, así como diseñar un sitio *web* y realizar exitosamente el *hosting* y subdominio. Es necesario completar y aumentar la educación recibida por la universidad. Por lo cual recomiendo seguir cursos de *Dreamweaver* y *Photoshop*, además de una continua autoeducación en redes como *Blogger*, *YouTube* y Tareas Plus, que contengan temas relacionados a *web* y fotografía.

-Es necesario planificar las capturas para las imágenes en 3D, debido a que el objeto retratado no se tiene que mover. Para ello si no se poseen dos cámaras iguales, lo aconsejable es fotografiar objetos fijos como esculturas, edificios, etc. Prefiriendo los ambientes interiores, porque los cambios de iluminación son casi imprestables.

-Para realizar el retoque fotográfico de las imágenes 3D, se deben utilizar las gafas anaglíficas, debido a que la visualización es diferente cuando no se usan las gafas, dado que el manejo del brillo y contraste puede ocasionar sobreexposición o subexposición, al momento de usar o no los lentes.

-Al editar imágenes anaglíficas, hay que cuidar el orden de las capas, empezando por la capa inferior, la imagen izquierda, sobre esta en modo Diferencia la imagen derecha. Encima de estas dos capas se ubican las de retoque, primero color selectivo, luego curvas y encima brillo / contraste. Se debe a que ambas fotografías 3D deben ser afectadas de igual manera para mantener el efecto anaglífico.

4.3 Bibliografía de fuentes textuales

ANATO. (2007). *Manual para el Diseño de Paquetes Turísticos*. Bogotá. Instituto Distrital de Turismo. 17pp.

Arias, D., I. Fernández, y D. Pérez. *Desarrolló de Material 3D*. España. UNIOVI. 9pp.

Baquerizo, J. *Situación de la Tercera Edad en el Ecuador*. Ecuador. Ministerio de Bienestar Social. 18pp.

Enrile, P. *Fotografía en 3D*. STEREOWEBMAP. 14pp.

- Gómez, J. (2010). *Historia de la Fotografía*. España. Comunicación Audiovisual. 4pp.
- Guzmán, J y Huenchuan, S. (2003). *Redes de Apoyo Social de Personas Mayores*. Chile. CELADE. 20pp.
- Mellado, J. (2010). *Fotografía de Alta Calidad. Técnica y Método*. Barcelona. Artual, S.L. Ediciones. 495pp.
- Mercatelli, L. *Fotografía e Cinema 3D*. Florencia. INO-CNR. 26pp.
- Morales, V. (2008). *La Población Adulta Mayor en la Ciudad de Quito, Estudio de la Situación Sociodemográfica y Socioeconómica*. Quito. INEC. 32pp.
- Pérez, M. (2012). *Recetas de Fotografía*. Madrid. Blog del Fotógrafo. 17pp.
- Popol-Vuh. (2013). *Agenda de Igualdad para Adultos Mayores*. Ecuador. Ministerio de Inclusión Económica y Social. 96pp.
- Popol-Vuh. *Capítulo 1. El Adulto Mayor*. México. UDLAP. 23pp.
- Popol-Vuh. *II. La Fotografía*. 10pp.
- Sancho, A. *Introducción al Turismo*. Mendoza. Organización Mundial del Turismo. 397pp.

4.4 Bibliografía de fuentes virtuales

- James Cameron asegura que el 3D es el futuro*. En: <http://www.enelshow.com/cine/2012/09/07/james-cameron-asegura-que-el-3d-es-el-futuro-del-cine-y-la-television>. Fecha de consulta: 11 agosto 2014.
- Cuál es el sistema operativo de ordenador más utilizado*. En: <http://www.pcworld.com.mx/Articulos/25055.htm>. Fecha de consulta: 30 diciembre 2013.
- Cámara*. En: <http://www.fotonostra.com/glosario/camara.htm>. Fecha de consulta: 02 enero 2013.
- JPG*. En: <http://www.sitographics.com/diccionario/j.html>. Fecha de consulta: 02 enero 2013.
- Anáglifo*. En: <http://www.expofoto.com/diccionario/>. Fecha de consulta: 02 enero 2013.
- Fotografía e imagen*. En: <http://www.motivarte.com/diccionario.htm#f>. Fecha de consulta: 02 enero 2013.

3D. En: <http://www.alegsa.com.ar/Diccionario/diccionario.php>. Fecha de consulta: 09 enero 2013.

Tipos de fusión en photoshop. En: <http://www.webtaller.com/manual-photoshop/modos-fusion.php>. Fecha de consulta: 09 enero 2013.

Definición de adulto mayor. En: <http://www.ingerchile.cl/vistas/conceptos.html>. Fecha de consulta: 21 enero 2013.

Turismo en Quito para los adultos mayores. En: <http://www.turismo.gob.ec/ministerios-unen-esfuerzos-en-favor-del-adulto-mayor/>. Fecha de consulta: 21 enero 2013.

Problemas de vista en los adultos mayores. En: <http://www.nlm.nih.gov/medlineplus/spanish/ency/article/003029.htm>. Fecha de consulta: 21 enero 2013.

Gustos del adulto mayor. En: <http://www.ligasmayores.bcn.cl/content/view/585465/Los-nuevos-adultos-mayores-se-dan-gustos-y-disfrutan-su-vida.html>. Fecha de consulta: 21 enero 2013.

Definición de diseño. En: <http://definicion.de/disenio/>. Fecha de consulta: 28 enero 2013.

Definición de guía. En: <http://definicion.de/guia/>. Fecha de consulta: 28 enero 2013.

Definición de adulto mayor. En: <http://www.definicionabc.com/social/adulto-mayor.php>. Fecha de consulta: 14 mayo 2013.

Beneficio de actividad física para los adultos mayores. En: <http://www.efdeportes.com/efd112/la-actividad-fisica-como-elemento-de-salud-en-la-tercera-edad.htm>. Fecha de consulta: 14 mayo 2013.

Rentabilidad de los adultos mayores. En: <http://www.puntal.com.ar/noticia.php?id=57212>. Fecha de consulta: 14 mayo 2013.

Definición de turismo. En: <http://definicion.de/turismo/>. Fecha de consulta: 14 mayo 2013.

Beneficios de viajar. En: <http://cuidandomimundo.com/portal/los-beneficios-de-viajar/>. Fecha de consulta: 14 mayo 2013.

Definición de guía turística. En: <http://definicion.de/guia-turistica/>. Fecha de consulta: 14 mayo 2013.

Definición de fotografía. En: <http://www.definicionabc.com/tecnologia/fotografia>.

php. Fecha de consulta: 14 mayo 2013.

Fotografía paisajista. En: <http://www.gratiszona.com/fotografia-digital/tecnicas/paisajes.htm>. Fecha de consulta: 15 mayo 2013.

Fotografía de turismo. En: http://fido.palermo.edu/servicios_dyc/publicacionesdc/vista/detalle_articulo.php?id_libro=270&id_articulo=6507. Fecha de consulta: 15 mayo 2013.

Software de diseño. En: <http://www.informatica-hoy.com.ar/desarrollossoftware/tipos-de-software.php>. Fecha de consulta: 15 mayo 2013.

Ceguera en los adultos mayores. En: <http://radio.rpp.com.pe/masalladelascanas/tag/ceguera-en-adultos-mayores/>. Fecha de consulta: 08 junio 2013.

Enfermedades de los adultos mayores. En: <http://www.salud180.com/adultosmayores/5-enfermedades-mas-letales-en-adultos-mayores>. Fecha de consulta: 08 de junio 2013.

Dinero y los adultos mayores. En: <http://www.dineroenimagen.com/2013-05-16/20318>. Fecha de consulta: 12 junio 2013.

Turismo sostenible. En: <http://www.quito.com.ec/index.php/bienvenido/turismo-sostenible>. Fecha de consulta: 12 junio 2013.

Beneficios de Viajar. En: <http://www.spainfitness.com/relajacion/articulo/los-beneficios-de-viajar.html>. Fecha de consulta: 12 junio 2013.

Que es software de diseño. En: <http://albertolacalle.com/disenio.htm>. Fecha de consulta: 12 junio 2013.

Importancia de la fotografía urbana. En: <http://www.fotoenclave.com/2011/11-consejos-para-la-fotografia-urbana/>. Fecha de consulta: 12 junio 2013.

Importancia de la fotografía paisajista. En: <http://www.mastererele.es/ELE2013/?p=589>. Fecha de consulta: 12 junio 2013.

Importancia de la fotografía. En: http://www.fotosmile.com.mx/blog/index.php?option=com_content&view=article&id=159%3Ael-impacto-de-la-fotografia-&Itemid=85. Fecha de consulta: 12 junio 2013.

Por qué los adultos mayores no quieren salir de sus hogares. En: <http://escuela.med.puc.cl/publ/arsmedica/arsmedica8/Art10.html>. Fecha de consulta: 26 junio 2013.

Beneficios de los adultos mayores en el Ecuador. En: <http://spanish.ecuador.usem>

bassy.gov/service/vivir-en-el-ecuador/beneficios-para-adultosmayores.html.
Fecha de consulta: 26 junio 2013.

Cómo diseñar una guía digital. En: <http://canaltic.com/blog/?p=889#dao3>. Fecha de consulta: 26 junio 2013.

Turismo en Ecuador. En: <http://www.efemerides.ec/1/sep/quito.htm>. Fecha de consulta: 26 junio 2013.

Ecuador turístico. En: <http://www.ecuador.travel/acerca-de>. Fecha de consulta: 01 octubre 2013.

Centros con beneficios para los adultos mayores. En: <http://www.inclusion.gob.ec/mas-activos-y-con-mas-beneficios-a-partir-de-los-65-anos/>. Fecha de consulta: 23 septiembre 2014.

Fotografía urbana. En: <http://www.canonistas.com/foros/blogs/el-rincon-delexperto/354-fotografiaurbana.html>. Fecha de consulta: 30 septiembre 2014.

Rango de edad del adulto mayor. En: <http://www.iaam.df.gob.mx/documentos/quienes.html>. Fecha de consulta: 13 de octubre del 2014, 17:10

Adulto Mayor. En: <http://edukavital.blogspot.com/2013/03/adulto-mayor.html>. Fecha de consulta: 13 octubre 2014.

Turismo. En: <http://media.unwto.org/es/content/entender-el-turismo-glosario-basico>. Fecha de consulta: 13 de octubre del 2014, 17:53

Imagen anaglífica. En: http://www.decamaras.com/CMS/component?option=com_glossary/Itemid,255/func,term/term,Imagen+anaglifa. Fecha de consulta: 13 octubre 2014.

Turismo para los adultos mayores. En: <http://www.telegrafo.com.ec/palabra-mayor/item/actividades-recreativas-mejoran-la-vitalidad-de-adultos-mayores.html>. Fecha de consulta: 13 octubre 2014.

Problemas visuales en los adultos mayores. En: <http://www.saludalavista.com/2013/08/problemas-a-la-vista-relacionados-con-la-edad/>. Fecha de consulta: 14 octubre 2014.

Concepto de diseño. En: <http://www.definicionabc.com/general/disenio.php>. Fecha de consulta: 15 octubre 2014.

Definición de adulto mayor según la ONU. En: <http://mayoresdehoy.com/2012/11/07/el-adulto-mayor-en-el-mundo-parte-1/>. Fecha de consulta: 15 octubre

2014.

Dreamweaver para diseño web. En: <http://www.desarrolloweb.com/articulos/332.Php>. Fecha de consulta: 15 octubre 2014.

Sitios turísticos del centro histórico de Quito. En: <http://quito.com.ec/que-visitar/centro-historico>. Fecha de consulta: 24 octubre 2014.

Características del servidor. En: <http://www.awardspace.com/>. Fecha de consulta: 11 diciembre 2014.

Manejo de archivos. En: <https://cp1.awardspace.net/beta/file-manager/>. Fecha de consulta: 11 diciembre 2014.

Definición de hosting. En: <http://www.masadelante.com/faqs/hosting>. Fecha de consulta: 14 enero 2015.

Definición de dominios y subdominios. En: <http://www.socialetic.com/que-es-un-dominio-un-subdominio-y-una-extension-web.html>. Fecha de consulta: 14 enero 2015.

Definición de etiqueta <div>. En: <http://www.virtualnauta.com/html-etiqueta-div>. Fecha de consulta: 14 enero 2015.

Definición de index. En: <http://www.alegsa.com.ar/Dic/pagina%20principal.php>. Fecha de consulta: 14 enero 2015.

Estadísticas del sitio web de Kanaru Viajes. En: <http://www.kanaruviajes.com/>. Fecha de consulta: 17 febrero 2015.

Mapa de ubicaciones de sitios. En: <https://www.google.com/maps/d/viewer?mid=zluP3nn2rYUw.khqHNH83qGwc>. Fecha de consulta: 20 febrero 2015.

Confirmación de creación de cuenta para hosting. En: www.outlook.com. Fecha de consulta: 23 octubre 2014.

index (sitio web de tesis). En: <http://guiaturisticadequito.mywebcommunity.org/>. Fecha de consulta: 22 febrero 2015.

Galería 3D (sitio web de tesis). En: http://guiaturisticadequito.mywebcommunity.org/galeria_3d.html. Fecha de consulta: 22 febrero 2015.

Contacto (sitio web de tesis). En: http://guiaturisticadequito.mywebcommunity.org/galeria_3d.html. Fecha de consulta: 22 febrero 2015.

Sitios Turísticos (sitio web de tesis). En: http://guiaturisticadequito.mywebcommunity.org/sitios_turisticos.html. Fecha de consulta: 22 febrero 2015.

Iglesia y Convento de San Agustín (sitio web de tesis : pg_13). En: http://guiaturis-ticadequito.mywebcommunity.org/pg_13.html. Fecha de consulta: 22 febrero 2015.

4.5 Referencia de un curso

Pachacama, E. (Profesor). Auxiliar Técnico en Diseño *Web*. Curso. Centro Tecnológico de Entrenamiento y Capacitación (CETEC). Quito, del 08 de marzo al 12 de abril del 2014.

4.6 Referencia de una entrevista

Proaño, Verónica. Beneficiaria de 60 y Piquito, y cliente de Kanaru Viajes.

Entrevista por: Eduardo Piñeyros. Medio de Respaldo DVD. Quito, 14 de febrero del 2015.

Pérez, Daniel. Director de Kanaru Viajes. Entrevista por: Eduardo Piñeyros. Medio de Respaldo DVD. Quito, 06 de marzo del 2015.

ANEXOS

Los anexos de esta tesis incluyen los siguientes documentos impresos y un DVD con varios archivos:

Impresos

Certificado de Trabajo con Kanaru Viajes (relación de tesis).
Carta de Aprobación de Sitio <i>Web</i> por parte de la agencia Kanaru Viajes.
Modelo de carta dirigida a cada uno de los sitios.
Contiene modelo de encuesta 1 y encuesta 2
Uña Para Fotografía 3D o anaglífica
Certificados de cursos presenciales y online
Bitácora de Revisión de Tesis

DVD

Contiene todos los documentos impresos en versión digital, adicionalmente algunos archivos multimedia:

Galería de fotografías 2D y 3D (tamaño 3000 <i>px</i>)
Fuentes Bibliográficas (libros citados en la tesis)
Contiene la entrevista 1 (01:19 min) (vídeo: .mp4)
Contiene la entrevista 2 (01:18 min) (video: .mp4)
Sitio <i>Web</i> completo de la tesis (guia_turistica_de_quito)

