

**UNIVERSIDAD IBEROAMERICANA DEL ECUADOR**

**ESCUELA DE TURISMO Y HOTELERÍA**

Trabajo de titulación para la obtención del Título de Ingeniería en Administración de

Empresas Turísticas

Modalidad Presencial

**TEMA:**

**Plan para la readecuación del Centro de Interpretación y el Bosque Protector**

**Cascada de Peguche, mediante un Programa de Interpretación Ambiental**

AUTOR: Erika Natalia Briones Naula

DIRECTOR: MSc. Shirley Murriagui Lombardi

QUITO - ECUADOR

Julio - 2011

## **CERTIFICACIÓN DE APROBACIÓN**

Certifico haber revisado el presente informe de investigación, que se ajusta a las normas institucionales y académicas establecidas por la UNIVERSIDAD IBEROAMERICANA DEL ECUADOR, de Quito; por tanto, se autoriza su presentación final para los fines legales pertinentes.

---

NOMBRE: MSc. SHIRLEY MURRIAGUI LOMBARDI

C:I: N° 1708394844

Quito, 26 de Septiembre del 2011

## **AUTORÍA**

Yo, Briones Naula Erika Natalia autor del presente Informe, me responsabilizo por los conceptos, opiniones y propuestas contenidos en el mismo.

Atentamente

---

NOMBRE: BRIONES NAULA ERIKA NATALIA

C:I: N° 1721119665

Quito, 26 de Septiembre del 2011

## **AGRADECIMIENTO**

El presente trabajo dirigido con una expresión de gratitud para mis distinguidos Maestros, que con nobleza y entusiasmo, vertieron todos sus conocimientos sobre mí. A la Universidad Iberoamericana porque en sus aulas recibí los más gratos recuerdos que nunca olvidaré; así también a la gente de la comunidad Faccha Llacta que de forma desinteresada brindaron la información requerida para este proyecto.

## **DEDICATORIA**

En la culminación de esta etapa de mi vida, este trabajo va dedicado a mis padres Ligia y Belisario, a mi familia que me impulsaban cada día a seguir adelante; a Andrés por haber estado conmigo apoyándome para la culminación de este proyecto; gracias por sus palabras de aliento que me estimulan a seguir adelante tanto en mi vida personal como profesional.

# **UNIVERSIDAD IBEROAMERICANA DEL ECUADOR**

## **Escuela de Turismo y Hotelería**

### **Plan para la readecuación del Centro de Interpretación y el Bosque Protector Cascada de Peguche, mediante un Programa de Interpretación Ambiental**

#### **RESUMEN**

Se presenta la propuesta para la readecuación del Centro de Interpretación y el Bosque Protector “Cascada de Peguche”; El capítulo uno parte de la problemática enfocada en los aspectos sociales, culturales y ambientales; las limitaciones, tiempos y los objetivos a desarrollar. En el segundo capítulo se desarrolla el marco teórico que versa sobre Educación e Interpretación Ambiental, la metodología está en el capítulo tercero, el enfoque y la modalidad de la investigación determinaran el camino a seguir para conseguir los datos que tengan relación con el tema a tratar, además de obtener la población y la muestra para la aplicación de encuestas que ayuden a la creación de las ideas base de la propuesta. El análisis de los resultados obtenidos en la encuesta muestran el rumbo que debe tener la propuesta, las fortalezas y debilidades del atractivo, los requerimientos del turista, el nivel de conocimiento sobre la interpretación ambiental y la apertura para aceptar los cambios en este lugar, la información del capítulo quinto de esta guía, por su complejidad ha sido tratado en varios subprogramas que contemplan a cada una de las áreas del Bosque, el primero la readecuación del Centro de Interpretación, la creación de una Guía Capacitación de Atención al Cliente para guías y personal del Bosque, el Manual de Operaciones, la Promoción e Imagen de este destino turístico entre otra, lo que convierten este propuesta en la carta de presentación para el público interesado en disfrutar del lugar.

## ABTRACT

The proposal is presented to the readjustment of the Interpretation Center and the Protective Forest "Peguche Waterfall"; Chapter one part of the issue focused on the social aspects, cultural and environmental constraints, times and the objectives to develop. In the second chapter develops the theoretical framework that focuses on Environmental Education and Interpretation, the methodology is in the third chapter, the approach and modality of the research will determine the way forward to achieve the data that relate to the subject matter, in addition to obtain population and sample for the implementation of surveys that will help the creation of ideas based on the proposal. The analysis of the results obtained in this survey show the direction that you must have the proposal, the strengths and weaknesses of the attractiveness, the requirements of the tourists, the level of knowledge on the environmental interpretation and openness to accept the changes in this place, the information in the fifth chapter of this guide, because of their complexity has been dealt with in several subprogram's that they contemplate each of the areas of the Forest, the first the readjustment of the Interpretation Center, the creation of a Guide Training of Customer Care for guides and staff of the Forest, the Operations Manual, the Promotion and Image of this tourist destination among other things, that makes this proposal in the letter of presentation for the public interested in enjoying the place.

## INTRODUCCIÓN

El Bosque Protector Cascada de Peguche a través del tiempo se ha convertido en unos de los atractivos emblemáticos de la Ciudad de Otavalo por su riqueza natural y cultural; La Cascada ha ido adquiriendo un valor simbólico en los comuneros y los visitantes, es parte del tradicional festejo de Inty Raymi donde se lleva a cabo el baño de ritualidad del Aya Huma.

Desde la declaratoria de Bosque y Vegetación Protectora a este lugar, no se considera el uso de la interpretación ambiental como un recurso para informar y enseñar a los turistas sobre la importancia de cuidar el ambiente y el respeto por las costumbres y tradiciones de un pueblo, de allí nace la necesidad de ofrecer no solo información sino motivación para conocer estos lugares emblemáticos de nuestro país y esto se propone a través de un programa de interpretación que contempla temas de interés ambiental y cultural como un recurso para proteger la naturaleza. Parte de los cambios propuestos son la readecuación e implementación de la interpretación ambiental en el Centro de Interpretación “Cascada De Peguche”, el cual ha sido subutilizado ya que ni el lugar ni el personal ha sido preparado en esta temática permitiendo que se parta de la Educación ambiental como una serie de actividades complementarias y fundamentales dentro de la actividad turística que se desarrolla en el Bosque. El cuidado y protección del Bosque es responsabilidad de todos los que laboran y frecuentan este sitio es por esto que se ha organizado un documento que permita el desarrollo de la propuesta en sí basada en un Programa de Interpretación Ambiental para el Bosque Protector Cascada de Peguche.



RESUMEN	
INTRODUCCION	
CAPÍTULO I	
PLANTEAMIENTO DEL PROBLEMA.....	1
Formulación del problema.....	3
Preguntas directrices.....	3
Delimitación del problema.....	4
Delimitación del tiempo de trabajo.....	4
Justificación.....	5
Objetivos.....	6
CAPÍTULO II	
MARCO TEÓRICO.....	7
Antecedentes investigativos.....	7
Ciudad de Otavalo.....	7
Historia.....	7
Generalidades.....	8
Los Otavalos.....	10
Parroquia Miguel Egas Cabeza.....	12
Generalidades.....	12
Fundamentación Científica.....	16
Bosque Protector Cascada de Peguche.....	16
Cascada de Peguche.....	16
Recursos Naturales.....	19
Recursos Culturales e Históricos.....	22
Recursos Escénicos y Recreativos.....	23
Interpretación Ambiental.....	24
Definición.....	24
Importancia de la Interpretación Ambiental.....	24
Características de la Interpretación Ambiental.....	24
Objetivos de la Interpretación Ambiental.....	24
Tipos de Presentaciones Interpretativas.....	25

Medios Interpretativos.....	25
Medios participativos.....	27
Medios de Exhibición Estáticos.....	28
Tipos de senderos.....	28
Centro de Interpretación.....	29
Importancia de la interpretación en Áreas Naturales.....	31
Planificación Interpretativa.....	32
Fundamentación Legal.....	41
Fundamentación Teórica Conceptual.....	46
CAPÍTULO III	
MARCO METODOLÓGICO.....	48
Enfoque de Investigación.....	48
Modalidad de la Investigación.....	49
NIVEL DE INVESTIGACIÓN.....	49
Población y muestra.....	49
PLAN DE RECOLECCIÓN DE DATOS.....	51
La Observación.....	51
La Encuesta.....	51
CAPITULO IV	
MARCO EVALUATIVO.....	55
Tabulación, Análisis e Interpretación.....	55
Presentación de Información.....	55
Análisis de los Resultados.....	56
CAPÍTULO V	
DESARROLLO PROPUESTA.....	69
RESUMEN EJECUTIVO.....	69
DATOS INFORMATIVOS.....	69
RESPONSABLE.....	70
BENEFICIARIOS.....	70
PRESUPUESTO.....	71
PLAZOS.....	73

RECURSOS.....	73
CONVENIOS.....	74
ANTECEDENTES.....	75
Zonificación.....	79
Inventario Interpretativo.....	80
Estado Actual de la Interpretación Ambiental.....	80
Infraestructura Existente.....	81
DISEÑO DE LA PROPUESTA.....	91
Justificación.....	91
Fundamentación.....	92
Importancia.....	92
Objetivos.....	93
Factibilidad.....	94
Limitaciones del Estudio.....	95
Impactos.....	95
Análisis FODA.....	97
ANÁLISIS DE MERCADO.....	99
Precio de Ingreso.....	102
SUBPROGRAMA 1: READECUACIÓN DEL CENTRO DE INTERPRETACIÓN....	104
Objetivos.....	104
Temas y Contenidos.....	104
Diseño Organizacional.....	111
Diseños Estructurales.....	114
Materiales y equipos.....	115
SUBPROGRAMA 2: SEÑALIZACIÓN Y ROTULACIÓN PARA EL BOSQUE.....	117
5.5.1 Objetivo general.....	117
5.6. SUBPROGRAMA 3: RECREACIÓN Y TURISMO.....	120
Diagnóstico.....	120
Grupos Meta.....	120
Objetivos.....	121
Descripción de la Metodología.....	121

Actividades Alternas.....	122
5.7. SUBPROGRAMA 4: GUIA DE OPERACIONES PARA EL BOSQUE PROTECTOR “CASCADA DE PEGUCHE”.....	124
Introducción .....	124
Registro de Visitantes.....	124
Talanqueras .....	125
Baños.....	126
Componentes de apoyo.....	127
Abastecimiento de Agua.....	128
Evacuación de basuras.....	128
Prevención de Riesgos.....	129
SUBPROGRAMA 5: GUÍA CAPACITACIÓN DE ATENCIÓN AL CLIENTE PARA GUÍAS Y PERSONAL DEL BOSQUE Y CENTRO DE INTERPRETACIÓN “CASCADA DE PEGUCHE”.....	132
Introducción.....	132
SUBPROGRAMA 6: PROMOCIÓN E IMAGEN.....	142
Diagnóstico.....	142
Grupos meta.....	142
Objetivos.....	142
Descripción de la Metodología.....	143
Problemas Identificados.....	143
Evaluación.....	145
Resultados Esperados.....	146
CAPITULO VI	
MARCO CONCLUSIVO.....	147
Conclusiones.....	147
Recomendaciones.....	148
REFERENCIAS BIBLIOGRÁFICAS.....	149
ANEXOS.....	152

## LISTA DE CUADROS

Cuadro N° 1 Atractivos turísticos de Parroquia Miguel Egas.....	14
Cuadro N°2 Actividades Turísticas Parroquia Miguel Egas.....	14
Cuadro N° 3 Sitios de Hospedaje vivencial.....	15
Cuadro N°4 Servicio de Alimentación.....	16
Cuadro N° 5 Límites del Bosque Protector.....	17
Cuadro N° 6 Características geomorfológicas.....	18
Cuadro N° 7 Clima del Bosque Protector.....	18
Cuadro N°8 Flora del Bosque Protector Cascada de Peguche.....	20
Cuadro N° 9 Fauna del Bosque Protector Cascada de Peguche.....	21
Cuadro N° 10 Funciones y acciones de un centro de interpretación.....	29
Cuadro N°11 Matriz para la Evaluación del Potencial Interpretativo.....	38
Cuadro N° 12 Matriz para la Evaluación del Potencial Interpretativo de la “Cascada de Peguche”.....	56
Cuadro N° 13 Distribución porcentual de los visitantes del Bosque Protector “Cascada de Peguche” por sexo.....	58
Cuadro N° 14 Distribución porcentual por edades.....	58
Cuadro N° 15 Distribución porcentual de la frecuencia de visita a la Cascada de Peguche.....	59
Cuadro N° 16 Distribución porcentual del tipo de grupo que visita la Cascada de Peguche.....	60
Cuadro N° 17 Distribución porcentual de cómo llegan a la Cascada de Peguche..	61
Cuadro N° 18 Distribución porcentual del conocimiento del lugar.....	61
Cuadro N° 19 Distribución porcentual de la información proporcionada.....	62
Cuadro N° 20 Distribución porcentual del interés de la información proporcionada el Centro de Interpretación y el Bosque Protector.....	63
Cuadro N° 21 Distribución porcentual sobre la necesidad de readecuar el CI.....	63
Cuadro N° 22 Distribución porcentual sobre la aceptación del recorrido.....	64
Cuadro N° 23 Distribución porcentual sobre el tipo de guianza.....	65
Cuadro N° 24 Distribución porcentual sobre la duración en el recorrido.....	66

Cuadro N° 25 Distribución porcentual de participación en actividades de conservación y protección.....	67
Cuadro N° 26 Distribución porcentual del conocimiento de la función de un C.I....	67
Cuadro N° 27 Distribución porcentual de la evaluación al C.I.....	68
Cuadro N° 28 Beneficiarios Directos.....	70
Cuadro N° 29 Beneficiarios indirectos.....	70
Cuadro N° 30 Presupuesto Investigativo.....	71
Cuadro N°31 Presupuesto para implementación de estructuras.....	72
Cuadro N° 32 Recursos Humanos requeridos para la ejecución de la propuesta...	74
Cuadro N° 33 Referencia Física y Ecológica de la propiedad.....	75
Cuadro N° 34 Clasificación del Área.....	75
Cuadro N°35 Ubicación señalética en el Bosque Protector Cascada de Peguche...	81
Cuadro N° 36 Materiales del Centro de Interpretación.....	83
Cuadro N° 37 Descripción de estructuras artificiales del Bosque .....	87
Cuadro N° 38 Materiales y Equipos.....	88
Cuadro N° 39 Ubicación de señalética para ingreso vehicular.....	88
Cuadro N° 40 Indicadores de Impacto.....	96
Cuadro N° 41 Matriz de Análisis FODA.....	97
Cuadro N° 42 Filosofía del Bosque Protector “Cascada de Peguche”.....	111
Cuadro N° 43 Administrador.....	113
Cuadro N° 44 Guía.....	113
Cuadro N° 45 Cuidador del Bosque .....	114
Cuadro N° 46 Paneles para el Centro de Interpretación.....	114
Cuadro N° 47 Mobiliario para colocación de paneles .....	116
Cuadro N° 48 Materiales, Muebles y Equipos para el Centro de Interpretación.....	116
Cuadro N° 49 Letreros y pictogramas para el Bosque.....	117
Cuadro N° 50 Mobiliario para colocación de Rótulos del Bosque.....	119
Cuadro N° 51 Descripción de la calidad y la competitividad.....	141
LISTA DE GRÁFICOS	
Gráfico N° 1 Distribución porcentual de los visitantes del Bosque Protector “Cascada de Peguche” por sexo.....	58

Gráfico N° 2 Distribución porcentual por edades.....	59
Gráfico N ° 3 Frecuencia de visita a la Cascada de Peguche.....	59
Gráfico N° 4 Distribución porcentual del tipo de grupo que visita la Cascada de Peguche .....	60
Gráfico N° 5 Distribución porcentual de cómo llegan a la Cascada de Peguche....	61
Gráfico N° 6 Distribución porcentual del conocimiento del lugar.....	62
Gráfico N° 7 Distribución porcentual de la información proporcionada .....	62
Gráfico N° 8 Distribución porcentual del interés de la información proporcionada el Centro de Interpretación y el Bosque Protector.....	63
Gráfico N° 9 Distribución porcentual sobre la necesidad de readecuar el CI.....	64
Gráfico N° 10 Distribución porcentual sobre la aceptación del recorrido.....	65
Gráfico N° 11 Distribución porcentual sobre el tipo de guianza.....	65
Gráfico N° 12 Distribución porcentual sobre la duración en el recorrido.....	66
Gráfico N° 13 Distribución porcentual de participación en actividades de conservación y protección.....	67
Gráfico N° 14 Distribución porcentual del conocimiento de la función de un C.I.....	68
Gráfico N° 15 Distribución porcentual de la evaluación al C.I.....	68
<b>LISTA DE MAPAS</b>	
Mapa 1 Temporada baja del Bosque Protector “Cascada de Peguche”.....	100
Mapa 2 Temporada alta del Bosque Protector “Cascada de Peguche”.....	100
Mapa 3 Organigrama Jerárquico.....	112

## **CAPÍTULO I**

### **EL PROBLEMA**

#### **TEMA**

**1.1** Plan para la readecuación del Centro de Interpretación y el Bosque Protector Cascada de Peguche, mediante un Programa de Interpretación Ambiental

#### **1.2 Planteamiento del problema**

La conservación del ambiente y el mantenimiento de las costumbres de los pueblos se ha convertido en un asunto primordial para los países de todo el mundo, ya que los cambios en las sociedades por los estilos de vida que se lleva en la actualidad ocasionan el descuido en la preservación de la naturaleza y cultura; a nivel global se han elaborado y mejorando políticas para la conservación ambiental, pero la falta de información sobre estas normas por parte de la población no ayudan a crear suficiente conciencia sobre la importancia de preservar los recursos naturales y culturales.

La Educación Ambiental en Europa según Macarena Esteban Ibáñez de la Universidad de Oviedo varía de acuerdo a cada país por las distintas políticas ambientales de los mismos, ya que depende de los diversos problemas ambientales de los Estados. En la actualidad se considera que lo más oportuno es crear lazos entre las disciplinas relacionadas con la Educación Ambiental como pueden ser la Interpretación Ambiental, Geología, las Ciencias, la Geografía, la Historia, la Arqueología, etc, para orientar las diversas contribuciones hacia un objetivo único que consiste en el perfecto y total conocimiento del Ambiente.

Entre los proyectos que se maneja para conservar la naturaleza y rescatar sus costumbres es la implementación de Centros de Interpretación en espacios naturales tales como el Centro de Interpretación de Arte y Naturaleza Valdivielso en la Provincia de Burgos España que posee una exposición de carácter permanente que con la ayuda



de medios didácticos permite al visitante adentrarse y conocer de un modo sencillo y ameno el medio natural y promover el rescate cultural mediante el turismo rural de calidad.

El continente americano es un espacio lleno de riqueza natural y cultural, una de las falencias que aquejan a la mayoría de turistas es que muchas de la veces solo se les entrega información básica o formal, es por esto que se cada país de acuerdo a sus necesidades han implementado espacios interpretativos para integrar información explícita de casos específicos principalmente en espacio naturales.

La Reserva de Pingüinos de Punta Tombo ubicada en la Provincia de Chubut fue creada en el año de 1979 con el objetivo de proteger una de las colonias de aves marinas más diversas de Argentina y la mayor colonia del continente americano del Pingüino de Magallanes. Uno de los alcances de esta reserva fue la implementación del Centro de Interpretación de Pingüinos de Magallanes que es un gran emprendimiento de alcance turístico y científico para proteger el Ecosistema de Punta Tombo y generar un espacio idóneo para la investigación de la especie y su interacción con el entorno natural.

Otro espacio natural que ha sido reconocido por su labor es el Refugio Ecológico Caimán ubicado en el Pantanal de Brasil que apoya en su área a varios proyectos de investigación y manejo de especies, destinadas a la conservación de la fauna y la flora del entorno del pantano.

En el Ecuador la actividad turística asciende paulatinamente y se ha tomado la modalidad de otros países de crear centros temáticos que involucran al turista como parte de la conservación de la naturaleza y apoyo a la sostenibilidad de la cultura ecuatoriana. El Parque Nacional Cotopaxi, Parque Nacional Cajas, Reserva Biológica Marina de Galápagos son algunos de los ejemplos en la conservación del ambiente.

La dirección provincial de Imbabura de Ministerio del Ambiente está encaminada a administrar, gestionar e implementar las políticas ambientales establecidas en el ámbito de su competencia y jurisdicción. Dentro de sus proyectos están las

declaratorias de Áreas Protegidas y Bosques Protectores para la conservación ambiental y cultural.

En el cantón Otavalo se localiza la parroquia Miguel Egas Cabezas con uno de los sitios de mayor interés turístico como es El Bosque Protector Cascada de Peguche que demanda la mejora del espacio existente para prestar información al visitante de forma que estos puedan apreciar y entender la armonía existente entre la naturaleza y sus habitantes ya que la distribución actual del espacio puede vulnerar la difusión de las costumbres y creencias con las que se maneja la comunidad.

El Bosque Protector Cascada de Peguche dentro de sus principios esta la conservación Ambiental y la difusión de la Cultura del pueblo Otavalo; y los ingresos económicos que posee según los registros no siempre son suficientes para seguir en la línea de conservación. Esta información pudo ser determinada en base al análisis del trabajo de campo realizado utilizando documentación impresa y entrevistas ejecutadas al personal administrativo que labora en el Centro de Interpretación.

### **1.3 Formulación del problema**

¿El Centro de interpretación existente en el Bosque Protector Cascada de Peguche localizado en la provincia de Imbabura incentivará a los visitantes a un cambio de comportamiento frente a la necesidad de conservar el ambiente, la cultura y fortalecimiento económico?

### **1.4 Preguntas directrices**

- ¿La información que se maneja en el Centro de Interpretación está acorde a la situación ambiental, económica y cultural del Bosque?
- ¿Cómo incentivar al visitante de la Cascada de Peguche para que ingrese al Centro de Interpretación para fortalecer la economía del Bosque?
- ¿Cuándo se da un valor agregado al visitante al momento de recorrer el Bosque Protector Cascada de Peguche?

- ¿El personal que labora en el Centro de Interpretación tiene conocimientos necesario con respecto a Atención al Cliente?

### **1.5 Delimitación del problema**

Considerada como una de las provincias del turismo y según publicación realizada por la pagina web oficial del Ministerio de Turismo del Ecuador en el artículo *Imbabura, una provincia turística del Ecuador*, Imbabura se levanta en la zona norte de la Sierra ecuatoriana en donde el cantón Otavalo con riqueza cultural y belleza natural ha sido tomado en cuenta para el desarrollo de este proyecto de un Plan para la readecuación del Centro de Interpretación y el Bosque Protector de la Cascada de Peguche, mediante un Programa de Interpretación Ambiental

### **1.6 Delimitación del tiempo de trabajo**

El tiempo para la elaboración de este proyecto para la investigación teórica y planteamiento del programa de Interpretación Ambiental en el Bosque Protector Cascada de Peguche es de nueve meses iniciando en el mes de Noviembre del 2010 y con culminación en el mes de Junio del 2011, tiempo en el que se deberá presentar toda la información recopilada a la Dirección de la Escuela de Turismo.

## **1.7 Justificación**

El Bosque Protector Cascada de Peguche y las comunidades aledañas que están comprendidas entre San José de la Bolsa, Peguche, Faccha Llacta, Quinchuquí, Arias Ucu, Yacu Pata y Agato; constituyen la variedad de costumbres y creencias ancestrales que hasta hoy en día son practicadas, pero con los cambios constantes de la sociedad en la que nos manejamos influye de forma directa o indirecta en el origen de las mismas.

Con este plan se busca que el visitante pueda apreciar las maravillas de la comunidad de Faccha Llacta, que sean partícipes de la conservación de todo lo que ofrecen, ya que un centro de interpretación se convierte en un espacio propicio para compartir saberes entre los comuneros y el turista, un lugar que fortalezca el desarrollo económico, cultural, ambiental y social de los comuneros. El Centro de Interpretación Natural y Cultural manejará información precisa y confiable, el ingreso del visitante potencial a este espacio dependerá de que este sea difundido por los pobladores y el interés causado al visitante real, de acuerdo al promedio de personas que ingresan a la cascada será preciso adaptar a la demanda actual para acoger a todos ellos.

Es por esto se propone la readecuación del Centro de Interpretación y del Bosque Protector de la Cascada de Peguche, mediante un Programa de Interpretación Ambiental que abarque aspectos naturales y culturales donde la comunidad pueda mostrar al visitante la importancia de conservar todos los recursos a través de la entrega de información verídica y acorde a la situación actual del sector.

## **1.8 Objetivos**

### **Objetivo general**

- Elaborar un plan para la readecuación del Centro de Interpretación y el Bosque Protector de la Cascada de Peguche, mediante un Programa de Interpretación Ambiental

### **Objetivos específicos**

- Determinar la situación Ambiental y Cultural Bosque para la elaboración de diseños de paneles informativos y demostrativos para el Centro de Interpretación y el Bosque Protector Cascada de Peguche.
- Proponer un plan de publicidad y promoción para el centro de interpretación como un complemento de las actividades centrales del Bosque Protector Cascada de Peguche.
- Desarrollar una guía de Atención al Cliente para el personal que labora en el Bosque Protector Cascada de Peguche.
- Promover actividades demostrativas de las costumbres y tradiciones del pueblo de Otavalo que permitan interactuar con el visitante y que esta se conviertan en una fuente de ingreso económico para los comuneros.

## **CAPITULO II**

### **MARCO TEÓRICO**

#### **ANTECEDENTES INVESTIGATIVOS**

##### **2.1. CIUDAD DE OTAVALO**

###### **2.1.1 Historia**

Otavaló es un pueblo milenario que data de hace 13000 a.C. Sus raíces provienen de la confederación Carangue y Cayambe que fue uno de los estados que controló el territorio de la sierra norte del Ecuador y cuyo eje y centro principal fue Otavaló. Los cacicazgos de Caranqui y Cayambi formaron una alianza para resistir la inclusión incaica, la cual se dio en el último periodo del siglo XV y con mayor vigor en los primeros años del siglo XVI. Los Incas consolidaron su presencia en territorio Cayambi y Caranqui en la batalla de Yaguarcocha, comandada por el inca Huayna Capac. La presencia de los españoles en Otavaló se dio en 1535; los primeros doctrineros de la orden franciscana impusieron a san Luis, obispo de Tolosa, como patrono de Asiento.

En el año de 1563, las autoridades de Quito solicitaron a Felipe II, el ascenso a Corregimiento; ya que anteriormente tenía la denominación Asiento, y como tal no tenía derecho a gobernarse por cabildos. Con la nueva categoría se establece que los límites comprenderían entre los ríos Guayllabamba al sur y Guitara al norte. El corregidor de Otavaló Sancho de Paz Ponce de León, en 1582 realizó un informe al rey de España detallando los pueblos que comprenden el corregimiento, el número de indios tributarios y los viejos e impedidos que no lo hacen, el clima y los recursos naturales, las ocupaciones y la indumentarios de los habitantes, reporta que el pueblo principal del Corregimiento se llama Sarance ubicada en el actual Otavaló.

El Otavaló antiguo se localizaba al sur del Lago San Pablo en el sector de San Roque y Villagranpugro, y este fue despoblado entre 1573 1580, cuando sus

habitantes fueron trasladados a la actual parroquia de San Pablo del Lago, por disposición de virrey de Perú Francisco de Toledo.<sup>1</sup>

### **2.1.2 Generalidades**

Otavalo se encuentra ubicado en la Sierra norte de la República del Ecuador provincia de Imbabura, a 110 Km al norte de la ciudad de Quito y a 26 Km de la ciudad de Ibarra, con una altura de 2530 metros sobre el nivel del mar. Cuenta con una enorme riqueza cultural en la que sus habitantes mantienen su identidad, fortalecida por mitos, leyendas, costumbres y tradiciones; una maravilla de los valles interandinos, rodeada por los volcanes como Imbabura, Cotacachi y Mojanda: por esto hoy en día Otavalo es uno de los destinos turísticos más importantes y accesibles del Ecuador según publicación del del Ministerio de Turismo del Ecuador en el artículo *Imbabura, una provincia turística del Ecuador*.

### **2.1.3 Límites**

Otavalo con respecto a los demás cantones de la provincia de Imbabura limita al norte con Cotacachi, Ibarra y Antonio Ante; al este con los cantones de Ibarra y Cantón Cayambe (Provincia de Pichincha); el sur con Quito (Provincia de Pichincha) y al oeste con el Cantón Quito y Cantón Cotacachi.

### **2.1.4 División Política**

La cabecera cantonal de Otavalo está comprendida entre dos parroquias urbanas, tomando como referencia a la calle Juan Montalvo, dividiendo a la ciudad por el norte a la parroquia de El Jordán y el sur para San Luis.

La parroquia de San Luis comprende las siguientes comunidades: La Cruz, Monserrate, Cachimbiro, Guananzig, La Compañía, Agato, Camuendo Grande, Imbabuela Alto, Imbabuela Bajo, La Magdalena, Cruz Loma, Mojanda, La Esperanza, Jatunyacu, Arias Pamba.

---

<sup>1</sup> Guía de la Cámara de Turismo Capítulo Otavalo (2010, Noviembre)

La parroquia El Jordán incluye las comunidades de El Cardón, La Bolsa, Arias Urco, San Juan, San Pedro, La Quinta, Cuchicullá, Santiaguillo, La Joya, La Rinconada, Rosas Pamba, Ayancha, Cuarapunro, Azama, Pigulca, Patalanga, Río Blanco, Punyaro y Cotama. Las parroquias rurales de Otavalo tiene son las siguientes: Eugenio Espejo, Gonzalez Suarez, San Juan De Iluman, Miguel Egas Cabezas (Peguche), San Pedro de Pataqui, San José de Quichinche, San Pablo, San Rafael, Selva Alegre (San Miguel de Pamplona).<sup>2</sup>

### **2.1.5 Población Histórica**

El cuarto corregidor Sancho de Paz Ponce de León, describe el asentamiento de Otavalo en 1582, formado por 7 pueblos: Sarance, hoy Otavalo, San Pablo de la Laguna conocida por los indígenas como Imbacochoa o Chicapán, Cotacache hoy Cotacachi, Tontaqui hoy Atuntaqui, Urcoquí hoy Urcuquí, Las Salinas o Tumbabiro, Intag. Por orden de la corona española, el 2 de abril de 1582 se hace el censo de los asentamientos de Otavalo, con una población de: 3100 indios viejos y casados, 2360 indios tributarios, 6 frailes. La población de Otavalo fue diezmada primero por la invasión incásica, después por la conquista española que acabaron con la mayoría de indígenas..<sup>3</sup>

### **2.1.6 Altitud y clima**

El cantón Otavalo se encuentra en un rango altitudinal de 1100 m.s.n.m en la zona de Selva Alegre, hasta los 4500 m.s.n.m en el cerro Imbabura. La temperatura media anual oscila entre 13°C a 14°C. Los pisos climáticos fluctúan desde el frío entre 3800 m.s.n.m a 4560 m.s.n.m., el sub-temperado comprendido entre los 3200 m.s.n.m a 3800 m.s.n.m., el temperado va desde los 2000 m.s.n.m hasta 3200 y el sub-cálido comprende los 1100 m.s.n.m a 2000 m.s.n.m.<sup>4</sup>

---

2 LASSO, J (2002) Una estrategia de para el desarrollo del turismo de Otavalo; Gobierno Municipal de Otavalo.

3 <http://otavaloalmundo.com/Otavalo.php>

4 LASSO, J (2002) Una estrategia de para el desarrollo del turismo de Otavalo; Gobierno Municipal de Otavalo.



## **2.2. LOS OTAVALOS**

### **2.2.1 Reseña Histórica**

Según algunos historiadores en esta área habitaron los Imbayas, Otavalos y Caranquis, conocidos por su resistencia a la conquista Inca. Al llegar los españoles, Otavalo estaba poblado por muchas tribus, quienes para defenderse de los invasores se vieron obligados a migrar hacia otros lugares más apartados y comenzaron el asentamiento de grupos formados por varias familias cuyo jefe era el guía del grupo, éste debía poseer fuerza y capacidad demostrando en todo momento su liderazgo y valor. En la época de la colonia la mayoría de los habitantes de esta comunidad trabajaban en las haciendas en calidad de huasipungueros y yanaperos, se encargaban de obrajes, tareas agrícolas, ganaderas y la manufactura textil donde elaboraban prendas de vestir; todo eso era como pago del tributo al pequeño huasipungo que tenían. Desde esos tiempos hasta el año de 1974, la gente de este lugar trabajaba en las haciendas de Obraje de Peguche y Quinchuquí de propiedad del Sr. Alfonso Barba y su esposa Beatriz Larrea, pero al fallecer éste lo heredó su hijo Don Carlos Barba.<sup>5</sup>

### **2.2.2 Identidad**

“En la Psicología Analítica el concepto de identidad personal alude a la conciencia de sí mismo, es decir, al yo.”<sup>6</sup>

*CONEJO (2002) manifiesta “Nuestra originalidad, creatividad y conocimientos tradicionales han tenido que ceder paso a las exigencias del mercado. En ese sentido, los cambios culturales son profundos y no tenemos idea de la pérdida experimentada.”<sup>7</sup>.*

### **2.2.3 Organización Social y Política**

La población se halla organizada en alrededor de 157 comunas Kichwa-Otavalo. Con el auge turístico y el desarrollo artesanal y comercial logrado en las

---

5 <http://www.miguelgascabezas.gob.ec/historia.htm>

6 Espinosa M. (2000) “Los mestizos ecuatorianos y las señas de identidad cultural”, Trama social, Pág. 9.

7 <http://www.ecuaworld.com.ec/otavalos.htm>

últimas décadas, se consolida una presencia urbana significativa principalmente en la ciudad de Otavalo<sup>8</sup>.

Las organizaciones de segundo grado presentan diversas articulaciones a procesos regionales y nacionales: Federación Indígena y Campesino de Imbabura (FICI), *Ecuador Runakunapak Rikcharimuy* o Movimiento de Indígenas del Ecuador (ECUARUNARI) y a la Consejo Nacional de Coordinación de Nacionalidades Indígenas (CONAIE); otras, como la Union de Organizaciones Campesinas e Indígenas de Cotacachi (UNORCAC), a la Federación Nacional de Organizaciones Campesinas Indígenas y Negras (FENOCIN); Organización de los Indígenas Evangélicos en el Ecuador (FEINE).<sup>9</sup>

#### **2.2.4. Economía**

La economía de los Otavalos se basa en el comercio nacional e internacional de los productos artesanales, la música, el turismo; en pequeña proporción se dedican a la agricultura, la cerámica y cestería, la actividad textil es la principal fuente de ingresos, desde el mercado, del pueblo Otavalo<sup>10</sup>. Últimamente existen familias que tienen fábricas modernas para incrementar la productividad; se ha introducido fibras sintéticas en lugar de lana de oveja y diseños no tradicionales, especialmente en la producción destinada al mercado nacional e internacional.

#### **2.2.5. Vestimenta**

Los indígenas de Otavalo y sus alrededores se diferencian de las demás comunidades similares del Ecuador en su vestimenta.<sup>11</sup>

**La mujer:** El traje consta de una larga camisa blanco con bordados multicolores hechos a mano, dos anacos de paño, uno blanco y otro azul marino o negro que son sujetados con una faja o chumbi denominada en quichua. Se lleva envuelta a la cintura sobre otra más ancha, de color rojo, llamada mama chumbi, las dos sostienen el anaco. Complementado con una serie de gualcas (collares dorados), pulseras de

---

8 [http://www.visitaecuador.com/index.php?hasta=240&codi\\_seccion=0&cod\\_seccion=5&codigo=BQxuRvzC](http://www.visitaecuador.com/index.php?hasta=240&codi_seccion=0&cod_seccion=5&codigo=BQxuRvzC)

9 Gobierno Municipal de Otavalo ; Plan de Vida Cantonal de Otavalo (2001)

10 [http://www.visitaecuador.com/index.php?hasta=240&codi\\_seccion=0&cod\\_seccion=5&codigo=BQxuRvzC](http://www.visitaecuador.com/index.php?hasta=240&codi_seccion=0&cod_seccion=5&codigo=BQxuRvzC)

11 Benítez. L (1998) "Culturas Ecuatorianas Ayer y Hoy", Ed. Abya-Yala, Ecuador, Pág. 167

coral o de material plástico, anillos y aretes de piedras de colores, fachalina (capa) que se lleva sobre los hombros, un rebozo de paño de colores fucsia o turquesa, cintas para envolver su cabello, alpargatas con capelladas azul marino o negras.

**Hombre:** Consiste en un sombrero de paño por el que sobresale su largo cabello trenzado como rasgo de identidad el mismo que constituye el más elegante complemento de la indumentaria. El pantalón de color blanco es corto a la altura de los tobillos, la camisa de color blanco, llevan un poncho de lana que le sirve para protegerse del frío y del calor preferentemente de color azul y su calzado son las alpargatas de color blanco.

## **2.3. PARROQUIA MIGUEL EGAS CABEZA**

### **2.3.1. Generalidades**

Se encuentra ubicada a 23 kilómetros de la ciudad de Ibarra, a 10 minutos a la salida de la Panamericana Norte desde Otavalo, cuenta con una población aproximada de 3544 habitantes según el censo de poblacional del Instituto Nacional de Estadísticas y Censos INEC 2001, la superficie territorial: 7.980 metros cuadrados y se encuentra en un rango altitudinal de 2400 a 4650 m.s.n.m.; el clima se maneja en una temperatura media de 14°C. La Parroquia Miguel Egas Cabezas, con las comunidades que las conforman: San José de la Bolsa, Peguche, Faccha Llacta, Quinchuquí, Arias Ucu, Yacu Pata y Agato, se encuentra ubicado a 3 kilómetros de la ciudad de Otavalo, con un área de 1.034.75 hectáreas y un perímetro de 25.77 kilómetros.<sup>12</sup>

Entre las coordenadas:

Noroeste: 78° 15'30'40"; 0°14'33.76"

Sur este: 78°10'33.14"; 0°15'59.82"

---

<sup>12</sup> <http://www.miguellegascabezas.gob.ec/ubicacion.htm>

### 2.3.2. Límites de la Parroquia

**Norte:** Quebrada de Ilumán, donde se encuentra el destacamento policial, limitando con Quinchuquí, quebrada arriba al Imbabura, hasta la punta del cerro, continuando la quebrada de Ilumán al lado oeste es hasta partidero a Cotacachi.

**Sur:** Quebrada de Pushig Huaycu, que es límite con Agato y La Compañía, quebrada arriba llegar a Arias Ucu y linda con La Compañía, continua al cerro Imbabura, la quebrada al lado oeste es hasta el puente de Molino Chupa que limita con Yacu Pata con la Compañía Baja y choca con Jatun Yacu.

**Este:** Hasta la punta del cerro Imbabura, parte del de las comunidades de Quinchuquí, Agato y Arias Ucu.

**Oeste:** Entre La Bolsa con Guanancig, llegando hasta Sigsí Chaca limitando con Carabuela, luego hasta la Panamericana Internacional, y continua la carretera panamericana al lado norte llegando hasta cruce a Cotacachi. Lado sur oeste fabrica Pinto continuando río arriba hasta llegar a Molino Chupa al colegio agropecuario Ubidia de Otavalo.

### 2.3.3. Etnicidad

Se encuentra mayormente poblada por indígenas Kichwas Otavalos en un 97% y un 3% otras etnias, el idioma principal es el Kichwa, como idioma secundario tienen el español, el 90% de la población es bilingüe (Kichwa – Español).<sup>13</sup>

### 2.3.4. Religión

En esta comunidad las tendencias religiosas son las siguientes:<sup>14</sup>

Iglesia Católica	75%	Iglesia Evangélica	17%
Iglesia Mormón	7%	Iglesia Pentecostal	1%

13 Benítez. L (1998) "Culturas Ecuatorianas Ayer y Hoy", Ed. Abya-Yala, Ecuador,

14 LASSO, J (2002) Una estrategia de para el desarrollo del turismo de Otavalo; Gobierno Municipal de Otavalo.

### 2.3.5. Atractivos Turísticos

Según el Ministerio de Turismo del Ecuador basado en el Plandetur 2020 los atractivos turísticos se clasifican en dos grupos denominados como: sitios naturales y manifestaciones culturales con sus respectivas subcategorizas y Otavalo es un espacio que oferta variedad de acuerdo a las necesidades y expectativas del visitante.

**Cuadro N° 1 Atractivos turísticos de Parroquia Miguel Egas**

<b>LUGAR</b>	<b>COMUNIDAD</b>
Cascada de Peguche	Faccha Llakta
Inca Puyyu	Faccha Llakta
Cachi Puyyu	Faccha Llakta
Calendario solar	Faccha Llakta
Lechero de Quinchuqui	Quinchuqui
Lechero de Agato	Agato
Hitun Rumi	Peguche
Magdalena Puyyu	Peguche
Patzacara Puyyu	Peguche
Curicancha	Peguche Faccha Llakta
Plaza cultural Peguche	Peguche

Fuente: Observación de campo

**Cuadro N°2 Actividades Turísticas Parroquia Miguel Egas**

<b>ACTIVIDAD</b>	<b>LUGAR</b>
Bicicleta	Mojanda, San Pablo, La Cascada de Peguche.
Caminatas	Cascada de Peguche, Cascada de Taxopamba, Lagunas de Mojanda, Loma del Pucará de lechero, Lago San Pablo, Parque Cóndor, Lago de Cuicocha, Bosques de Selva Alegre e Intag.
Cabalgatas	Mojanda, Cuicocha, Cascada de Peguche, Lechero de Pucará, fuentes de Tangalí

Danza y baile	Diferentes centros de entretenimiento en la ciudad y en el cantón así como fiestas y encuentros culturales.
Observación de aves	Bosque protector y páramos de Mojanda, Bosques nublados de la región de Selva Alegre e Intag, Parque del Cóndor, Bosque Protector Cascada de Peguche.
Visitas a comunidades y pueblos	Varias comunidades alrededor de Otavalo ofrecen visitas a los turistas que deseen conocer su vida y compartir sus experiencias, aprender sobre artesanías, cultura, tradiciones, lengua y rituales.
Yachac's o shamanes	La medicina tradicional indígena permite curar el cuerpo y el alma, en cada comunidad existe un yachac.

Fuente: Archivo de Actividades del Centro de Interpretación de la Cascada de Peguche

### 2.3.6. Alojamiento y Alimentación en la Parroquia Miguel Egas

La Parroquia Miguel Egas es un lugar que está haciendo del ecoturismo una fuente de ingreso para sus habitantes, entre su oferta turística pone a disposición de los turistas el servicio de alojamiento bajo dos conceptos el alojamiento vivencial y alojamiento particular privado.

#### ***Cuadro N° 3 Sitios de Hospedaje vivencial***

<b>NOMBRE</b>	<b>DIRECCIÓN</b>
Marcelo Cachiguango	Peguche Barrio Central
Helena Córdova	Peguche barrio Imbaqui
Helena Muenala	Peguche barrio Peguche Tío
María Perguachi	Peguche barrio central
Marisol Lema	Peguche barrio Atahualpa
Nancy Rosero	Faccha Llacta
Cecilia Fichamba	Peguche barrio Imbaqui
Cecilia Lema	Peguche barrio Imbaqui
Santiago Arelliano	Peguche barrio Atahualpa
Alonzo Muenala	Peguche barrio Peguche Tío
Aya Huma	Peguche Sector Atahualpa

Peguche Tío	Entrada principal a Peguche
Sumag Micuy	Peguche Barrio Central

Fuente: [http://www.visitotavalo.com/servicios\\_turisticos.php?varmenu=63](http://www.visitotavalo.com/servicios_turisticos.php?varmenu=63)

#### **Cuadro N°4 Servicio de Alimentación**

<b>NOMBRE</b>	<b>DIRECCIÓN</b>
Segundo Lema	Peguche - barrio Atahualpa
Sindy Muenala	Peguche barrio Atahualpa
Tarquino Pillajo	Peguche barrio central
José Conejo	Peguche barrio central

Fuente: [http://www.visitotavalo.com/servicios\\_turisticos.php?varmenu=63](http://www.visitotavalo.com/servicios_turisticos.php?varmenu=63)

## **FUNDAMENTACIÓN CIENTÍFICA**

### **2.4. BOSQUE PROTECTOR CASCADA DE PEGUCHE**

El 31 de octubre de 1994 mediante resolución No. 058, el Instituto Ecuatoriano Forestal y de Áreas Naturales y Vida Silvestre-INEFAN, declaró la zona natural alrededor de la Cascada de Peguche como Bosques y Vegetación Protectores de Cuencas Hídricas en la que se incluyen los terrenos del Banco Ecuatoriano de la Vivienda, del Municipio de Otavalo y propiedades particulares que en conjunto suman aproximadamente unas 40 hectáreas. El Bosque Protector Cascada de Peguche constituyen uno de los atractivos turísticos más sobresalientes del cantón Otavalo y de la provincia de Imbabura. La suma de estos recursos naturales y culturales ha convertido a la zona de la cascada de Peguche, en uno de los atractivos turísticos más visitados dentro de la región sierra norte del Ecuador. Este espacio está lleno de encanto donde sus visitantes pueden disfrutar la caminata por los senderos ecológicos y encontrar flora y fauna representativa de los bosques interandinos y tener un encuentro armonioso con la naturaleza.<sup>15</sup>

---

<sup>15</sup> Registro Oficial N° 602 (1995) Declaración de Bosque Protector Cascada de Peguche por INEFAN

### 2.4.1 CASCADA DE PEGUCHE

Peguche significa "Vaho de agua sagrada que baña desde lo alto": vaho es sinónimo de vapor, aliento, aroma: el vaho en la tierra se produce luego de la lluvia y al volver el calor del sol: es el agua sagrada que guía para entender y valorar la función ritual, entonces vaho es sinónimo de energía o poder del yacumama o madre agua, este poder se conoce como Aya, Supay o Sinchy, que significa espíritu de poder que se adquiere durante un baño ritual realizado en un tiempo sagrado de luna llena o nueva según los objetivos que tenga el bañista. Generalmente para decir cascada se utiliza el término faccha o paccha en lengua Kichwa, idioma de los Incas.<sup>16</sup> *Ver anexo 1.* Este es un lugar sagrado en la cultura de los pueblos indígenas de Otavalo por su relación con el medio natural respecto a quienes se conserva un cúmulo de significados que inspiran cuentos, mitos y leyendas, ritos y fiestas. La Cascada de Peguche es un hermoso salto de agua de aproximadamente 20 metros de altura por 3 de ancho, está dentro de unas cuarenta hectáreas de bosque declarado como Bosque Protector Cascada de Peguche.

### 2.4.2. Ubicación Geográfica

El Bosque Protector "Cascada de Peguche" se encuentra en la comunidad de Faccha Llacta, a 2 Km. de Peguche, Parroquia Miguel Egas. A 3 km del noreste de la ciudad de Otavalo, 1.5 km al oeste del Imbakucha o Lago San Pablo, 23 kilómetros desde Ibarra y 10 minutos de la salida de la Panamericana Norte desde Otavalo.

#### ***Cuadro N° 5 Límites del Bosque Protector***

<b>Norte</b>	Desde la intersección de las dos vías que vienen de Peguche y Otavalo y hacia la comunidad de Agato hasta el ingreso del canal de agua que viene de esta comunidad e ingresa al Río Jatunyacu.
<b>Sur</b>	Siguiendo el sendero hacia el oeste por la cima de la loma al margen del Río Jatuyacu hasta el encuentro con el eje de la quebrada cerca en la

<sup>16</sup> <http://www.otavalosonline.com/mushuk/index.php?Module=Pagesetter&func=viewpub&tid=17&pid=9>



	intersección de los ejes E-806.900 Sur con el N-26.800 Oeste
<b>Este</b>	Desde el ingreso de este canal en línea recta, hasta la cota más alta sobre el Río Jatunyacu en el sendero a la altura del eje 807.700 Sur.
<b>Oeste</b>	Del punto anterior y por el curso de la quebrada seca, hasta empatar con la vía empedrada que va de Otavalo a la comunidad Faccha Llacta, hasta la intersección con la vía que va a la comunidad de Peguche.

Fuente: Registro Oficial N° 602(1995) Declaración de Bosque Protector Cascada de Peguche por INEFAN

### **Cuadro N° 6 Características geomorfológicas**

<b>Nombre y Ubicación</b>	
Nombre	Río Jatunyacu
Tipo de nombre	Nativo
Área	Provincia de Imbabura
<b>Categoría y coordenadas</b>	
Tipo de Zona	Hidrográfica
Tipo Ubicación	Río
Latitud	0.25
Longitud	-78.26667
<b>Latitud (DMS)</b>	0° 15' 0 N
<b>Longitud (DMS)</b>	78° 16' 0 W

Fuente:[http://www.traveljournals.net/explore/ecuador/map/m1374992/rio\\_jatunyacu.ht](http://www.traveljournals.net/explore/ecuador/map/m1374992/rio_jatunyacu.ht)

### **2.4.3. Clima**

Según la clasificación Ecológica de Holdridge el área de Investigación de la Zona de Vida bosque seco Montano Bajo (bs – MB).

### **Cuadro N° 7 Clima del Bosque Protector**

Zona de vida, según Holdridge	Bosque seco Montano Bajo
Altitud	2600

Temperatura promedio máxima anual	20.9° C
Temperatura promedio mínima anual	8.8° C
Temperatura promedio anual	14.8° C
Clima	Templado seco
Precipitación	1040 mm
Meses ecológicamente secos	Mayo, Junio, Agosto
Días de sol	168
Heladas fuertes	Junio, Julio, Agosto
Vientos fuerte	Agosto, septiembre
Dirección del viento	Norte Sur
Nubosidad Baja	7/8
Humedad relativa	70%

FUENTE:[http://www.imbaburaturismo.gov.ec/cantones.php?varmenu=10002&id\\_organizacion=23](http://www.imbaburaturismo.gov.ec/cantones.php?varmenu=10002&id_organizacion=23)

#### **2.4.5. Geología y Suelos**

El área que ocupa La Cascada de Peguche, se caracteriza por su irregularidad; sus suelos corresponden a la categoría C2 o también denominados suelos con ligeras limitaciones, son negros profundos de textura limosa, con presencia de arena muy fina y discontinuada, textural en el perfil, por lo que contienen muchas limitaciones para la agricultura y se degrada fácilmente ante la ausencia de vegetación arbórea. La Cascada de Peguche pertenecer Bosque seco Montano Bajo.

#### **2.4.6. Recursos Naturales**

El Bosque Protector “Cascada de Peguche” constituye una de las áreas de protección de la provincia de Imbabura y uno de los atractivos de mayor interés del Cantón Otavalo. El fácil acceso a este sitio hace que se pueda realizar observación de la naturaleza y contacto con la misma.

### 2.4.6.1 Flora

El sector de Peguche es un refugio de vida en el que se puede encontrar una importante variedad de especies nativas ya sea de tipo vegetal, tanto en plantas medicinales, forestales, comestibles, arbustivas y algunas son arbóreas: estas últimas que ha sufrido una grave sustitución por especies exóticas como el eucalipto, el pino y el ciprés.

**Cuadro N° 8 Flora del Bosque Protector Cascada de Peguche**

<b>NOMBRE COMÚN</b>	<b>CIENTÍFICO</b>	<b>FAMILIA</b>
<b>Medicinales</b>		
Tilo sauco	<u><i>Sambucus nigra</i></u>	Caprifoliáceas
Anís	<u><i>Pimpinella anisum</i></u>	Umbelíferas
Hierbabuena	<u><i>Mentha sativa L.</i></u>	Labiaceae
Matico	<u><i>Piper angustifolium</i></u>	Piperaceas
Manzanilla	<u><i>Matricaria chamomilla</i></u>	Asteraceae Compositae
Malva	<u><i>Malva sylvestris L.</i></u>	Malvaceae
<i>Diente de león</i>	<u><i>Taraxacum officinale</i></u>	Asteraceae
<i>Llantén</i>	<u><i>Plantago lanceolata</i></u>	Plantagináceas
Ortiga mayor	<u><i>Urtica dioica</i></u>	Urticaceae.
Ortiga Blanca	<u><i>Lamium album</i></u>	Lamiaceae
Salve real	<u><i>Lippia alba</i></u>	Verbenaceae
Cola de caballo	<u><i>Equisetum arvense</i></u>	Equisetaceae.
Verbena	<u><i>Verbena officinalis</i></u>	Verbenaceae.
Lengua de vaca	<u><i>Rumex crispus</i></u>	Polygonaceae
Paico	<u><i>Chenopodium ambrosioides</i></u>	Chenopodiaceae
Culantrillo de pozo	<u><i>Adiantum capillus veneris</i></u>	Adiantáceas
<b>Plantas arbustivas</b>		
Lechero o Sande	<u><i>Brosimum utile</i></u>	Moraceae
Uña de Gato	<u><i>Uncaria tomentosa</i></u>	Liláceas.
Helecho macho	<u><i>Dryopteris filix-mas</i></u>	Polipodiáceas
Flor del Inca	<u><i>Euphorbia pulcherrima</i></u>	Euphorbiaceae
Árbol de Judas	<u><i>Cercis siliquastrum</i></u>	Fabaceae
Marco o altamiso	<u><i>Ambrosia cumanensis</i></u>	Asteraceae
Chilca	<u><i>Baccharis latifolia</i></u>	Asterácea
Floripondio	<u><i>Brugmansia sp</i></u>	Solanaceae
<b>Comestibles</b>		

Taxo	<u><i>Passiflora tripartita</i></u>	Passifloraceae
Mora	<u><i>Rubus sp.</i></u>	Moraceae.
Uvilla	<u><i>Physalis peruviana</i></u>	Solanaceae
<b>Arbustivas</b>		
Cholán	<u><i>Tecoma sp.</i></u>	Bignonaceae
Amorseco	<u><i>Bidens leucantha</i></u>	Asteraceae
Allpachocho	<u><i>Lupinus spp</i></u>	Fabaceae
Ñachag	<u><i>Bidens andicola</i></u>	Asteraceae
Trébol dulce	<u><i>Trifolium fragiferum</i></u>	Fabaceae
Eucalipto	<u><i>Eucalyptus globulus Labill.</i></u>	Mirtáceas
Pino	<u><i>Pinus sylvestris</i></u>	Pinaceae
Cedro	<i>Cedrela odorata</i>	Meliáceas
Aliso	<u><i>Alnus acuminata Ssp</i></u>	Betulaceas
Nogal	<u><i>Juglans nigra</i></u>	Uglandaceae

Fuente: Patzel E, (1996), Flora del Ecuador, Ed. Grupo Social Fondo Ecuatoriano Popularum Progressio, Ecuador.

#### 2.4.6.2 Fauna

La existencia de microclimas en el sector de la cascadas y bosque de Peguche, las riberas del Río Jatunyaku y sus alrededores ha dado paso a una favorable variación de especies de aves, mamíferos, anfibios, réptiles e insectos. Se puede apreciar temprano en la mañana o al caer la tarde una gran concentración de aves además de especies de mamíferos silvestres, réptiles y de insectos.

#### **Cuadro N° 9 Fauna del Bosque Protector Cascada de Peguche**

<b>NOMBRE COMÚN</b>	<b>NOMBRE CIENTIFICO</b>	<b>FAMILIA</b>
Armadillo	<u><i>Dasyus novemcinctus</i></u>	Dasipódidos
Conejos	<u><i>Oryctolagus cuniculus</i></u>	Leporidos
Serpiente Verde	<u><i>Opheodrys aestivus</i></u>	Colubridae
Sapo común	<u><i>Bufo bufo</i></u>	Ranidae
Rana común	<u><i>Rana (Pelophylax) perezii</i></u>	Ranidae
Lagartija común	<u><i>Podarcis hispanica</i></u>	Lacértidos
Lechuza común	<u><i>Tyto alba</i></u>	Titónidas
Gorrión	<u><i>Passer domesticus</i></u>	Paseridae
Tórtola	<u><i>Streptopelia turtur</i></u>	Colúmbidas
Wirakchuro/pico amarillo	<u><i>Pheucticus chrysogaster</i></u>	Cardinálidos,

Colibrí	<u><i>Amazilia franciae</i></u>	Trochilidae
Quinde	<u><i>Agelaiocercus kingi</i></u>	Trochilidae
Pájaro brujo	<u><i>Pyrocephalus rubinus</i></u>	Tyrannidae
Guagsa	<u><i>Stenocercus guentheri</i></u>	Tropiduridae
Raposa	<u><i>Marmosa de robinson</i></u>	Didelphidae
Murciélago	<u><i>Desmodus rotundus</i></u>	Phyllostomidae

Fuente: Patzelt E, (1989), Fauna del Ecuador, Ed. Grupo Social Fondo Ecuatoriano Popularum Progressio, Ecuador.

#### 2.4.7. Recursos Culturales e Históricos

***Piscinas Incaicas.***- Con aguas de vertiente construidas en lugares estratégicos, donde precisamente nace la vertiente de agua, la misma que posee propiedades curativas por su gran cantidad de minerales, sitio sagrado donde se realizan limpiezas de cuerpo y espíritu. Ver anexo 2

***El obraje.***- Consiste de arquerías y muros que conducían el agua para mover el batán del célebre Obraje de Peguche en el que centenares de indígenas mitayos, en condiciones lamentables, terminaron su existencia atados al telar sin vislumbrar un rayo de sol y prohibidos de su libertad. Ver anexo 3

***La vieja casona.***- Utilizando los restos de la mansión señorial construida en el siglo XVI se ha edificado la Casa de Hacienda con cómodas habitaciones y espaciosos lugares para almacenar la rica y abundante producción agrícola del lugar. Actualmente por gestiones de la comunidad y de la fundación alemana “Nosotros ayudamos a Niños del Ecuador”, en la casona funciona una escuela. Anexo 4

***El batán.***- Adjunto al obraje puede apreciarse las macizas arquerías que conducían el agua para poner en función el gigantesco batán donde se lavaba la lana, materia prima con la cual se fabricaban los afamados paños de Peguche. Contiguas están las semi-destruidas garitas de observación y las cruces que los cristianos grabaron en los muros del tenebroso obraje. Ver anexo 5

**Puente colonial.-** Se conserva aún intacta, aunque en peligro de destrucción, el pequeño y hermoso puente de piedra labrada por canteros y albañiles indígenas fue construido sobre el Río Jatun Yaku. Este puente forma parte del camino real que atravesaba la sierra ecuatoriana. Ver anexo 6

**Camino prehispánico.-** A Peguche se puede acceder por el camino viejo que construyeron los Otavalos, ampliado y mejorado por los incas para unir los aposentos de Otavalo y Caranqui. Este impulso fue dado por Atahualpa para facilitar el paso de las tropas del inmenso Tahuantinsuyo y el tránsito de los chasquis. Ver Anexo 7

#### **2.4.8. Recursos Escénicos y Recreativos**

**Cascada de Peguche.-** En la cosmovisión indígena, par a las comunidades aledañas, este es el principal centro energético que ofrece la naturaleza., razón por la cual es visitada por los Yacha's como parte de sus rituales curativos.

**Bosque protector.-** Dentro del cual se encuentran una variedad de árboles como arrayan, pinos, cedros, eucaliptos, cholán y frutos silvestres; vertientes de aguas ferrosas mismas que tienen grandes poderes curativos.

**Artesanías.-** Son elaboradas en telares a mano y se ofrecen una variedad de productos en la feria ubicada al ingreso de la Cascada. Ver anexo 8

**Área recreativa.-** Al interior del bosque protector se encuentran espacios para la distracción y entretenimiento de niños y adultos. Es idea para realizar Ecoturismo, Turismo de aventura, Aviturismo, Turismo Especializado. Ver anexo 9

**Camping.-** Se puede llevar materiales y utensilios para realizar una parrillada, una opción para disfrutar de los encantos de la naturaleza y dejar el stress de lado. Además puede alquilar chozas en el Centro de Interpretación para pernoctar. Este espacio está ubicado al ingreso principal del Bosque. Ver anexo 10

## **2.5. INTERPRETACIÓN AMBIENTAL**

### **2.5.1 Definición**

*...“La interpretación es una actividad educativa que pretende revelar significados e interrelaciones a través del uso de objetos originales, por un contacto directo con el recurso o por medios ilustrativos, no limitándose a dar una mera información de los hechos”. HAM (1992) Pág. 2 <sup>17</sup>*

### **2.5.2. Importancia de la Interpretación Ambiental**

La interpretación ambiental es un instrumento útil y efectivo, mediante el cual el educador o intérprete puede explicar un recurso natural o cultural a su audiencia, de una forma interesante y amena. En estos casos se generan beneficios tanto para los visitantes como los recursos naturales y culturales en sí mismos, ya que se promueve un mayor entendimiento y sensibilización de la audiencia hacia estos. <sup>18</sup>

### **2.5.3. Características de la Interpretación Ambiental**

La interpretación tiene una serie de características que la distinguen de otros métodos de comunicación. Una de esas tres características más importantes son: la participación, la demostración y la animación.

Algunas de las cualidades que posee la interpretación también son:

1. La interpretación es amena
2. La interpretación es pertinente
3. La interpretación es organizada
4. La interpretación tiene un tema

### **2.5.4 Objetivos de la Interpretación Ambiental**

Los objetivos de la interpretación son ayudar a que el visitante desarrolle una profunda conciencia, apreciación y entendimiento del lugar que visita. La

---

<sup>17</sup> SAM, HAM, (1992) Interpretación Ambiental, Una guía práctica para gente con grandes ideas y presupuestos pequeños, North American Press, Fullerum Publishing, Colorado. USA

<sup>18</sup> <http://www.cientec.or.cr/exploraciones/ponenciaspdf/MariadelRocioFernandez.pdf>

interpretación debe hacer que la visita sea una experiencia enriquecedora y agradable. Promover una comprensión pública de los fines y actividades de las áreas silvestres protegidas y espacios naturales en general. Ham (1992) citando a Tilden (1957) <sup>19</sup>

### **2.5.5 Tipos de Presentaciones Interpretativas**

Según Ham (1992) los tipos de presentaciones interpretativas pueden ser:

- *Charlas*: Son discursos informales y espontáneos que deben ser preparados en base a un tema específico, en donde el intérprete puede utilizar ayudas visuales, franelógrafos, ilustraciones, etc., pero nunca apuntes.
- *Exhibiciones Y Rótulos*: Las exhibiciones son aquellas que incluyen ilustraciones junto al texto, mientras que los rótulos generalmente contienen un tema principal y una o dos ideas principales
- *Folleto Y Publicaciones*: Las publicaciones y los folletos tienen la característica principal de poder ser llevados por el visitante a su hogar, ofreciendo mayor información para el interesado.
- *Excursiones Guiadas*: Incluyen aquellas caminatas u otra clase de presentaciones en las cuales un intérprete dirige a una audiencia a través de paradas narradas y pre planificadas, donde hay algo que planificar y que muestre características de los recursos que de otra manera pasarían inadvertidos.
- *Excursiones Autoguiadas*: Aquí el visitante se dirige por sí mismo a través de una serie de paradas preplanificadas, usadas para mostrar cosas que no tienen gran variación, y generalmente se identifican en un folleto, rótulo o mensaje audible.

### **2.5.6. Medios Interpretativos**

Los medios interpretativos se clasifican en dos grandes grupos que son: No personales y Personales.

A continuación se establece en detalle la subclasificación de los medios interpretativos.

---

<sup>19</sup> SAM, HAM, (1992) Interpretación Ambiental, Una guía práctica para gente con grandes ideas y presupuestos pequeños, North American Press, Fullerum Publishing, Colorado. USA



### **2.5.6.1 Medios interpretativos no personales**

Son aquellos servicios que no utilizan personal directamente, sino objetos o aparatos.

- *Señales y marcas:* Permiten orientar, informar e interpretar y generalmente son estáticas y fijas. Son de bajo costo de mantenimiento, aunque no dan detalles y pueden ser intrusitas en el ambiente.
- *Publicaciones:* Corresponde a toda información de tipo impreso como libros, folletos, guías, mapas carteles, etc. que pueden ser utilizados por el visitante in situ y por otras personas, sin embargo pueden convertirse en basura, no responden a dudas ni se adaptan a los cambios de los recursos.
- *Senderos autoguiados:* Los senderos autoguiados requieren de ayuda complementaria como folletos, paneles o señales para realizar un recorrido preestablecido, además permiten que el visitante siga su propio ritmo, estimulan los sentidos, sin embargo son unipersonales y susceptibles al vandalismo.
- *Exhibiciones:* Corresponden a colecciones u objetos expuestos a la vista con la finalidad de explicar un tema y son utilizados en interiores y en exteriores, una de las ventajas es el bajo costo que representan y la facilidad de desmontarlos, sin embargo no responden a dudas, es intrusita y no representativas de la experiencia.

### **2.5.6.2. Medios interpretativos personales**

Son aquellos medios en donde existe una interrelación entre el visitante y el guía o intérprete y se los clasifica de la siguiente manera:

- *Tours:* Pueden ser paseos guiados por un intérprete siguiendo una ruta específica, o paseos en vehículos motorizados, organizados según un itinerario, destino u horario preestablecido, también se lo puede realizar en vehículos no motorizados como bicicletas o jinetes, canoas, botes, etc.
- *Audiovisuales atendidos por personal:* En este tipo de presentaciones el intérprete puede estar en contacto directo con los visitantes y atender preguntas del público,

pueden cubrir grupos grandes con amplia comunicación, aunque no es recomendable para niños pequeños.

- *Animación Activa*: Son programas interpretativos en donde el público participa activamente a través de simulaciones, juegos o utilización de instrumentos con la finalidad de dar un toque recreativo a la visita, sin embargo el éxito depende de la colaboración y participación del público.
- *Servicios Casuales*: Permiten dar una imagen del área e incluyen tres tipos de servicios: de información, recepción y asistencia espontánea, además de cumplir funciones de relaciones públicas.

Existe otra clasificación de los medios interpretativos dada por Pennyfather (1975), cuyos principales componentes son:

- Servicios de personal
- Medios participativos
- Medios de exhibición en vivo
- Medios de exhibición estáticos
- Artilugios

Los medios de Servicios de personal son muy parecidos a los medios personales propuestos por Stewart por lo tanto no serán tomados en cuenta para su explicación.

### **Medios participativos**

- *Senderos Interpretativos autoguiados en exteriores*: Un sendero interpretativo constituye un equipamiento destinado al público de un área natural o urbana cuya utilización está ligada a un tipo de servicios, como centro de visitantes, centro de estudio o de campo diseñados para ser seguidos a pie por el visitante.
- *Casetas y torres de observación*: Son estructuras situadas estratégicamente con el fin de observar la vida silvestre y obtener información in situ, muchas de las veces pueden contener información a través de diagramas, explicaciones o preguntas, sin embargo la caseta no es interpretativa.

- *Miradores*: Son lugares en donde la vista panorámica favorece para la interpretación y pueden ser sobre plataformas elevadas, estacionamientos, claros en el terreno, etc.

### **Medios de Exhibición Estáticos**

- *Murales o paneles de exhibición en exteriores*: Corresponden a aquel material escrito o ilustrativo en los exteriores de paredes o muros.
- *Rasgos "in situ"*: Son objetos grandes o rasgos naturales que por sí solos representan un medio interpretativo como ruinas, grietas, cascadas, edificios. Etc.

### **Senderos Interpretativos**

Un sendero interpretativo es un equipamiento destinado al público general, al visitante casual de un área, sea ésta natural, rural o urbana. Son utilizados para vincular algún otro tipo de servicios, tales como centros de visitantes, centros recreativos, de estudio de campo, etc. (Morales, 1992)

### **Tipos de senderos**

Los senderos naturales pueden clasificarse desde tres puntos de vista:

**a) Según el tema:** que se trate en la interpretación desarrollada a través del sendero, se puede clasificar en:

- *Senderos monotemáticos*: Son aquellos que tratan a través del mismo varias facetas de un solo tema.
- *Senderos misceláneos*: Son aquellos en los que se desarrollan varios temas a través del mismo, en otras palabras se interpretan varias características del sitio no ligadas entre sí por un tema básico.

**b) Según el uso** que el visitante le dé al sendero los senderos se dividen en:

- *Senderos educativos*: Son los que dan énfasis a la interpretación.

- *Senderos para uso oficial:* Estos se han establecido para satisfacer las necesidades de interpretación de grupos especiales de visitantes, tales como niños, personas discapacitadas, visitantes en bicicleta entre otros.

c) **Según el tipo de guía** establecido para los senderos se dividen en:

- *Senderos guiados:* En el caso de que un guía o intérprete acompañe al visitante y exponga él mismo la interpretación del sendero. Para Morales (1992), el paseo o itinerario guiado es un recorrido que realiza un grupo de personas por un sector de un parque u otra área, acompañado por un guía o intérprete.<sup>20</sup>
- *Senderos autoguiados:* En el caso de que no exista un guía y que el visitante lea por sí mismo la interpretación, ya sea de un folleto o de letreros puestos en el camino nos encontramos con este tipo de sendero.

### Centro de Interpretación

Los Centros de Interpretación son un espacio físico que intenta dar a conocer un determinado territorio. Su objetivo es conseguir que las personas que se acerquen a visitarlo conozcan de una manera inmediata el entorno, las costumbres, o el patrimonio cultural y natural de una zona determinada. Los Centros de Interpretación ejercen una labor didáctica y pedagógica, están dirigidos a todo tipo de público.<sup>21</sup>

#### **Cuadro N° 10 Funciones y acciones de un centro de interpretación**

FUNCIONES	ACCIONES ASOCIADAS
<b>Dar la Bienvenida</b>	Explicitándola ya sea de modo personalizado o no personalizado. Permitiendo que el visitante se sienta esperado al llegar al lugar. Facilitando que el personal se presente ante los visitantes. Reproduciendo sonidos o música propia del lugar para predisponer, distender e insinuar o

20 MORALES, Jorge, (1987). Manual para la Interpretación en espacios Naturales protegidos, Oficina Regional de la FAO / PNUMA

21 SAMPIETRO. J (www.castillazuelo.com/Texto/entrevis.doc)

	<p>introducir en el tópico del centro.</p>
<p><b>Orientar y atender al visitante</b></p>	<p>Mencionando la importancia del sitio por su valor o singularidad y jerarquizando la oportunidad que reviste su visita. Al inicio de la recorrida, orientarlo con un mapa que señale los atractivos más importantes para que sepa dónde se encuentran y a qué distancia.</p> <p>Anticipando el menú de actividades que puede escoger en lo que dure su visita al sitio de forma audiovisuales, senderos, visitas guiadas.</p> <p>Explicando qué servicios se brindan, en qué lugares y horarios. Señalando con paneles el lugar donde se encuentra en ese momento en lo posible.</p> <p>Contestando las preguntas más frecuentes.</p>
<p><b>La Interpretación</b></p>	<p>Presentando a través de una exhibición un guión con un principio, un desarrollo y un final que comunica un mensaje en torno a la valoración y conservación del área.</p> <p>Aplicando sus principios, cualidades y estrategias a lo largo de ese guión y de los demás medios interpretativos con los que se complementa con visitas guiadas, impresos, audiovisuales.</p> <p>Comentando el valor del sitio o sus bienes para la sociedad.</p> <p>Explicando las razones de su cuidado o protección.</p> <p>Estimulando buenas prácticas y conductas con el patrimonio y la comunidad local.</p>
	<p>Desarrollando actividades acordes con la capacidad de carga de cada atractivo. Promoviendo beneficios económicos para un número mayor de lugares y personas. Alentando la compra-venta de artesanías y recuerdos auténticos, enraizados con el patrimonio y con la comunidad local.</p> <p>Tomando ideas, sugerencias o críticas de los visitantes.</p>

<b>Ajustar el manejo turístico</b>	Esclareciendo el perfil de los visitantes (encuestas) y segmentando el mercado turístico, lo que se traduce en una oferta más eficiente. Ofreciendo actividades a medida del interés de los mismos. Evaluando los resultados recreativos, educativos y de conservación con encuesta, observación directa u otro método.
<b>Dar la Despedida</b>	De un modo cálido y alentando al visitante a retornar y a recorrer también los sitios vecinos del patrimonio.

Fuente:<http://www.interpretaciondelpatrimonio.com/boletin/index.php/boletin/article/viewFile/253/253>

### **Importancia de la interpretación en Áreas Naturales**

Las Áreas Naturales son zonas representativas de las regiones ecológicas de un país, que pretenden evitar la extinción de especies de flora y fauna amenazadas y que además constituyen lugares ideales para la conservación in situ permitiendo el equilibrio y la continuidad de los procesos evolutivos y ecológicos, así como la diversidad genética de las especies silvestres.

Dentro de este contexto muchos países han apoyado la creación de Reservas de la Biosfera y el reconocimiento por parte de la UNESCO de ciertas áreas ya establecidas como áreas protegidas ha permitido y concretado el otorgamiento de fondos para iniciar su desarrollo, en tal virtud es indispensable que ciertas áreas tengan protección absoluta, con el fin de asegurar la permanencia del material genético, permitir la investigación y orientar al desarrollo rural o desarrollo sostenible de una comunidad.

Según la FAO (1994): "...las Reservas de la Biosfera deben ser cuidadosamente diseñadas y planificadas, ya que contienen formas de utilización de la tierra que se consideran antagónicas..." (Pág. 18).<sup>22</sup>

<sup>22</sup> FAO (1994) El Turismo en los Parque Nacionales y otras Áreas de América Latina. Chile

Uno de los aspectos relevantes para el manejo de Áreas naturales es el turismo, la presencia de muestras diversas de flora y fauna que en muchos casos son de gran importancia ecológica y de gran belleza constituyen uno de los mayores atractivos de estos lugares tanto para nacionales como para extranjeros, por esto es necesario ofrecer servicios de interpretación para fomentar una experiencia recreativa, agradable y curiosa respecto a la realidad natural que nos rodea.

### **Planificación Interpretativa**

La Interpretación Ambiental se ocupa de dar una atención al público proporcionando una información amena y recreativa, pero esta interpretación debe hacerse de manera sistemática y metodológica, para ello es necesaria la “planificación interpretativa”, la misma que debe conducir a la elaboración de recomendaciones para la organización encargada de gestionar los recursos, de establecer políticas relativas al desarrollo, filosofía y operación de programas interpretativos. En el Ecuador mediante el Ministerio de turismo ha hecho Publicaciones de guías de Interpretación Ambiental como la Guía Interpretativa del Parque Nacional Cotopaxi<sup>23</sup>, también la Guía de interpretación de la Reserva Geobotánica Pululahua<sup>24</sup>. El plan de manejo es una guía para la protección, manejo, interpretación y desarrollo de los recursos de una zona que permitirá especificar qué y dónde se hará, mientras que la planificación ambiental expondrá el cómo se desarrollarán los programas de interpretación, por consiguiente la planificación ambiental debe enmarcarse en este plan de manejo que permita coordinar la planificación interpretativa.

Proyecto FAO/PNUMA (1992) expresa:

*...” La estrategia básica de la planificación ambiental para cualquier nivel podrá ser la que indican Badaracco y Scull (1978); Reunir toda la información sobre el recurso interpretativo para luego analizarla. Desarrollar un estudio sobre el usuario y todas*

---

23 Jácome F, Guía Interpretativa del Parque Nacional Cotopaxi; Ministerio de Turismo del Ecuador; 2009.

24 Moreano M. Guía de interpretación de la Reserva Geobotánica Pululahua; Consultoría realizada para el Ministerio de Turismo del Ecuador; 2009

*sus características. Seleccionar y desarrollar los métodos y los medios que mejor lleven el mensaje del recurso a los usuarios”... (Pág. 56)<sup>25</sup>*

## **El modelo Teórico en la Planificación Interpretativa**

La Interpretación Ambiental se enmarca en la comunicación, para ello es necesario un modelo de comunicación a través de intérpretes o educadores ambientales que transmitan los principios, las ideas y la ética, por consiguiente se tendrá la información, intención y los contenidos o la materia a comunicar. Estos comunicadores serán emisores de cierto mensaje dirigido a ciertos receptores, en tal virtud tendremos tres componentes fundamentales: Emisor-Mensaje-Receptor, este proceso se cierra cuando emisor se cerciora de que el receptor ha captado el mensaje y se lo puede esquematizar de la siguiente manera: El modelo E-M-R indica las relaciones entre los ejes principales del proceso interpretativo, aquí el emisor elige y codifica un mensaje, el mismo que es transmitido y captado por el receptor que al codificar el mensaje está preparado para emitir una respuesta que el emisor tiene que poder captar.

Para entender mejor este modelo es conveniente hacerse las siguientes preguntas:

- ¿Por qué es necesario interpretar?
- ¿Cuáles son los objetivos y limitaciones?
- ¿Qué mensajes se seleccionarán para esta interpretación?
- ¿A quién va dirigida la interpretación?
- ¿Cómo, cuándo y dónde se realizará la interpretación? ¿Qué medios y técnicas se utilizarán?
- ¿Y después qué se hará para tener un control? ¿Cómo se evaluará?

## **Niveles de Planificación**

Según Howie et al. (1975) existen cuatro niveles de planificación interpretativa:<sup>26</sup>

---

<sup>25</sup>PROYECTO FAO/PNUMA, (1992) Manual para la Interpretación Ambiental en Áreas Silvestres Protegidas, Osorno, Chile.  
<sup>26</sup> Howie, R. 1975. The Approach to Interpretative Planning, Interpretation and Extension Division, Parks Canada, Ottawa.



- **Nivel Nacional:** Corresponde a la planificación interpretativa que podemos encontrar especialmente en áreas protegidas dependientes del Estado cuya coordinación se encuentra en manos de las distintas autoridades regionales y de la Administración Central, en las que se unifican criterios para grandes grupos de áreas con potencial interpretativo, como parques nacionales, sitios históricos, artísticos, etc. de interés nacional
- **Nivel Regional:** La planificación interpretativa regional identifica lo que debe decirse de aquellos valores que son específicos a ciertos lugares o regiones en donde éstas sean parte de un sistema más amplio. El objetivo de la planificación interpretativa regional es ahorrar esfuerzos y recursos evitando que haya una duplicación de equipamientos y asegurar que todos los aspectos relevantes del patrimonio natural y cultural de una región sean debidamente explicados al público.

Los objetivos de la planificación regional se resumen en:

1. Identificar los valores físicos, biológicos y culturales de una región que se presten a la interpretación
  2. Verificar el grado en que estos valores ya interpretados existan en la región.
  3. Identificar hechos o lugares con potencial interpretativo futuro.
  4. Examinar las limitaciones de protección en sitios específicos.
  5. Seleccionar definitivamente lugares o tópicos apropiados para interpretar
- **Nivel de Área o Parque:** A este nivel se planifican los servicios interpretativos de un área sin tomar en cuenta la figura de protección, con el objetivo de mantener un equilibrio entre objetivos sin dividirse completamente del nivel de planificación regional y tratando de mantener una concordancia con este.

Entre los objetivos que persigue el nivel de planificación de área tenemos:

1. Comunicar el significado del lugar
2. Satisfacer al visitante
3. Proteger el recurso
4. Asegurar un buen uso del presupuesto designado

## El Proceso de la Planificación Interpretativa

Es un proceso secuencial, interactivo y continuo con entradas y salidas permanentes de información que debe ser realizado por un equipo coordinado por el planificador interpretativo de manera multi e interdisciplinaria, cuyos requerimientos previos deben tomar en cuenta las siguientes consideraciones:

- La necesidad de realizar y justificar la interpretación en un área
- La existencia de personal capacitado para participar en la interpretación e integrar un equipo multidisciplinario.
- La posibilidad de repartir funciones y responsabilidades en forma equilibrada.
- Una política administrativa que acompañe la intención de realizar la interpretación.
- La posibilidad de estimar el tiempo y presupuesto requerido para la planificación.
- La existencia de capital presupuestario para tal magnitud.

El proceso de planificación interpretativa permite establecer necesidades, objetivos y líneas de acción, además de inventariar y reunir información sobre un área, sintetizar el mensaje y elegir los medios de comunicación apropiados para el lugar. Mediante la aplicación de una secuencia lógica que permite una guía para el desarrollo y operación de programas interpretativos que son: Proyecto FAO/PNUMA (1992) (Pág. 66)<sup>27</sup> expresa:

1. Objetivo Interpretativo.
2. Inventario de recursos naturales, culturales y de manejo.
3. Inventario y análisis de los visitantes del área.
4. Mapas.
5. Valores del área.
6. Temas interpretativos.
7. Metas interpretativas.
8. Matriz de programas interpretativos.

---

27 PROYECTO FAO/PNUMA, (1992) Manual para la Interpretación Ambiental en Áreas Silvestres Protegidas, Osorno, Chile.

9. Programa de ejecución. (Investigación, servicios y equipamientos, personal y entrenamiento del mismo).

### **Componentes del proceso de Planificación Interpretativa**

- 1- Objetivos y prioridades de la Institución
- 2- Objetivos de manejo del lugar (Plan de Manejo)
- 3- Objetivos interpretativos
- 4- Necesidades del visitante
- 5- Potencial de la Reserva
- 6- Limitaciones
- 7- Perfil del visitante
- 8- Selección del Programa Interpretativo
- 9- Duración del Programa Interpretativo
- 10- Localización del Programa Interpretativo
- 11- Personal
- 12- Mantenimiento
- 13- Presupuesto
- 14- Evaluación del Programa Interpretativo
- 15- Resultados

### **Fases de la Planificación Interpretativa**

Según Sharpe (1982) en su libro “Interpreting the Environment” expresa ocho fases para la planificación interpretativa que son: <sup>28</sup>

6. El plan
7. Ejecución
8. Control y Evaluación

**1- Anticipación:** Se refiere a la base mínima de datos generales que requerimos para cubrir una serie de puntos fundamentales como son: reconocimiento del área, extensión, espacio, problemas, diversidad, rasgos únicos, tipo de uso actual, interpretación existente, recreación, facilidades de acceso y todo tipo de información

---

28 SHARPE, G, (1982) Traducing de Interpreting. The Environment, John Wiley and Sons, II ed. Seattle. USA.

preliminar sobre el sitio para su interpretación, además del material humano y presupuestos necesarios para la planificación.

**2- *Formulación de objetivos:*** Para la formulación de los objetivos es necesario conocer los componentes del esquema Emisor- Mensaje- Receptor, para determinar las limitaciones del recurso y los receptores potenciales con lo cual se decidirá lo que se puede o debe hacer, más que lo que se quiere hacer.

Los objetivos estarán relacionados con las necesidades y expectativas de los visitantes y deberán tener un orden jerárquico y ser parte de un todo.

**3- *Inventario y recopilación de la información:*** Para realizar la planificación se debe recurrir a todas las fuentes de información sobre el área en estudio ya sean estos mapas, guías, fotos aéreas, entrevistas con personas conocedoras del lugar, así como también reunir datos biológicos, geológicos, sobre los ecosistemas representativos, demografía, documentos históricos, tradiciones, culturas, economía, etc. Es necesario también tener referencias sobre el estado legal del lugar, características demográficas, interpretación existente y condiciones actuales, además de las características del visitante.

Una vez obtenida la información se debe ordenar en mapas o informes en donde se destaque el apoyo a la gestión interpretativa, los rasgos naturales, culturales, sociales, económicos, etc. pero sobre todo las oportunidades para interpretar junto con una revisión general del público a recibir y el impacto estimado en el medio, es por ello que esta etapa también se denomina inventario interpretativo, en donde cada sitio a interpretar es único, y la recopilación de la información debe ser precisa con suficientes datos que permitan elaborar una completa y exacta descripción del tema.

**4- *Análisis:*** Después de recopilados los datos se analizan los recursos y los visitantes, así como también los temas y los posibles métodos de comunicación.

*Los recursos:* En este caso se debe tomar en cuenta todos los aspectos relacionados con el medio físico biológico y cultural que permitirán la selección de aspectos útiles para la interpretación.

**Cuadro N°11 Matriz para la Evaluación del Potencial Interpretativo**

<b>CRITERIOS</b>	<b>BUENO</b>	<b>REGULAR</b>	<b>MALO</b>
Singularidad	12-9	8-5	4 - 1
Atractivo	12-9	8-5	4-1
Resistencia al Impacto	9-7	6-4	3 - 1
Acceso a una diversidad de público	9-7	6-4	3- 1
Afluencia actual de público	9-7	6-4	3- 1
Representatividad didáctica	6-5	4-3	2 - 1
Temática coherente	6-5	4-3	2 - 1
Estacionalidad	6-5	4-3	2 - 1
Facilidad de infraestructura	6-5	4-3	2 - 1

Nota: Tomado de proyecto: FAO/PNUMA, (Pág. 78) del Manual para la Interpretación Ambiental en Áreas Silvestres Protegidas por: Morales Miranda. 1992. Chile.

**Explicación de los criterios de la Matriz**

*Singularidad:* Se refiere a la frecuencia con la que aparece ese rasgo o valor en el área o parque, indica el grado de importancia intrínseca de ese lugar o rasgo con respecto a toda el área. Normalmente, cuanto más único o relevante sea el sitio, mayor potencial interpretativo tendrá.

*Atractivo:* Capacidad del recurso o sitio en cuestión para despertar la curiosidad y el interés en el público. Cuanto más interesante sea el sitio a los ojos del visitante, mayor puntuación obtendrá.

*Resistencia al impacto:* Capacidad del lugar para resistir la presión de visitas y el uso. Esta capacidad depende del sustrato, de las características ecológicas del lugar y de la fragilidad del recurso en cuestión.

*Acceso a una diversidad de público:* Se refiere a la posibilidad física que ofrece el lugar para que una amplia variedad de público lo visite. Ciertos lugares, por ejemplo,

los muy abruptos, no permitirían el acceso a ancianos, niños y minusválidos físicos. El potencial interpretativo se vería, pues, directamente afectado por esa disminución de la posibilidad de acceso directo.

*Afluencia actual de público:* Es la cantidad de público que se estima visita, se concentra o reúne en ese momento en el recurso en cuestión o en sus alrededores inmediatos, sea debido al rasgo interpretativo en sí o por otros motivos.

*Temática Coherente:* Que el lugar ofrezca la oportunidad de tratar temas o contenidos en concordancia con los temas generales de1 parque o área, y que estos temas puedan insertarse en un programa general.

*Estacionalidad:* Es el tiempo o período en que el rasgo puede permanecer asequible al visitante a lo largo del año. Esto puede ser debido a factores climáticos, biológicos o de conservación.

*Facilidad de infraestructura:* Facilidades que ofrece el lugar de ser acondicionado para recibir visitas, considerando su estado actual de acceso, conservación e información.

## **5- Síntesis**

En esta fase es donde el diseño y las ideas convergen y se sintetizan las alternativas a presentar. Se clarifican todos los puntos anteriores y se realiza a borrador el diseño respectivo o anteproyecto. El mensaje está orientado a los objetivos y es simplemente lo que se quiere comunicar al público. Es necesario establecer la diferencia entre tema y tópico porque a menudo se los utiliza como sinónimos.

HAM (1992) refiere:

“...El tópico de una presentación (sea escrita u oral) es simplemente el objeto de la materia. En cambio el tema de la presentación es el mensaje específico acerca de la materia que nosotros queremos comunicar a la audiencia<sup>29</sup>...” (Pág. 36)

---

<sup>29</sup> SAM, HAM, (1992) Interpretación Ambiental, Una guía práctica para gente con grandes ideas y presupuestos pequeños, North American Press, Fullerum Publishing, Colorado. USA

## **6- Plan de Interpretación**

El plan permite coordinar los programas interpretativos, y será un documento sintético, flexible y en permanente revisión en donde los contenidos permitan guiar la tarea interpretativa de un área.<sup>30</sup>

Tipos de planes:

- El Plan Nacional
- El Plan Regional
- El Plan o nivel de Parque o de Área

Es necesario recalcar que todo Plan de Interpretación está formado por los siguientes capítulos:

- I. Antecedentes
- II. Objetivos
- III. Temas
- IV. Programas y Unidades
- V. Requerimientos de investigación complementarias
- VI. Ejecución
- VII. Evaluación y control del plan
- VIII. Referencias y Anexos

Los programas deben tomar en cuenta los grupos especiales como niños, ancianos, minusválidos, etc. sin discriminar al grupo, así como también los horarios a realizarse y el tipo de actividades y para terminar todo programa contemplará:

- Descripción de cada unidad
- Medios a utilizarse
- Localización espacial de los servicios
- Recomendaciones para el diseño
- Funcionamiento, es decir el personal requerido, calendario de actividades y principales destinatarios

---

<sup>30</sup> Morales J. (1983). La Interpretación Ambiental y la Gestión del Medio. En: Comunicación y Ponencias. Jornadas de

## **7- Ejecución**

Es indispensable indicar cuándo y cómo se realizarán las obras para hacer realidad el programa o los programas interpretativos, detallando cada una de las acciones aunque se lo puede hacer a través del Plan de Manejo.

## **8.- Evaluación de la Planificación**

Luego de la ejecución del plan se deben evaluar todas las actividades en base a los objetivos propuestos. Según Morales (1983) se consideran la efectividad en la entrega del mensaje y la eficiencia de los medios, así como la pertinencia de los temas y contenidos, el presupuesto el impacto ambiental entre otros.<sup>31</sup>

## **FUNDAMENTACIÓN LEGAL**

### **2.3 ASPECTOS LEGALES**

El 31 de octubre de 1994 mediante resolución No. 058, el Instituto Ecuatoriano Forestal y de Áreas Naturales y Vida Silvestre-INEFAN, declaró la zona natural alrededor de la Cascada de Peguche como Bosques y Vegetación Protectores de Cuencas Hídricas en la que se incluyen los terrenos del Banco Ecuatoriano de la Vivienda, del Municipio de Otavalo y propiedades particulares que en conjunto suman aproximadamente unas 40 hectáreas. Haciéndose esto oficial el 26 de Enero del 1995 según el Registro Oficial N° 620 durante la presidencia del Arq. Sixto Durán Ballén.<sup>32</sup>

### **Bosque Protector**

Son bosques y vegetación protectores aquellas formaciones vegetales, naturales o cultivadas, arbóreas, arbustivas o herbáceas, de dominio público o privado, que estén localizadas en áreas de topografía accidentada, en cabeceras de

---

31 Morales J. (1983). La Interpretación Ambiental y la Gestión del Medio. En: Comunicación y Ponencias. Jornadas de educación Ambiental, Sitges, Barcelona 13-16 Octubre, 1983, Dirección General de Medio Ambiente, MOPU

32 Registro Oficial N° 602 (1995) Declaración de Bosque Protector Cascada de Peguche por INEFAN



cuencas hidrográficas o en zonas que por sus condiciones climáticas, edáficas e hídricas no son aptas para la agricultura o la ganadería. Sus funciones son las de conservar el agua, el suelo, la flora y la fauna silvestre sometidos al manejo forestal sustentable.<sup>33</sup> Las únicas actividades permitidas dentro de los bosques y vegetación protectores, previa autorización del Ministerio del Ambiente o la dependencia correspondiente de éste, serán las siguientes:

- a) La apertura de franjas cortafuegos;
- b) Control fitosanitario;
- c) Fomento de la flora y fauna silvestres;
- d) Ejecución de obras públicas consideradas prioritarias;
- e) Manejo forestal sustentable siempre.
- f) Científicas, turísticas y recreacionales.

## **Legislación Ambiental**

### **La constitución y los derechos de la naturaleza**

La Constitución del Ecuador reconoce y establece que el Estado tomará medidas para la conservación de los bosques y la vegetación. La herramienta principal para tal efecto es la protección de áreas mediante la declaratoria legal de vegetación y bosques protectores.

**Art. 72.-** La naturaleza tiene derecho a la restauración. Esta restauración será independiente de la obligación que tienen el Estado y las personas naturales o jurídicas de indemnizar a los individuos y colectivos que dependan de los sistemas naturales afectados.<sup>34</sup>

---

<sup>33</sup> TULAS Libro III. Título IV Art. 16 – ART 23

<sup>34</sup> Constitución del Ecuador 2008: Título II, Capítulo Séptimo de los Derechos de la Naturaleza

**Art. 74.-** Las personas, comunidades, pueblos y nacionalidades tendrán derecho a beneficiarse del ambiente y de las riquezas naturales que les permitan el buen vivir.<sup>35</sup>

### **Ley de Gestión Ambiental**

**Art. 2.-** La gestión ambiental se sujeta a los principios de solidaridad, corresponsabilidad, cooperación, coordinación, reciclaje y reutilización de desechos, utilización de tecnologías alternativas ambientalmente sustentables y respecto a las culturas y prácticas tradicionales.<sup>36</sup>

**Art. 16.-** El Plan Nacional de Ordenamiento Territorial es de aplicación obligatoria y contendrá la zonificación económica, social y ecológica del país sobre la base de la capacidad del uso de los ecosistemas, las necesidades de protección del ambiente, el respeto a la propiedad ancestral de las tierras comunitarias, la conservación de los recursos naturales y del patrimonio natural.<sup>37</sup>

**Art. 21.-** Los sistemas de manejo ambiental incluirán estudios de línea base; evaluación del impacto ambiental; evaluación de riesgos; planes de manejo; planes de manejo de riesgo; sistemas de monitoreo; planes de contingencia y mitigación; auditorías ambientales y planes de abandono.<sup>38</sup>

**Art. 22.-** Los sistemas de manejo ambiental en los contratos que requieran estudios de impacto ambiental y en las actividades para las que se hubiere otorgado licencia ambiental, podrán ser evaluados en cualquier momento, a solicitud del Ministerio del ramo o de las personas afectadas.<sup>39</sup>

**Art. 23.-** La evaluación del impacto ambiental comprenderá:

---

35 Constitución del Ecuador 2008: Título II, Capítulo Séptimo de los Derechos de la Naturaleza

36 Ley de Gestión Ambiental: Título I del Ámbito y Principios de la Gestión Ambiental

37 Ley de Gestión Ambiental; Título III Instrumentos de Gestión Ambiental; Capítulo I de la Planificación

38 Ley de Gestión Ambiental; Título III Instrumentos de Gestión Ambiental; Capítulo II de la Evaluación de Impacto Ambiental y del Control Ambiental.

39 Ley de Gestión Ambiental; Título III Instrumentos de Gestión Ambiental; Capítulo II de la Evaluación de Impacto Ambiental y del Control Ambiental.

- a) La estimación de los efectos causados a la población humana, la biodiversidad, el suelo, el aire, el agua, el paisaje y la estructura y función de los ecosistemas presentes en el área previsiblemente afectada;
- b) La incidencia que el proyecto, obra o actividad tendrá en los elementos que componen el patrimonio histórico, escénico y cultural.<sup>40</sup>

### **Ley Forestal y de Conservación de Áreas Naturales y Vida Silvestre**

**Art. 1.-** Constituyen patrimonio forestal del Estado, las tierras forestales que de conformidad con la Ley son de su propiedad, los bosques naturales que existan en ellas, los cultivados por su cuenta y la flora y fauna silvestres; los bosques que se hubieren plantado o se plantaren en terrenos del Estado, exceptuándose los que se hubieren formado por colonos y comuneros en tierras en posesión. Los derechos por las inversiones efectuadas en los bosques establecidos mediante contratos de consorcios forestales, de participación especial, de forestación y pago de la inversión para la utilización del Fondo Nacional de Forestación, celebrado con personas naturales o jurídicas, otras inversiones similares, que por efecto de la presente Ley son transferidos al Ministerio.<sup>41</sup>

**Art. 6.-** Se consideran bosques y vegetación protectores aquellas formaciones vegetales, naturales o cultivadas, que cumplan con uno o más de los siguientes requisitos.<sup>42</sup>

- a) Tener como función principal la conservación del suelo y la vida silvestre;
- b) Estar situados en áreas que permitan controlar fenómenos pluviales torrenciales o la preservación de cuencas hidrográficas, especialmente en las zonas de escasa precipitación pluvial;
- c) Ocupar cejas de montaña o áreas contiguas a las fuentes, corrientes o depósitos de agua;
- d) Constituir cortinas rompevientos o de protección del equilibrio del medio ambiente;

---

40 Ley de Gestión Ambiental; Título III Instrumentos de Gestión Ambiental; Capítulo II de la Evaluación de Impacto Ambiental y del Control Ambiental.

41 Ley Forestal; Título I de los Recursos Forestales, Capítulo I del Patrimonio Forestal del Estado

42 Ley Forestal; Título I de los Recursos Forestales; Capítulo III de los Bosques y Vegetación Protectores

- e) Hallarse en áreas de investigación hidrológico - forestal;
- f) Estar localizados en zonas estratégicas para la defensa nacional; y,
- g) Constituir factor de defensa de los recursos naturales y de obras de infraestructura de interés público.

## **Guía interna para la declaratoria de bosques y vegetación protectores**

Para la declaratoria de oficio o a petición de parte interesada, de bosques y vegetación protectores, deberá conformarse un expediente con la siguiente información<sup>43</sup>:

*1. Justificación técnica para la declaratoria, con firma de responsabilidad del profesional especializado.*

*2. Datos del área a ser declarada - Línea base.*

*2.1 Datos generales del área a ser declarada:*

- a) Superficie (ha.)
- b) Ubicación; accesibilidad, localización política - provincia, cantón, parroquia, localización geográfica -latitud/longitud y coordenadas UTM
- c) Tenencia
- d) Población estimada dentro del área
- e) Nombre de los colindantes
- f) Servicios de infraestructura física y social.

*2.2 Características ambientales:*

- a) Altitud - m.s.n.m. (máxima, mínima)
- b) Precipitación - mm. (media anual, período seco, período lluvioso)
- c) Temperatura - 0C (media anual, mínima, máxima).
- d) Sistema hidrográfico: nombre de la cuenca, nombre de la subcuenca, ríos principales
- e) Relieve

---

43 TULAS; Libro III del Régimen Forestal, Título IV de los Bosques y Vegetaciones Protectoras, Capítulo I Guía interna para la declaratoria de bosques y vegetación protectores

f) Erosión (presencia y nivel de erosión).

### 2.3 *Uso del suelo*

1) *Uso actual del suelo y tipo de cobertura:*

a) Zona de vida y formaciones vegetales existentes.

b) Forestal (bosque nativo primario, secundario, regeneración natural, plantaciones forestales).

c) Agropecuario (agricultura, ganadería, sistemas agroforestales).

d) Infraestructura.

2) *Principales actividades productivas de la población que vive dentro del bosque protector:*

a) Forestal (aprovechamiento bosque nativo - primario, secundario, regeneración natural, aprovechamiento, plantaciones forestales).

b) Producción Agropecuaria (agricultura, ganadería, sistemas agroforestales).

## FUNDAMENTACIÓN TEÓRICA CONCEPTUAL

### 2.4 GLOSARIO DE TÉRMINOS

Basado en el Programa de Interpretación Ambiental de la Reserva Orquideológica El Pahuma; Autora: Shirley Patricia Murriagui Lombardi

**Área Natural Protegida:** Superficie definida geográficamente que ha sido designada por una ley u otra norma jurídica dictada por los órganos competentes de la Función Ejecutiva, cualquiera sea su categoría de manejo, a fin de cumplir los objetivos de conservación definidos en esta ley.

**Biodiversidad:** Total del número de especies de flora y fauna del país, más el total del número de subespecies y variedades de cada especie, más los ecosistemas y sus habitas y micro habitas, más climas y micro climas, más el conocimiento de nuestras culturas étnicas.

**Charla:** Presentación oral secuenciada y bien practicada

**Ecología:** Estudio de la interrelación entre los organismos o biotas con su medio abiota, y entre sí.

**Ecoturismo:** O turismo ecológico que tienen como fin la responsabilidad para conservar áreas visitadas, minimizando los daños ambientales y culturales.

**Educación Ambiental:** "Es el proceso de reconocer valores y aclarar conceptos para crear habilidades y actitudes necesarias, tendientes a comprender y apreciar la relación mutua entre el hombre, su cultura y el medio biofísico circundante.

**Educación Formal y no formal.** Programas educativos dentro del sistema escolarizado y fuera del sistema escolarizado respectivamente

**Exhibición:** Es una estructura al aire libre o cubierta que comunica un tema a través de ilustraciones o textos.

**Guión:** Es un texto escrito que contiene narraciones, vivencias, etc. para un programa

**Interpretación Ambiental:** Es un subsector de la Educación Ambiental que permite traducir el lenguaje técnico de la naturaleza a un lenguaje fácil y comprensivo.

**Mensaje:** Es el tema de una presentación.

**Parada:** Es un lugar durante una excursión en donde la audiencia se detiene para escuchar u observar determinada información.

**Representación:** Es una imagen visual que se relaciona con algo que se está describiendo.

**Reserva Biológica:** Área natural terrestre y o marina de tamaño variable que contiene un conjunto de ecosistemas o macro – ecosistemas intactos con poca intervención humana.

**Reserva Nacional:** Área de extensión variada, cuyos recursos naturales es necesario conservar y utilizar con especial cuidado por la susceptibilidad de sufrir degradación, debido a su importancia relevante o en resguardo del bienestar de la comunidad.

**Rótulo:** Exhibición al aire libre que contiene un tema central y una o dos ideas principales.

**Tema:** Mensaje central acerca de un tópico.

## **CAPITULO III**

### **MARCO METODOLÓGICO**

#### **ENFOQUE DE LA INVESTIGACIÓN**

##### **3.1 TIPO DE INVESTIGACIÓN**

###### **3.1.1 Investigación Etnográfica**

Este tipo de investigación es utilizada para presentar una imagen de la vida, del quehacer, de las acciones de la cultura de escenarios específicos y contextualizados (Santana y Gutiérrez: 2003). Conviviendo con la comunidad que para determinar cuan arraigados están al pasado y cómo influye en el presente.

###### **3.1.2 Investigación Histórica**

Aplicación de este método para la elaboración de una base de datos con respecto a la actividad turística dentro de la zona, entender los acontecimientos del pasado y su relación con el presente y el futuro para construir una propuesta de mejora del Centro de Interpretación.

###### **3.1.3. Investigación Cualitativa**

La investigación cualitativa es el procedimiento metodológico que utiliza palabras, textos, discursos, dibujos, gráficos e imágenes para comprender la vida social por medio de significados y desde una perspectiva holística, pues se trata de entender el conjunto de cualidades interrelacionadas que caracterizan a un determinado fenómeno. SANDOVAL (1996).

### 3.2 MODALIDAD DE LA INVESTIGACIÓN

**Investigación bibliográfica:** En base a libros, revistas, etc., útil en la búsqueda de contribuciones científicas del pasado para armar y desarrollar el marco teórico del proyecto con la finalidad de dar veracidad a la redacción a realizarse.

**Investigación Documental:** Uso de documentos tales como libros, revistas, periódicos, actas notariadas, documentos fílmicos (Bernal: 2006) para llevar un registro de los acontecimientos de la parroquia Miguel Egas Cabezas. Búsqueda de registro de visitantes a Peguche para proyectar a futuro cuantos visitantes se tendrá en caso de ejecutarse este plan.

**Investigación de campo:** Realización de un trabajo en campo, para determinar el área donde se puede ubicar el Centro de Interpretación, el impacto ambiental que puede tener y desarrollar un inventario de atractivos turísticos para exponer en el centro interpretativo. Elaboración de encuestas para determinar la importancia y la influencia que este tendrá entre la población.<sup>44</sup>

### 3.3 NIVEL DE INVESTIGACIÓN

**Investigación descriptiva:** Elaboración de un informe sobre la actual situación de la actividad turística de cómo esta se está desarrollando en la población, el pro y contra que implica el turismo en la naturaleza y las personas del sector.

### 3.4 Población y Muestra

En todo proceso de investigación se establece el objeto de la misma, como lo es la población, de ella se extrae la información requerida para su respectivo estudio. Se define como población y muestra a *“aquellos métodos para seleccionar las unidades de investigación que son utilizados al azar de manera que todos objetos o*

---

<sup>44</sup> <http://www.mitecnologico.com/Main/InvestigacionDeCampo>



*sujetos que tienen la posibilidad de ser seleccionados como elemento representativo de la población de donde provienen". (p.49)<sup>45</sup>*

Para la obtención de la muestra se ha considerado la población total de la Parroquia Miguel Egas Cabezas considerando la población expuesta por el INEC.

$$n = \frac{(N)(PQ)}{(N-1)\left(\frac{E}{K}\right)^2 + PQ}$$

El tamaño de la muestra se calculó con la siguiente fórmula:

### **Simbología**

n = Tamaño de la muestra

PQ = Varianza poblacional, constante equivalente a 0.25

K = Valor de significación con el que se va a realizar el tratamiento de las estimaciones, (coeficiente de correlación del error) constante equivalente a 2.

(N-1) = Corrección que se usa para poblaciones mayores de 30

N = Población

E = Límite aceptable de error muestra, varía entre 0.01 (1%) y 0.09 (9%)

Aplicación de la Fórmula:

$$n = \frac{(3544)(0,25)}{(3544 - 1)\left(\frac{0,05}{2}\right)^2 + 0,25} =$$

$$n = \frac{(886)}{(3543)(0,025)^2 + 0,25} = .$$

$$n = \frac{886}{2.464375} = 359,5232. \approx .360$$

En base al resultado obtenido mediante la aplicación de la fórmula la muestra será de 360 personas para la realización de la encuesta.

<sup>45</sup>[http://www.foroswebgratis.com/mensaje-poblacion\\_y\\_muestra-46285-305687-1-911425.htm](http://www.foroswebgratis.com/mensaje-poblacion_y_muestra-46285-305687-1-911425.htm)

### 3.5 PLAN DE RECOLECCIÓN DE DATOS

En el presente trabajo se utilizó básicamente la encuesta con su instrumento el cuestionario.

Es conveniente mencionar lo que ANDER-EGG (1997) manifiesta:

*... "Método es el camino o procedimiento general del conocimiento científico, las técnicas son los procedimientos de actuación concretos que deben seguirse para recorrer las diferentes fases del método científico". (pág. 43)<sup>46</sup>.*

#### **La Observación**

Otro instrumento importante utilizado fue la observación, la técnica de observación que permita la recopilación de datos en el cual el sujeto (observador) utilizando sus sentidos e instrumentos adecuados, percibe el objeto (hecho, fenómeno, cosa) para conocer sus elementos y extraer datos significativos para integrarlos en un sistema de conocimientos.<sup>47</sup> Por consiguiente se puede decir que: Las técnicas constituyen el conjunto de mecanismos, medios, recursos dirigidos a recolectar, analizar e interpretar los datos de los fenómenos sobre los cuales se investiga.

En el presente trabajo se utilizó básicamente, la encuesta con su instrumento el cuestionario, que se aplicó a personas de la comunidad y visitantes del Bosque Protector "Cascada de Peguche". La fecha de la ejecución de las encuestas fueron los días 13-14 de mayo del 2011, a partir de las 09:00am hasta las 16:00pm.

#### **La Encuesta**

La encuesta consiste en aplicar un cuestionario estándar a una muestra representativa de un determinado universo poblacional. Diseñada la estructura de la investigación (fijado el objeto de estudio, los objetivos, las hipótesis, los temas y las

---

46 ANDER-EGG, E (1987) Técnicas de investigación social , Argentina

47 <http://academyute.blogspot.com/2007/06/observacion-cientifica.html>

variables de la investigación)<sup>48</sup>. Se ha redactado el cuestionario y la confección de una muestra representativa del universo objeto de estudio, al fijar la misma, se estableció el tipo de muestreo y método de selección de las personas a encuestar.

La construcción del instrumento se realizó de acuerdo a los siguientes pasos:

- Revisión de la teoría
- Elección del tipo de ítems
- Construcción de los ítems
- Construcción del instrumento en su versión preliminar.

El cuestionario consiste en un conjunto de preguntas, normalmente de varios tipos, preparado sistemática y cuidadosamente, sobre los hechos y aspectos que interesan en una investigación, y será aplicado en formas grupal.

Los datos que se quieren obtener con el cuestionario pertenecen a cuatro categorías:

- 1-** Hechos o datos actuales los mismos que son relativos a: Edad, nivel educativo, estado civil, procedencia, etc.
- 2-** Opiniones, a las cuales se suman los niveles de información, de expectación, etc., todo lo que uno podría llamar datos subjetivos.
- 3-** Actitudes, motivaciones y sentimientos, todo lo que empuja a la acción, al comportamiento, y está a la base de las opiniones.
- 4-** Cogniciones, es decir índices de nivel de conocimiento de los diversos temas estudiados en el cuestionario. Revela el grado de confianza a conceder a las opiniones sobre juicios subjetivos.

---

48 <http://www.ucm.es/info/socivmyt/paginas/profesorado/mmontanies/LAENCUESTA.pdf>

# UNIVERSIDAD IBEROAMERICANA DEL ECUADOR

## FACULTAD DE TURISMO Y HOTELERIA

### INTRODUCCIÓN

El presente cuestionario forma parte del Trabajo de Investigación para optar por el título de Ingeniería en Administración de Empresas Turísticas. Su opinión es de gran ayuda para determinar las alternativas que pueden hacer más grata su estancia en este lugar. La encuesta es personal y anónima. Solicitamos por favor, un momento de su tiempo para responder las siguientes preguntas, marcando con una X sobre la línea continua en la o las respuestas que correspondan según su criterio.

**TEMA:** Readequación del centro de interpretación del Bosque Protector Cascada de Peguche

**OBJETIVO:** Diseñar la readequación del Centro de Interpretación en el Bosque Protector Cascada de Peguche, basado en un modelo interpretativo para el desarrollo del ecoturismo sostenible en el área.

Fecha: _____	EDAD 20-25
Sexo F____ M ____	26-30
	31-36

**1. ¿Con qué frecuencia visita la Cascada de Peguche?**

- a) Anual      b) Mensual      c) Semanal      d) Nunca

**2. Cuando visita la Cascada de Peguche usted viene:**

- a) Solo    b) Grupo amigos      c) Grupo turistas      d) Familiares

**3. Como llego usted hasta este lugar**

- a) Transporte público    b) Transporte privado    c) Caminatas    d) Ciclismo

**4. Usted conocía de la existencia de un Centro de Interpretación de la Cascada de Peguche.**

SI \_\_\_ NO \_\_\_ NO SÉ \_\_\_

**5. Considera que en la visita a la cascada se ofrece información necesaria sobre los recursos y costumbres de la zona.**

SI \_\_\_ NO \_\_\_ TAL VEZ \_\_\_

**6. Es de su interés la información expuesta en el Centro de Interpretación y el Bosque Protector**

SI \_\_\_ NO \_\_\_

**7. Cree Ud. que es necesario readecuar el espacio físico del Centro de Interpretación en Peguche**

SI \_\_\_ NO \_\_\_

**8. Para recibir la información del Centro de Interpretación Ambiental le gustaría que está sea expuesta de forma que pueda hacer su recorrido con:**

a) Guía                                      b) Auto guiado                                      c) Ambos

**9. Si decide hacer un recorrido en el centro y sendero solo optaría por:**

a) Guía nativo                                      b) Guía nacional

**10. Qué tiempo cree Ud. que debería durar un recorrido guiado por el centro**

a) 45 minutos                                      b) 30 minutos                                      c) 15 minutos

**11. Emplearía su tiempo de visita al sector para participar en actividades de conservación y protección.**

SI \_\_\_ NO \_\_\_ NO SÉ \_\_\_

**12. Conoce usted la función de un centro de interpretación**

SI \_\_\_ NO \_\_\_ NO SÉ \_\_\_

**13. Si tuviese que calificar al Centro de Interpretación diría que:**

Excelente\_\_\_                                      Muy Bueno\_\_\_                                      Bueno\_\_\_

GRACIAS POR SU COLABORACIÓN

## CAPÍTULO IV

### MARCO EVALUATIVO

#### PRESENTACIÓN Y ANÁLISIS DE RESULTADOS

##### 4.1 TABULACIÓN, ANÁLISIS E INTERPRETACIÓN

Posterior a la recopilación de los datos se realizarán las siguientes actividades:

1. **Procesamiento de la información:** Para este fin se procesaron los datos matemáticamente ya que la cuantificación o tratamiento estadístico que permitirá llegar a las conclusiones.
2. **Tabulación:** La tabulación representa el recuento de los datos para determinar el número de casos que encajan en las diferentes categorías
3. **La estadística:** La estadística entonces contempla estas cuatro fases que se explican a continuación:
  - La recopilación de datos
  - La presentación
  - Análisis
  - La interpretación

##### 4.2 PRESENTACIÓN DE LA INFORMACIÓN

Aquí se presentan el Análisis e Interpretación de los datos y resultados obtenidos luego de aplicar los instrumentos de investigación.

Los resultados son expresados a través de tablas gráficas de pasteles u otras, con su correspondiente análisis y estos resultados obtenidos, se constituyen en la fundamentación para la creación de la propuesta que permita Diseñar la readecuación del Centro de Interpretación en el Bosque Protector Cascada de Peguche, basado en un modelo interpretativo para el desarrollo del ecoturismo sostenible en el área.

## ANÁLISIS DE LOS RESULTADOS

### Potencial interpretativo

No todos los sitios necesariamente deben tener un rasgo verdaderamente sobresaliente, lo importante será tal vez el cumplir el objetivo para el que fue creado el proyecto interpretativo. Encontrar el potencial interpretativo de situaciones ordinarias.

### Evaluación del potencial interpretativo

Considerando los recursos bióticos y abióticos con los que cuenta el Bosque es preciso ejecutar una evaluación del potencial interpretativo mediante la aplicación de una matriz donde se considerará los siguientes ítems:

### RESULTADOS DE LA APLICACIÓN DE LA MATRIZ PARA LA EVALUACIÓN DEL POTENCIAL INTERPRETATIVO

#### *Cuadro N° 12 Matriz para la Evaluación del Potencial Interpretativo de la “Cascada de Peguche”*

CRITERIOS	BUENO	REGULAR	MALO
Singularidad	9	-	-
Atractivo	9	-	-
Resistencia al impacto	-	7	-
Acceso a una diversidad de público	-	8	-
Afluencia actual de público	9	-	-
Representatividad didáctica	-	-	4
Temática coherente	7	-	-
Estacionalidad	8	-	-
Facilidad de infraestructura	8	-	-

## **Análisis de la Evaluación del Potencial Interpretativo de la “Cascada de Peguche”**

Tomando en cuenta los criterios de la matriz en la Reserva el potencial interpretativo se consideró:

- El Bosque tiene una categoría de singularidad bueno ya que es muy relevante con su atractivo principal la Cascada de Peguche considerado como un espacio de sabiduría.
- A más de ser un lugar que brinda tranquilidad, diversidad es muy frecuentado en fiestas tradicionales donde se invita a propios y extraños a compartir junto a ellos parte de sus creencias y tradiciones.
- Uno de los inconvenientes que se suscitan en el Bosque es el pastoreo, motivo por el cual se ha perdido especies de flora y fauna y erosión en el suelo ya que no existe un control de este tipo de actividades.
- El Bosque no presenta en sus senderos posibilidad física de acceso para todo público, sobre todo en los senderos altos como el de los miradores, sin embargo pueden ser adecuados para otro tipo de turistas.
- La afluencia de visitantes es buena, esta puede mejorar con mayor difusión para atraer a nuevos sectores sociales.
- En el Centro de Interpretación no se maneja material acorde a lo que ofrece el centro y por lo tanto no se puede brindar información completa y dinámica.
- El atractivo posee de varios recursos para tratar una buena temática, lo que permite que se puede desarrollar un sistema de interpretación ambiental dirigida a diferentes públicos
- Este es uno de los sitios que pueden ser visitados durante todo el año, ya que la infraestructura permite el acceso a la mayor parte de atractivos del Bosque.
- El estado actual del Bosque presenta las condiciones físicas necesarias para adecuar infraestructura interpretativa con un impacto mínimo.



#### 4.2.1 RESULTADOS Y ANÁLISIS DE LAS ENCUESTAS REALIZADAS EN EL BOSQUE PROTECTOR CASCADA DE PEGUCHE

Después de haber realizado las encuestas en el Bosque Protector Cascada de Peguche y analizando los datos obtenidos de un total de 360 personas encuestas, se obtuvo los siguientes resultados:

##### PERFIL DE VISITANTES

**Cuadro N° 13 Distribución porcentual de los visitantes del Bosque Protector “Cascada de Peguche” por sexo.**

SEXO	PERSONAS	%
M	129	36%
F	231	64%

**Gráfico N° 1 Distribución porcentual de los visitantes del Bosque Protector “Cascada de Peguche” por sexo.**

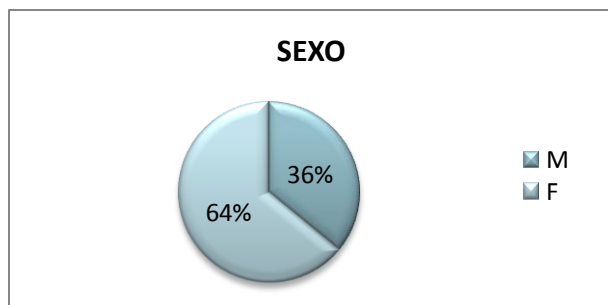

De las 360 personas encuestadas se refleja que de 231 pertenecen al sexo femenino representando el 64% y la diferencia es de 129 personas que representan el 36% del sexo masculino se observa aquí que la mayor parte de visitantes del Bosque Protector “Cascada de Peguche” lo constituye el sexo femenino con una diferencia de 28 puntos porcentuales.

**Cuadro N° 14 Distribución porcentual por edades**

EDAD	PERSONAS	%
20-25	100	28%
26-30	129	36%
31..+	131	36%

## Gráfico N° 2 Distribución porcentual por edades

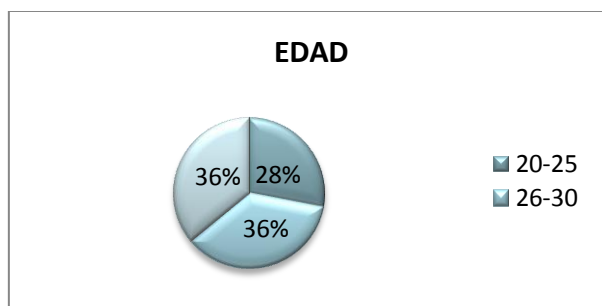

El rango de edad de las personas que visitan la Cascada de Peguche se determina que 100 personas encuestadas están en el rango de edad de 20-25 años de edad que representa el 28% del total; de un segundo grupo que están en el rango de edas comprenden un total de 129 personas que corresponden a un 36%; y en el rango de 31 años en adelante constan 131 personas que equivale al 36% de total.

### **PREGUNTA 1: ¿Con qué frecuencia visita la Cascada de Peguche?**

**Cuadro N° 15 Distribución porcentual de la frecuencia de visita a la Cascada de Peguche**

PREGUNTA 1	PERSONAS	%
Anual	140	39%
Mensual	119	33%
Semanal	101	28%

## Gráfico N° 3 Frecuencia de visita a la Cascada de Peguche

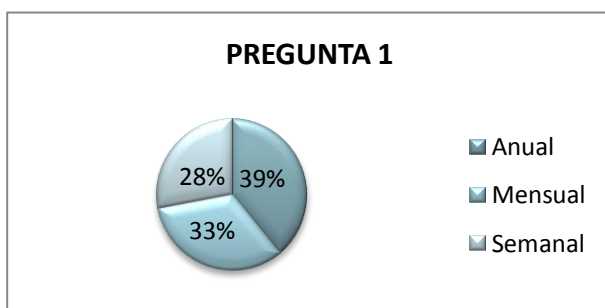

Las personas que visitan la Cascada generalmente viajan una vez al año según a los datos presentado en la gráfica que es equivalente al 39%, con una estrecha relación entre los que viajan mensualmente que es el 33%, y en caso de 28% restante corresponde al grupo de personas que llegan a este lugar semanalmente, esto puede deberse a que este grupo viven en las cercanías del atractivo.

**PREGUNTA 2: ¿Cuándo visita la Cascada de Peguche usted viene?**

**Cuadro N° 16 Distribución porcentual del tipo de grupo que visita la Cascada de Peguche**

PREGUNTA 2	PERSONAS	%
Solo	62	17%
Grupo amigos	129	36%
Grupo turistas	79	22%
Familiares	90	25%

**Gráfico N ° 4 Distribución porcentual del tipo de grupo que visita la Cascada de Peguche**

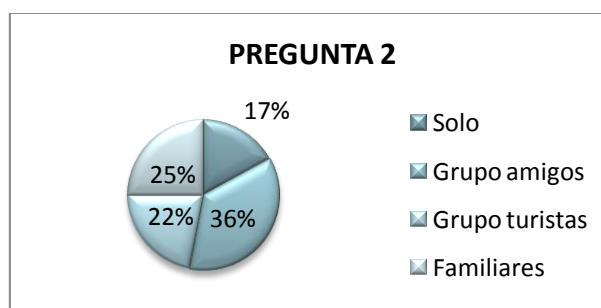

Los turistas que llegan a visitar la Cascada el 17% de ellos lo hacen solos, el 36% siendo el grupo más grande hacen sus visitas con grupos de amigos, el 22% llega hacia este atractivo con grupo de turistas. El 25% de visitantes de la Cascada lo componen los grupos familiares ya que las facilidades y actividades que ofrece el lugar invitan a este segmento de turistas a ser parte de la muestra.

**PREGUNTA 3: ¿Cómo llego usted hasta este lugar?**

**Cuadro N° 17 Distribución porcentual de cómo llegan a la Cascada de Peguche**

PREGUNTA 3	PERSONAS	%
Transporte publico	119	33%
Trasporte privado	112	31%
Caminatas	39	11%
Ciclismo	90	25%

**Gráfico N° 5 Distribución porcentual de cómo llegan a la Cascada de Peguche**

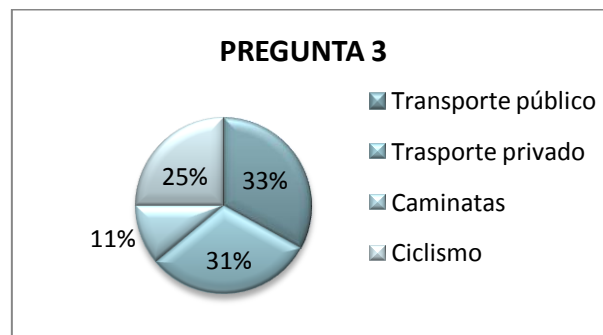

Para llegar hasta este atractivo los turistas optan por diferentes opciones de transporte, por medio de la encuesta se ha podido determinar que; el 33% de visitantes llegan con transporte público proveniente de la ciudad de Otavalo esto es equivalente a 119 personas, 112 de personas se movilizan en transporte privado esto equivale al 31%, hay personas que llegan a este sitio por otros medios entre estos está el ciclismo que del total de encuestados 90 usan este método y porcentualmente corresponde al 25%; el 11% restante corresponde a las personas que optan por las caminatas es decir 39 personas.

**PREGUNTA 4: ¿Usted conocía de la existencia de un Centro de Interpretación de la Cascada de Peguche?**

**Cuadro N° 18 Distribución porcentual del conocimiento del lugar**

PREGUNTA 4	PERSONAS	%
SI	180	50%
NO	129	36%
NO SÉ	51	14%

**Gráfico N° 6 Distribución porcentual del conocimiento del lugar**

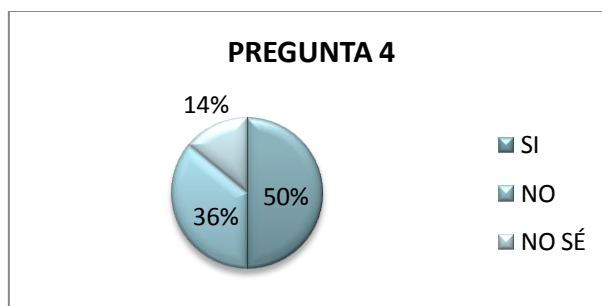

Del grupo de personas encuestadas el 50% es decir la mitad de estos conocen la existencia del Centro de Interpretación en el Boque Protector “Cascada de Peguche”, el 36% no tenían conocimiento y el 14% no sabían si es que había o no un centro en el Bosque, lo que indica que la otra mitad de visitantes van a este sitio solo por su atractivo principal que es la Cascada de Peguche.

**PREGUNTA 5: ¿Considera que en la visita a la cascada se ofrece información necesaria sobre los recursos y costumbres de la zona?**

**Cuadro N° 19 Distribución porcentual de la información proporcionada**

PREGUNTA 5	PERSONAS	%
SI	141	39%
NO	119	33%
TAL VEZ	100	28%

**Gráfico N° 7 Distribución porcentual de la información proporcionada**

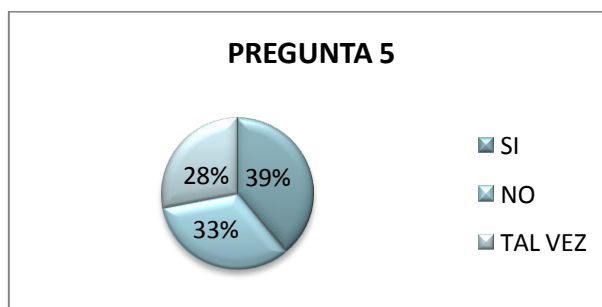

Según la gráfica N° 8 la mitad de encuetados conocían la existencia del centro de información, con respecto a la pregunta n° 5 con relación a si consideran que en la visita a la cascada se ofrece información necesaria sobre los recursos y costumbres de la zona, la pronunciación es del 39% si habían recibido algún tipo de

información, pero 33% solo había tenido acceso a la Cascada y no ha información, y el 28% opto por el “tal vez” esta respuesta puede ser porque los visitantes del sitio no saben con lo que se cuenta y no pueden juzgar si estuvo o no completa por desconocimiento.

**PREGUNTA 6: ¿Es de su interés la información expuesta en el Centro de Interpretación y el Bosque Protector?**

**Cuadro N° 20 Distribución porcentual del interés de la información proporcionada el Centro de Interpretación y el Bosque Protector**

PREGUNTA 6	PERSONAS	%
SI	157	44%
NO	203	56%

**Gráfico N° 8 Distribución porcentual del interés de la información proporcionada el Centro de Interpretación y el Bosque Protector**

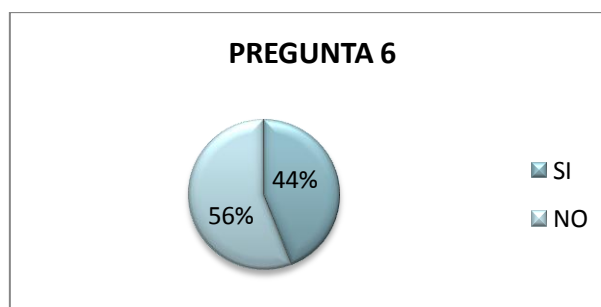

Con respecto al interés sobre la información expuesta las respuesta tienen una diferencia de 12 puntos porcentuales, donde la mayoría se pronuncia por el NO en un 56%; y por el SI el 44% en este aspecto podemos considerar a las personas que conocían el Centro de Interpretación y las que no estaban seguros de la existencia del Centro.

**PREGUNTA 7: ¿Cree Ud. que es necesario readecuar el espacio físico del Centro de Interpretación en la Cascada de Peguche?**

**Cuadro N° 21 Distribución porcentual sobre la necesidad de readecuar el CI**

PREGUNTA 7	PERSONAS	%
SI	270	75%
NO	90	25%

**Gráfico N° 9 Distribución porcentual sobre la necesidad de readecuar el CI**

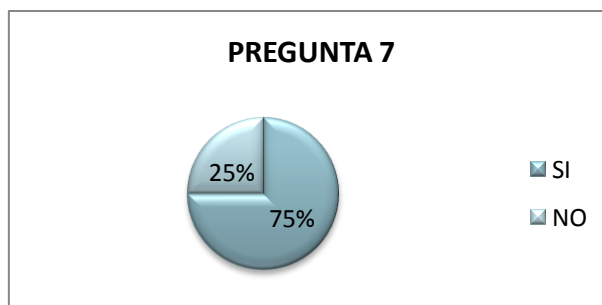

Es evidente la necesidad de realizar cambios oportunos en el Bosque Protector “Cascada de Peguche” ya el 75% se ha pronunciado por la mejora principalmente del Centro de Interpretación y por aquello que se vincula por el mismo; es posible que la actual situación del centro ha causado que no todos conozcan el Centro de Interpretación o no estén seguros de cuál es la función del mismo.

**PREGUNTA 8: ¿Para receptor la información del Centro de Interpretación Ambiental le gustaría que está sea expuesta de forma que pueda hacer su recorrido?**

**Cuadro N° 22 Distribución porcentual sobre la aceptación del recorrido**

PREGUNTA 8	PERSONAS	%
Guiado	68	19%
Auto guiado	61	17%
Ambas	231	64%

**Gráfico N° 10 Distribución porcentual sobre la aceptación del recorrido**

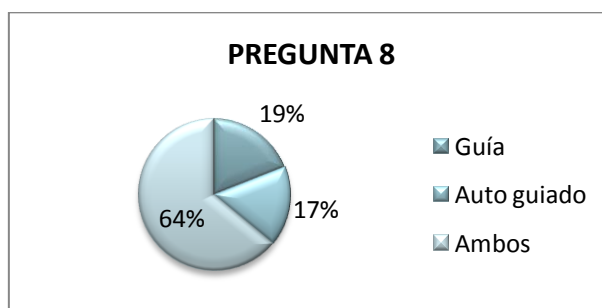

La información puede ser expuesta de diferentes maneras para que llegue a los interesados, con respecto a este punto el 64% de personas optarían por que la información sea para hacer el recorrido guiado o auto guiado, esto puede deberse al tiempo que disponen, el interés en la información y tipo de personas que componen el grupo. El 19% le gustaría que un guía los acompañe y el 17% haría un recorrido auto-guiado: lo que nos da la pauta que la nueva información a exponerse en el Centro de Información debe ser adecuada para las tendencias ya mencionadas.

**Pregunta 9: ¿Si decide hacer un recorrido en el centro y sendero solo optaría por?**

**Cuadro N° 23 Distribución porcentual sobre el tipo de guianza**

PREGUNTA 9	PERSONAS	%
Guía nativo	231	64%
Guía nacional	129	36%

**Gráfico N° 11 Distribución porcentual sobre el tipo de guianza**

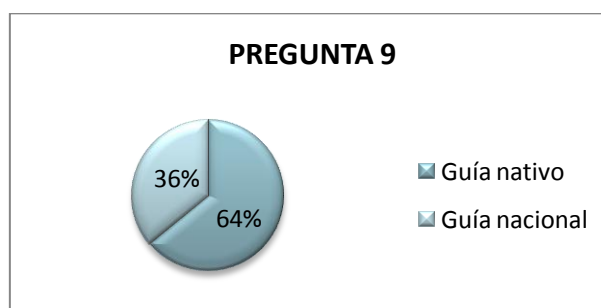

Generalmente estamos acostumbrados a que las personas que laboran de guías sean personas completamente preparadas en el área de turismo, actualmente para el turismo vivencial y comunitario son los propios comuneros quienes cumplen con esta función, y esto está demostrado en esta gráfica, donde el 64% prefiere un guía nativo a guía nacional que obtuvo 36% puntos, es por esto que los guías nativos deben ser personas muy bien preparadas para cumplir con las expectativas del turista.



**PREGUNTA 10: ¿Qué tiempo cree Ud. que debería durar un recorrido guiado por el centro?**

**Cuadro N° 24 Distribución porcentual sobre la duración en el recorrido**

PREGUNTA 10	PERSONAS	%
45 minutos	90	25%
30 minutos	141	39%
15 minutos	129	36%

**Gráfico N° 12 Distribución porcentual sobre la duración en el recorrido**

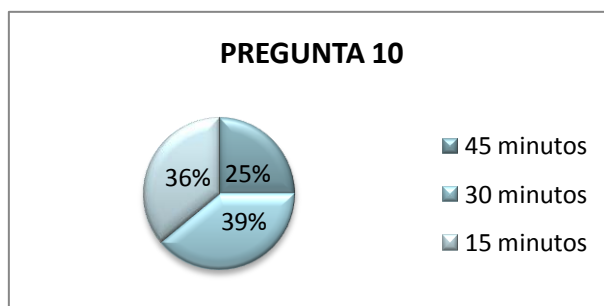

Siempre que se realiza la visita a un sitio se hace una distribución de tiempo donde se considera el tiempo para la distracción y tiempo para información, tomando en cuenta que la gente que visita este lugar generalmente lo hace por distracción es importante considerar el tiempo que el recorrido por el Bosque tiene para brindar información, por medio de la encuesta se ha obtenido los siguientes datos: 45 minutos corresponde a 90 que representan el 25%; 30 minutos ha respondido 141 personas equivalente al 39% y 15 minutos son de 129 personas que representa el 36%; con esto el tiempo de visita al Bosque será aproximadamente de 30 minutos para dar información óptima y precisa.

**PREGUNTA 11: ¿Emplearía su tiempo de visita al sector para participar en actividades de conservación y protección?**

**Cuadro N° 25 Distribución porcentual de participación en actividades de conservación y protección**

PREGUNTA 11	PERSONAS	%
SI	168	47%
NO	90	25%
NO SÉ	102	28%

**Gráfico N° 13 Distribución porcentual de participación en actividades de conservación y protección**

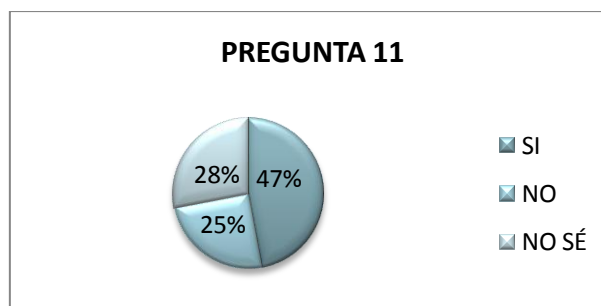

Las personas generalmente desean realizar actividades alternas a las que ofrece el sitio; el Bosque tiene el espacio para ofrecer estas y según las encuestas el 47% estaría dispuesto a participar de estas, el 28% no sabe si participaría tal vez puede ser porque no saben qué tipo de actividades se ofrecen, en el caso del No se cuantifica el 25%.

**Pregunta 12: ¿Conoce usted la función de un Centro de Interpretación?**

**Cuadro N° 26 Distribución porcentual del conocimiento de la función de un C.I.**

PREGUNTA 12	PERSONAS	%
SI	157	44%
NO	113	31%
NO SÉ	90	25%

**Gráfico N° 14 Distribución porcentual del conocimiento de la función de un C.I.**

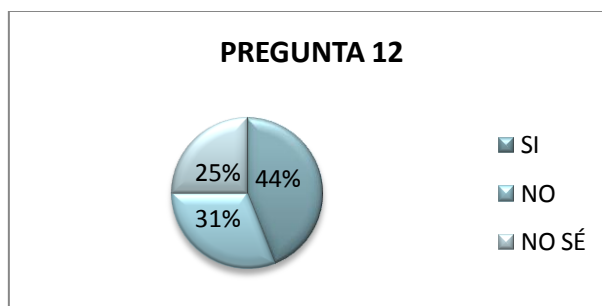

En si las funciones específicas no son muy difundidas en nuestro país, ya que es muy frecuente encontrar este tipo de sitios en sitios que tienen potencial interpretativo. Según la gráfica el 44% de personas encuestadas tiene conocimiento de la función de un Centro de Interceptación, lo que significa que hay interés en este tipo de espacios, pero entre el No está un 31% y No Sé hay 25% lo que refleja un índice de desconocimiento no muy lejano a los que si conocen.

**PREGUNTA 13: ¿Si tuviese que calificar al Centro de Interpretación diría que?**

**Cuadro N° 27 Distribución porcentual de la evaluación al C.I.**

PREGUNTA 13	PERSONAS	%
Excelente	68	19%
Muy Bueno	139	39%
Bueno	153	42%

**Gráfico N° 15 Distribución porcentual de la evaluación al C.I.**

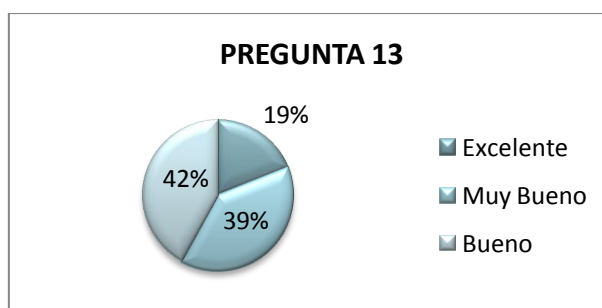

El Centro de Interpretación de la Cascada de Peguche tiene la estructura necesaria, pero la información no va acorde a la situación actual del bosque por lo que es evidente que la mayoría de personas han calificado como bueno con un porcentaje del 42%; el 39% ha calificado como Muy Bueno y 19% como excelente.

## **CAPITULO V**

### **LA PROPUESTA**

#### **5.1 RESUMEN EJECUTIVO**

El Bosque Protector “Cascada de Peguche” dentro de sus jurisdicción maneja diferentes áreas para las que es necesario desarrollar un programa de interpretación ambiental no solo con la finalidad de entregar información de lo que posee el sitio, sino para concienciar sobre la importancia de la conservación, transformando conductas y actitudes de las personas hacia la protección del ambiente, esto es posible a través de la interpretación ambiental como un proceso en el que los visitantes puedan compartir actividades que paralelas a la y transmisión adecuada de la información que se requiere interpretar, a más de la satisfacción de las expectativas de los de estos con su consecuente concienciación sobre el respecto del cuidado de los espacios de disfrute de la naturaleza y los bienes materiales y no materiales que ésta nos ofrece dentro y fuera del bosque.

Cada persona podrá experimentar formas particulares y únicas para aprender aquello que tiene mayor relevancia para ella en el momento adecuado sin sentirse educada, recreándose y divirtiéndose a la vez. En el proceso de desarrollo de la Interpretación Ambiental partirá desde la capacitación y entrenamiento del personal responsable del cuidado y manejo del Bosque, ya que es necesario de que todos tengan conocimientos técnicos además de los empíricos para que se a fácil comunicar la información al visitante haciendo de esta una experiencia diferente, divertida y enriquecedora para que estos se conviertan en transmisores del mensaje de cuidado ambiental y preservación cultural, no solo a nivel nacional sino también con alcances internacionales.

#### **5.2 DATOS INFORMATIVOS**

**5.2.1 TEMA:** Plan para la Readecuación del Centro de Interpretación y el Bosque Protector Cascada De Peguche, mediante un Programa de Interpretación Ambiental.

### 5.2.2 RESPONSABLE:

El proceso de investigativo para establecer las bases para el desarrollo de propuesta de readecuación del Centro de Interpretación del Bosque Protector “Cascada de Peguche” está a cargo de Natalia Briones estudiantes de la Universidad Iberoamericana del Ecuador.

### 5.2.3 BENEFICIARIOS

Son las personas que obtendrán algún tipo de beneficio de la posible implementación del proyecto de Readecuación del Centro de Interpretación del Bosque Protector “CASCADA DE PEGUCHE”; en este caso podemos identificar a dos tipos de beneficiarios:

**Cuadro N° 28 Beneficiarios Directos**

<b>BENEFICIARIO</b>	<b>BENEFICIO</b>
Atractivo Cascada de Peguche	Conservación por parte de todas las personas que laboran y visitan a la Cascada.
Personal que labora en el Bosque	Fortalecer sus conocimientos para mejorar la atención a los visitantes del Bosque
Comunidad Faccha Llacta	Mejoras en la interpretación del Bosque y la promoción aumentará la afluencia de turistas y mejorará su economía.

**Cuadro N° 29 Beneficiarios indirectos**

<b>BENEFICIARIO</b>	<b>BENEFICIO</b>
Turistas	Realización la práctica de turismo responsable dentro de la Cascada, ya que recibirán información necesaria para ser parte del cambio.
Parroquia Miguel Egas	Aumentar su potencial turístico dentro de la Provincia de Imbabura y proyectarse a nivel nacional e internacional.
Municipio de Otavalo	Promover el ecoturismo responsable y sostenible en su jurisdicción.

## 5.2.4 PRESUPUESTO

Los recursos económicos a utilizarse durante la investigación y presentación final del texto del proyecto, así como también la inversión económica que involucra a la posterior ejecución del proyecto son expuestos en el siguiente presupuesto.

### Presupuesto para la Investigación

Los costos expuestos son en base al dinero utilizado durante los trabajos de campo realizados y presentación de avances de la investigación hasta la culminación total del mismo.

#### *Cuadro N° 30 Presupuesto Investigativo*

<b>DETALLE</b>	<b>VALOR EN USD</b>
SUMINISTROS	
3 Resma de papel bond de 75gm	18.00
4 Empastados	28.00
Impresiones blanco y negro	50.00
Impresiones color	32.00
Flash memory	15.00
Internet	30.00
EQUIPOS Y BIENES	
Computador "laptop"	630.00
Cámara de fotos	250.00
Impresora	90.00
LOGISTICO	
Desplazamiento	50.00
Alimentación	50.00
Hospedaje	64,00
<b>TOTAL</b>	<b>1323.00</b>

### Presupuesto para implementación del Proyecto

La implantación de las estructuras planteadas en el proyecto para la realización de interpretación ambiental en el Bosque y el Centro de Interpretación incluye diferentes

gastos los que pueden ser cubierto con los ingresos del Bosque y el apoyo de instituciones gubernamentales y no gubernamentales como la Fundación Alemana y el Ilustre Municipio de Otavalo por medio de la Cámara de Turismo de Otavalo. A continuación se detalla el presupuesto general según lo planteado en la propuesta.

**Cuadro N°31 Presupuesto para implementación de estructuras**

DESCRIPCIÓN	MATERIA L	MEDIDAS	CANT	PRECIO UNIT.	PRECIO TOTAL
<i>Paneles, letreros y pictogramas</i>					
Paneles Fotográficos (Full color)	Sintra	1.75x4m	3	290,00	870,00
Panel con textos para los paneles fotografías	Sintra	1,80x1m	3	34,00	102,00
Letrero información de la comunidad	Sintra	0,35x4m	1	34,00	34,00
Letreros para fachada del Centro de Interpretación	Sintra	1.20 m x 0.60 m	1	28,80	28,80
Letreros interpretativos Bosque	Sintra	0.90 x 0.50 cm	5	18,00	90
Letrero Bienvenida	Sintra	1.30 m x 0.80 m	1	41,60	41,60
Letrero de Información	Sintra	0.30 x 0.20 cm	1	2,40	2,40
Letrero para, Auditorio Camping y Feria	Sintra	0.90 x 0.50 cm	2	3,00	6,00
Letrero WC	Vinil	0.30 x 0.20 cm	2	4,20	8,40
WC para hombre y Mujer	Vinil	0.20 x 0.15 cm	2	2,10	4,20
Salida Emergencia	Vinil	0.20x 0.20 cm	1	2,80	2,80
Basura	Sintra	0.30 x 0.20 cm	3	2,40	7,20
Nombres Flora	Sintra	0.35 x 0.25 cm	50	3,50	175,00
<i>Mobiliarios</i>					
Estructura paneles fotográficos y texto	Madera Eucalipto	Altura total 2,80m	3	60,00	180,00
Marco para panel descriptivo de la comunidad	Madera	Altura 1,80m Ancho 1m	1	28,00	28,00
Base para paneles interpretativos	Madera con Choba	Marco Letrero: 90x50cm Postes: 160cm Cubierta	5	78,00	390

		25x50x110cm			
Postes direccionales	Madera	Flechas: 15cmx30cm Poste: 115cm	1	15,00	15,00
Rotulo para pictogramas	Madera	Marco letrero: 80x60cm Postes: 110 cm Altura total: 170cm	5	18,00	90,00
Base señáletica identificación de plantas	Madera	Marco letrero: 35x25cm Poste: 45cm Altura total: 70cm	50	10,00	500,00
<i>Papelería</i>					
Trípticos	Papel couche	Formato A4	100	1,20	120,00
Afiches	Papel couche	Formato A3	100	1,350	135,00
<b>Total</b>					<b>2830,4</b>

### 5.2.5 PLAZOS

El transcurso de la recopilación de datos para construir el marco teórico inicio el mes de Enero 2011, tiempo en el que se ha realizado salidas de campo para obtener información y posterior diseño de plan de interpretación ambiental; teniendo como fecha final para la presentación de este proyecto el mes de julio del 2011. Para la ejecución del proyecto se debe considerar aspectos como la capacitación al personal, impresiones y colocación de señáletica y rotulación dentro del Bosque y el Centro de Interpretación; a partir del día que se establezca iniciar con esta implantación se debe tomar un mes para la instalación de lo requerido para el Bosque.

### 5.2.6 RECURSOS

**5.2.6.1 Recursos Humanos.-** El personal requerido para el desarrollo de este proyecto debe tener conocimiento de tema a desarrollar con la finalidad mantener una secuencia en el desarrollo del mismo.



**Cuadro N°32 Recursos Humanos requeridos para la ejecución de la propuesta**

<b>RECURSOS HUMANOS</b>	<b>RESPONSABILIDAD</b>	<b>PERFIL</b>
Responsable desarrollo de la Propuesta del Proyecto	Planificación de todas las actividades a desarrollarse en el programa. Planificación de los subprogramas de Interpretación, Capacitación, Recreación y Promoción	Ing. Administración Turística (Estudiante)
Docente de la Universidad	Planificación y ejecución de las actividades realizadas por los estudiantes.	Msc. Educación Ambiental
Diseño de estructuras y señalética	Responsable de crear la imagen del Bosque además de presentar propuestas de diseños estructurales.	Diseñador Gráfico

**5.2.6.2. Recursos Tecnológicos.-** Ha sido necesario el empleo de equipos tecnológicos para poder desarrollar este trabajo, dentro de estos se ha empleado varios recursos detallados a continuación:

- Computadora
- Grabadora portátil
- Filmadora
- Cámara fotográfica digital
- D.V.D
- Dispositivos móviles

### **5.2.7 CONVENIOS**

Las estructuras que posee actualmente el Bosque han sido obtenidas mediante el trabajo en conjunto entre la comunidad Faccha Llacta y organizaciones gubernamentales como el Municipio de Otavalo, el Gobierno Provincial de Imbabura y organizaciones no gubernamentales como la Fundación Alemana. El trabajo en conjunto entre estas organizaciones permite presentar proyectos que vaya acorde a su Plan de Desarrollo de Turismo para financiarlos según el tipo de propuesta y presupuesto.

## 5.2.8 ANTECEDENTES

**Cuadro N° 33 Referencia Física y Ecológica de la propiedad**

TIPO	DESCRIPCIÓN
Bosque seco Montano Bajo	Muy poco alterado.
Cascada de Peguche	Sitio relajación y rituales ceremoniales
Mirador de la Cascada	Donde nace la cascada
Centro de Interpretación	Información del atractivo
Camping	A 50m aproximadamente del ingreso a la cascada
Piscinas Incaicas	Sendero principal junto al ingreso al área de camping
Sendero a la cascada	Tipo lineal de 400m de largo
Sendero ecológico	Observación flora y fauna del Bosque
Feria de artesanías	Al norte de la carretera

**Cuadro N° 34 Clasificación del Área**

<b>Tipo:</b>	Sistema Nacional de Áreas Protegidas
<b>Subtipo:</b>	Bosques Protectores
<b>Categoría:</b>	Sitio Natural

## 5.2.9 Administración

El funcionamiento del bosque protector y al centro de interpretación se encuentra a cargo de la comunidad Faccha LLacta administrado por la señora Amparo Vásquez y co-administrado por el Municipio del Cantón Otavalo, esta comunidad pertenece a la Parroquia Miguel Egas Cabezas, son aproximadamente 50 familias que conforman esta comunidad quienes trabajan en diferentes áreas del bosque protector: Actualmente no se cobra entrada para ingresar al visitar el bosque, ya que no se ha establecido una tarifa por lo tanto los ingresos que se obtienen son por donaciones voluntarias de los visitantes.

### **5.2.9.1 Área Administrativa**

Actualmente es la encargada de la organización del personal, planificación de programas y actividades para el bosque protector, control de ingreso de visitantes, establecer normas para el buen desempeño del personal, proveer de información necesario a los empleados así como de material de trabajo.

Personal: Amparo Vásquez

### **5.2.9.2 Centro de Interpretación**

El personal que labora en esta área es responsable de registrar y brindar información acerca de atractivos, normas y actividades dentro del bosque a todos los visitantes, limpieza y mantenimiento del centro de interpretación, manejo de documentación pertinente a las actividades del sitio, cuidar de los bienes materiales del centro.

Personal: Karina Alemán,  
Luis Santacruz Castañeda,  
Elena Terán  
Enrique Santacruz Arango  
Nancy Bonilla  
Pilar Morales  
Javier Moreta  
Verónica Chico  
Luzmila Muenala

### **5.2.9.3 Bosque Protector**

Entre las funciones que desempeña el personal a cargo de esta área es el control de buen uso de espacios del bosque, limpieza y mantenimiento, vigilancia de las actividades que llevan a cabo los visitantes para la prevención de accidentes, cuidado de senderos, área de camping, caída de cascada, miradores y piscinas.

Personal: Alberto Cushcagua  
Manuel Bonilla  
Mario Arcos

Pedro Moreta  
Javier Terán  
Luis Orlando Perugachi  
Segundo Farinango

#### **5.2.9.4 Parqueadero**

El grupo a cargo de esta área debe proveer de un espacio para estacionar los vehículos visitantes y asegurarse que mientras el dueño del mismo hace su visita a la cascada su vehículo este en las mismas condiciones que se habría dejado.

Personal: Carmen Terán  
Carmen Toapanta  
Blanca Conejo  
Magdalena Quishpe

#### **5.2.9.5. Servicios higiénicos**

Mantenimiento y cuidado de asepsia de servicios higiénicos para los visitantes y el personal que labora en el bosque protector.

Personal: María Campo  
Zoila Rojas  
Carmen Toapanta

#### **5.2.10. Zonificación**

##### **Antecedentes:**

Antes de ser declarado como Boque Protector, esta era una hacienda compuesta de 40 hectáreas, perteneciente a la familia del señor Carlos Montufar Barba hacendado de gran relevancia en del sector, por medio del INEFAN este espacio entra en proceso para ser declarado como Bosque Protector ya que cubría con los requisitos necesarios para esta categoría, por lo tanto con el apoyo del Gobierno Provincial de Imbabura y el Ilustre Municipio de Otavalo de lleva a cabo esta declaratoria.

Este espacio fue adecuado para presar servicios turísticos a la gente de la localidad y para aquellas personas que se iban interesando en este atractivo, una parte

fundamental para este procesos fue la involucración a la comunidad Faccha Llaccta quienes con previa capacitación se convirtieron en actores principales para el desarrollo del turismo del sector.

#### **5.2.10.1 Zonificación por Áreas**

Con la finalidad de mantener y cuidar cada uno de los espacios que componen el Bosque Protector “Cascada de Peguche”, se estableció la distribución de los espacios físicos por zonas de acuerdo a la función y uso que estas tiene.

##### **Zona A Área de Uso Intensivo**

Es la zona donde se anticipa que la mayoría de visitantes van a usar y es un área de mayor impacto. Esta área incluye:

- a. La entrada al Bosque incluyendo el parqueadero, el camino hacia el centro de interpretación, el centro de interpretación mismo y la cascada.
- b. Los senderos de ingreso a la cascada, área de camping y piscinas incaicas.
- c. El Sendero ecológico generalmente es usado por grupos de personas jóvenes.
- d. Área de Camping, donde se han construido pequeños bohíos para alquilar a personas interesadas en pernoctar en esta zona.

En esta zona se permiten actividades de diferente índole siempre y cuando esta no involucre la destrucción del ambiente o cause daño a los recursos naturales y culturales. Los árboles caídos naturalmente pueden ser removidos y utilizados como madera, solo para mantenimiento del bosque y como leña en la zona de camping. Se permite que los visitantes se bañen en el área de la cascada con respectivo cuidado.

##### **Zona B Área de Impacto Mínimo**

Este sector lo compone la parte desde el límite del área de camping hasta la parte superior de donde nace la cascada, a la parte alta de la cascada excluyendo el mirador generalmente tiene acceso el personal encargado de cuidar el bosque y personas interesadas en realizar estudios con relación a las plantas y animales y lo

podrán realizar únicamente con autorización previa de la administración del bosque en la que sebera describir el propósito de estas de la investigación. En caso de requerir realizar colecciones de flora y fauna será permitido únicamente en áreas de uso intensivo.

### **Zona C      Área de Protección**

No se permite ningún tipo de construcción ni la alteración de la vegetación, esta área tiene relación directa con la zona B. Está prohibido el coleccionar, remover y usar los árboles naturalmente caídos, o cualquier otro recurso biótico o abiótico.

### **Zona D      Área de venta de artesanías (feria)**

Localizado al ingreso de la comunidad Faccha LLacta, antes de ingresar al centro de interpretación, está destinada a la venta de productos que se realizan en el sector y está a cargo de los pobladores de la misma comunidad.

#### **5.2.11.      Vías de acceso**

Para llegar al Bosque Protector se puede acceder desde Otavalo mediante una vía empedrada que inicia en el norte de la ciudad de forma paralela a la línea férrea; toma 10 minutos en vehículo público o privado, 20 minutos en bicicleta o 45 minutos caminando, con una distancia de 2.5 Km.

#### **5.2.12.      Principales Actividades y Problemas de Conservación**

La administración del Bosque Protector “Cascada de Peguche” enfrenta varios problemas entre ellos está la contaminación del Río Jatunyacu debido a que las personas que se bañan en la parte superior de la cascada y la parte de baja donde se localizan las piscinas se desecha botellas y fundas plásticas; en algunas ocasiones se ve prendas de vestir que son arrastradas por la corriente.

En la zona de camping no se ha establecido una normativa para el uso de este espacio, las zonas de fogata no van acorde a la normativa de prevención de

incendios, las baterías sanitarias están junto a la acequia que provee de agua para el campamento. La extracción ilegal y destrucción especies de flora y fauna del bosque ya sea por desconocimiento, descuido u otros intereses. Entre las actividades que se realizan en el Bosque, tenemos caminatas guiadas, autoguiadas, baños rituales, ceremonias shamánicas, ferias artesanales.

### **5.2.13. Inventario Interpretativo**

El Bosque Protector cuenta con varios sitios de interés para poder visitar, teniendo como atractivo principal la Cascada de Peguche, además de atractivos naturales, culturales y espacios de esparcimiento.

#### **5.2.13.1 Estado Actual de la Interpretación Ambiental**

El Bosque Protector “Cascada de Peguche” posee algunos servicios de interpretación ambiental disponibles para el público, como senderos, miradores, piscinas incaicas, áreas de recreación y camping, además de un centro de Interpretación distribuido en dos espacios físicos los mismos que son subutilizados no para el propósito que fue creado ya que en la actualidad la oficina central se usa para recibir a los visitantes con exposición pobre en contenidos y el segundo espacio cumple la función de una bodega.

La administración del Bosque Protector “Cascada de Peguche” tiene como propósito que este sitio sea manejado para la Educación Ambiental como medio para sensibilizar a las personas sobre la importancia de cuidar recursos naturales y culturales, sin embargo el Bosque aún necesita desarrollar varios proyectos para alcanzar este fin. Lamentablemente la señalización en todo el lugar es deficiente, los senderos que se derivan del sendero principal a la cascada no tienen debido mantenimiento convirtiéndose en un peligro latente principalmente en la temporada lluviosa, en el caso del área de camping no se ha determinado cuales son los espacios para acampar y para realizar fogatas controladas lo que puede ocasionar un incendio forestal dentro del bosque.

La principal afluencia de visitantes al Bosque Protector “Cascada de Peguche” son grupos de estudiantes de niveles básicos hasta los superiores, turistas nacionales y extranjeros, generalmente los pobladores de la parroquia Miguel Egas son los que visitan con mayor frecuencia este lugar aún más cuando se lleva a cabo las festividades del Inty Raymi.

## **Infraestructura Existente**

### **Bosque**

La entrada al Centro de Interpretación tomando en cuenta desde el portón que da la bienvenida a la comunidad Faccha Llacta tiene una extensión de 45m. Este es un callejón que data desde cuando este lugar era conocido como hacienda. La primera parte constituye casas de los comuneros con locales comerciales, la segunda parte lo compone la casona principal donde funciona la Fundación Alemana y algunas casas y finalmente la feria de artesanías.

El estacionamiento se encuentra junto a la vía de ingreso a la cascada, en este lugar hay personas resguardando los vehículos, con una extensión de 2500m<sup>2</sup> y capacidad para 50 autos. La caseta de guardianía existe al ingreso del parqueadero. A continuación se hace una breve descripción de la infraestructura existente, su condición y uso actual. Ver anexo 11

### ***Cuadro N° 35 Ubicación de señalética en el Bosque Protector “Cascada de Peguche”***

<b>DESCRIPCIÓN ROTULO</b>	<b>LUGAR COLOCACIÓN</b>	<b>ESPECIFICACIONES Y MATERIALES A UTILIZAR</b>
No encender fuego. Figura a)	Atornillados en los arboles de Eucalipto en el interior del bosque, en lugares perfectamente visibles a la distancia, a una altura mínima	Dimensiones: 060m. x .60m Plancha de aluminio 2mm. Lámina reflectiva de vinil Oracal Oralite 5.200 café, blanco, rojo, naranja y amarillo



	de 2,50 m. sobre el suelo	
No arrojar basura Figura b)	Atornillados en los árboles de Eucalipto junto al sendero ecológico principal, en sitios de mayor concentración de personas, a una altura mínima de 2,50 m. sobre el suelo.	Dimensiones: .60m. x .60m Plancha de aluminio 2mm. Lámina reflectiva de vinil Oracal Oralite 5.200 azul, blanco y rojo
Baños Figura c)	Exterior de la batería sanitaria, recientemente construida por la Municipalidad, a una altura mínima de 1/50 m. sobre el suelo y fijada con tacos Fisher f8 a la pared.	Dimensiones: 1.20 m. x 1.20 m. Plancha de aluminio 2mm. Lámina reflectiva de vinil Oracal Oralite 5.200 azul, blanco y rojo,
Letrero de bienvenida Figura d)	Ingreso al Centro de Interpretación y junto a la plaza, fijada al suelo. Con techo para protección.	Dimensiones 1,70m. X 1,70m. Madera con letras incrustadas y pintadas con color amarillo.
Rotulo de guía de sendero Figura e)	Al ingreso del sendero de la cascada fijada al suelo.	Dimensiones 1,40m. X 0.85m. Madera pintada con color verde y letras de color amarillo.
Rotulo de guía de sendero # 2 Figura f)	Al ingreso del sendero de la cascada fijada a los arboles con clavos.	Dimensiones 2,40m. x 0.85m. Madera pintada con color verde y letras de color amarillo.

Fuente: Proyecto de señalización turística para el Bosque Protector "Cascada de Peguche"

### **Centro de Interpretación**

Los espacios implementados para el funcionamiento del centro de interpretación se encuentra divididos en dos partes, la primera es la oficina donde funciona el centro de interpretación, en una sola planta con 55 m<sup>2</sup> de construcción

mixta usando materiales como el ladrillo y madera; dentro de este se encuentra diferentes materiales para transmitir información sobre el sitio que están visitando. Ver anexo 12, Plano 1

**Cuadro N° 36 Materiales del Centro de Interpretación**

<b>MATERIAL</b>	<b>DESCRIPCIÓN</b>	<b>ESTADO</b>
Documentos del Bosque	Respaldos de registro de asistencia de personal, revistas, folletería varia.	Sin archivar
Registro de visitantes	Se utiliza un cuaderno universitario con para registrar N° visitantes	No hay estadísticas.
Buzón para donaciones de los turistas	Elaborado en metal de aproximadamente 30 x 40cm <sup>2</sup> , un candado pequeño de fácil acceso.	No conservado
Sillas	Existen ocho sillas elaboradas en metal y cuerina y sillas de madera.	Poco conservadas
Escritorio	Un solo escritorio para el uso de persona de turno a cargo del centro.	Conservado
Casilleros	Para guardar pertenencias de los visitantes, elaborado en madera sin ningún tipo de seguridad.	No se utiliza
Maqueta con mapa del mundo	Elaborado en una madera triple, el dibujo es poco elaborado, alrededor del dibujo esta sobrepuesto varios muñecos de tela con motivos étnicos.	Sin utilizar
Maqueta con la distribución del bosque	Elaborada en cartón y papel mache, es una donación de un estudiante de la Universidad Tecnológica Equinoccial.	No se utiliza
Cartel con información de la cascada	Fabricado en lona, el contenido que se expone son fotografías y un texto resumido sobre lo que es la Cascada.	No actualizado

Fotografías de flora y fauna del Bosque en esteras	Fotografías tamaño aproximado de 10x12 cm, tomados en el Bosque sin identificar a la especie.	No es utilizado
Imágenes de personajes de fiestas populares	Ampliaciones fotográficas de personajes como el Haya Huma, Hacendados, ancianos de la comunidad, etc.	Sin función y explicación.
Carteles hecho a mano de las étnias de Imbabura	Donación de las instituciones educativas de Otavalo, representación artesanal, colocada en lugar poco visible.	Sin función y explicación
Trozos de madera escritos con su respectivo nombre	Maderos pequeños colocados al filo de las ventanas, el nombre está hecho con marcador.	Poco visibles al público.
Telar de pedal.	Colocado en una esquina del Centro de Interpretación.	No tiene función
Carteles en lona con información sobre la biodiversidad de Ecuador	Exponen sobre especies de flora y fauna del Ecuador en resumen.	No va acorde a la información del centro

Fuente: Observación de Campo

La segunda construcción es de 14 m<sup>2</sup> este fue creado con el fin de dar charlas a los visitantes sobre la importancia de conservar el bosque protector y el respeto a las comunidades que pertenecen al pueblo de Otavalo; pero actualmente este no está en funcionamiento debido a que el personal que labora en el centro de interpretación no tiene información adecuada para proporcionar a los visitantes; en ciertos casos este espacio cumple la función de una bodega. Ver anexo 12, Plano 2

## **Reloj Solar**

De este espacio no se tiene suficiente información sobre cuál era su función principal, según el conocimiento de los encargados del Centro de Interpretación la función de este espacio en la época de hacienda se utilizaba para domar caballos, pero esto está en discusión ya que por el diseño que este tiene pudo tener otro tipo de función para los indígenas del sector, y por esto la comunidad siguiendo sus costumbres ha hecho de este un lugar para llevar a cabo rituales según las respectivas festividades entre estas esta la mas importante como lo es el Inty Raymi.

## **Área de Camping**

Este espacio se encuentra a una distancia aproximada de 50 metros del centro de interpretación, atravesado por una acequia, a pocos metros del ingreso se encuentra los servicios higiénicos para hombre y mujer construido con madera y bloque, junto a estos se ha construido 4 bohíos de hechos de paja y con puerta de madera, para tener acceso a estos se deben registrar en la oficina del centro, existe dos espacio de fogata que uno de ellos frente a los bohíos y el otro en medio del espacio verde, estos están rodeados con tablones de madera sin ningún tipo de protección para prevenir incendios; los basureros son tarros de metal cada uno colocado junto a los espacios de fogata.

## **Senderos actuales del Bosque**

El Bosque Protector Cascada de Peguche consta de 4 senderos que conectados entre sí, estos se ha construido de forma que se evite impactos ambientales. Los senderos que compone el Bosque son:

- **Sendero a la cascada:** Es el sendero principal para el ingreso a la cascada tiene un largo de 400m, está construido con una técnica llamada tapial que consistente en construir muros con tierra arcillosa compactada a golpes empleando un encofrado deslizante para contenerla en este caso se ha utilizado materiales como piedras de rio y cemento, tiene un ancho aproximado de 1.5m y paredes

laterales de 1m de alto las cuales se interrumpen para dar paso a senderos secundarios, Este tiene su propio sumidero para evitar inundaciones y por lo tanto es apto para diferentes grupos de turistas.

Tipo de sendero: Lineal

– **Sendero a las vertientes.-** Tiene un largo de 100m y un ancho aproximado de 1m, los pasamanos son elaborados con madera que sale del bosque por causas naturales, conduce a las vertientes de aguas vertiginosas frías, el primer punto de llegada es la denominada piscina del Inca, es la más grande y según las tradiciones del pueblo Otavalo cuando se van a casar el hombre usa para lavarse la cara, y es la misma función con la piscina pequeña localizada a pocos metros para la mujer, los visitantes pueden bañarse en estas o simplemente descansar a las orillas del río Jatun Yacu. Este sendero tiene la opción de seguir el recorrido hacia la cascada ya que se une a la parte final del sendero de la cascada

Tipo de sendero: Lineal

– **Sendero los miradores.-** el primer sendero tiene una distancia de 15m conduce al primer mirador, este punto tiene una construcción de madera con un tamaño de 2,50 x 3 cm. Para llegar al segundo sendero se tiene que cruzar cualquiera de los dos puentes sobre el río Jatun Yacu, este conduce al mirador de donde nace la cascada, posterior a este hay una cueva que conduce a una a un pequeño vado donde antiguamente los indígenas se escondían de los capataces de las haciendas del sector, ya que a estos los maltrataban, algunos eran capturados, regresados a sus labores y castigados; otros en este lugar se podían mantener a salvo por algún tiempo. Para llegar hasta este mirado hay que subir por varios escalones de madera y barro con mayor grado de dificultad, a este sitio se debe acceder por grupos por que no tiene mucha capacidad.

Tipo de sendero: Lineal

– **Sendero ecológico.-** cruzando el puente sobre el río se puede tomar este sendero para apreciar la flora y fauna del bosque de forma más cercana. Tiene un largo de 600m, y 1m de ancho por lo que es recomendable hacerlo de forma cuidadosa. Lo que se puede observar en mayor cantidad son plantas medicinales,

poco en aves y en si es muy difícil encontrar otras especies en fauna ya que por el ruido que hay por la gente que esta en el Bosque estos huyen.

**Cuadro N° 37 Descripción de estructuras artificiales del Bosque Protector “Cascada de Peguche “**

<b>TIPO DE ESTRUCTURA</b>	<b>TAMAÑO</b>
Rótulo de Entrada	1.70 m <sup>2</sup>
Estacionamiento	1300 m <sup>2</sup>
Puente #1 (antiguo puente sobre río Jatun Yacu)	12 m
Puente #2 (cerca de la cascada sobre río Jatun Yacu)	10 m
Caseta del Mirador # 1	3 m <sup>2</sup>
Graderío Mirador # 2	23 m
Centro de Interpretación área #1	11 x 5 m
Centro de Interpretación área #2	6,80 m <sup>2</sup>
Servicios higiénicos	2.40 m
Plaza de venta de artesanías	25 m <sup>2</sup>
Caseta del Guardián	2 m <sup>2</sup>
Área de acampar	120m <sup>2</sup>

Fuente: Centro de Interpretación del Bosque Protector Cascada de Peguche.

**Materiales y Equipos**

El Bosque para la elaboración y emisión de material grafico publicitario depende de los presupuestos que se manejan entre en Ministerio de Turismo y la Cámara de Turismo de Otavalo. Este material no es completamente actualizado a mas de que no existe ejemplares suficientes para entregar a los turistas. La promoción que se hace de la Cascada de Peguche es por medio de folletos a nivel cantonal donde se menciona como un atractivo más del sector.

**Cuadro N° 38 Materiales y Equipos**

<b>MATERIALES</b>	<b>CARACTERÍSTICA</b>	<b>ESTADO</b>
Folleto promocional	Tríptico en color	Desactualizado
Folleto de los senderos	-----	No existe
Afiches promocionales	Solo para festividades en la cascada	Por temporada
Video general	-----	No existe

Fuente: Centro de Interpretación del Bosque Protector Cascada de Peguche.

**Señalización Vehicular**

Para llegar a este sitio el Ilustre Municipio de Otavalo desarrollo un proyecto de señalética vial para llegar hacia la cascada, los cuales fueron colocados en puntos estratégicos desde donde se puede ingresar a la Cascada de Peguche entre los que podemos mencionar: Ver anexo 13

**Cuadro N° 39 Ubicación de señalética para ingreso vehicular**

<b>N° RÓTULO</b>	<b>LUGAR COLOCACIÓN</b>	<b>ESPECIFICACIONES Y MATERIALES A UTILIZAR</b>
<b>Rotulo1:</b>	Intersección de la vía asfaltada que conduce a San Pablo del Lago y la Cascada de Peguche, Parroquia Eugenio Espejo.	Dimensiones: 2.40m x 1.20 m Estructura de tubo galvanizado 2"x2 y plancha de aluminio 2mm. Lámina reflectiva de vinil Oracal Oralite 5.200 azul, blanco y café.
<b>Rótulo 2:</b>	Intersección de la vía empedrada que conduce a la laguna de San Pablo del Lago desde el sector de la Cascada de Peguche,	
<b>Rótulo 3:</b>	Intersección de la vía al ingreso a la Cascada de Peguche, Parroquia Miguel Egas.	
	Intersección de la vía empedrada que conduce a la laguna de San	

<b>Rótulo 4:</b>	Pablo del Lago desde el sector de la Cascada de Peguche, Parroquia Miguel Egas	
<b>Rótulo 5:</b>	Intersección de la vía empedrada que conduce a Peguche, en el sector del Plan Venezuela e ingreso ala ciudadela Rumiñahui, zona periférica de Otavalo	
<b>Rótulo 6:</b>	Exteriores de la Escuela Valle del Amanecer, en la parte izquierda de la puerta de ingreso fijada a la pared. Otavalo	Dimensiones: 2.40m.x1.20 m. Rótulo sin postes ni soportes, fijado a la pared con tacos fisher f8, elaborado de plancha de aluminio de 2mm. Lámina reflectiva de vinil Oracal Oralite 5.200 azul, blanco y café.
<b>Rótulo 7:</b>	Parterre que desemboca en el redondel existente en la Panamericana, frente al Colegio Otavalo, utilizando el interior del parterre.	Dimensiones: 2.40 m. x 1.20 m. Estructura de tubo galvanizado 2"x 2 y plancha de aluminio 2mm.
<b>Rótulo 8:</b>	Intersección en la Panamericana y la vía que conduce a Peguche, junto a la fábrica Pinto.	Lámina reflectiva de vinil Oracal Oralite 5.200 azul, blanco y café
<b>Rótulo 9:</b>	Ingreso a Peguche que parte desde el desvío junto a la antigua Fábrica Pinto - San Miguel, a 200 m. del desvío, ingreso a la piedra "Hiltun Rumi".	Dimensiones: 1.20 m. x .60 m. Plancha de aluminio 2mm. fijada a la pared de una casa que se encuentra en la esquinal con tacos f8 a una altura mínima de 2.1 0



		m. sobre el nivel del suelo. Lámina reflectiva de vinil Oracal Oralite 5.200 azul, blanco y café
<b>Rótulo 10:</b>	Ingreso a Peguche en el sector Barrio Atahualpa, en la intersección De calles cerca al domicilio del Sr. Luis Maldonado	
<b>Rótulo 11:</b>	Ingreso a Peguche en el sector Barrio Atahualpa, en la intersección de calles cerca al domicilio del Sr. Luis Maldonado	Dimensiones: 1.20 m. x .60 m. Plancha de aluminio 2mm. Fijada a la pared de una casa esquinera, con tacos f8 a una altura mínima de 2.10 m. sobre el nivel del suelo.
<b>Rótulo 12:</b>	Intersección en la calle que llega junto a la plaza central de Peguche, frente al domicilio del Sr. Segundo Terán	Dimensiones: 2.40m x 1.20 m. Estructura de tubo galvanizado 2"x 2 y plancha de aluminio 2mm.
<b>Rotulo 13:</b>	Intersección de la vía asfaltada que conduce a San Pablo, sector la Compañía, cerca de las minas de extracción de arena.	Lámina refletiva de vinil Oracal Oralite 5.200 azul, blanco y café
<b>Rótulo 14:</b>	Intersección de la vía de acceso principal a Peguche, junto a la cafetería "Saray Huasy"	
<b>Rótulo 15:</b>	Peguche, que desemboca en la Junta Parroquial y el estadio, en la vía a Ilumán	

FUENTE: Proyecto de señalización turística para el Bosque Protector realizado por el Gobierno Municipal de Otavalo.

### **5.3. DISEÑO DE LA PROPUESTA**

#### **PROGRAMA DE INTERPRETACIÓN AMBIENTAL PARA EL BOSQUE PROTECTOR “CASCADA DE PEGUCHE”**

##### **5.3.1 Justificación**

El Ecuador geográficamente posee un territorio pequeño que abarca una riqueza natural y cultural que se observa en cualquier lugar que uno viste, propicio para la recreación y esparcimiento de propios y extraños. Los atractivos turísticos de cualquier índole invitan a los turistas a pasar un tiempo de calidad donde pueden descansar de lo cotidiano a más de concienciar sobre la importancia de conservar los recursos que se posee.

El enfoque del turismo en nuestro país debe seguir la línea de conservación ya que esto da la posibilidad de desarrollar actividades sustentables y para que esto sea posible el uso de la Educación e Interpretación Ambiental es indispensable para llegar a diferentes grupos de humanos.

Se ha creído conveniente presentar una alternativa de solución en la que los visitantes nacionales y extranjeros del Bosque Protector “CASCADA DE PEGUCHE” puedan informarse adecuadamente sobre el entorno que visitan de forma amena e interpretativa, esto puede ser posible con el plan de mejora de la información expuesta en el Centro de Interpretación y todo lo que compone el Bosque Protector, explicando de manera dinámica los procesos con respecto a la flora, fauna y costumbre existentes.

Debido a que los ingresos económicos del bosque son únicamente las donaciones voluntarias de los turistas y la cantidad de estos es moderada, la adecuación de los espacios del complejo hará que aumente el volumen de vistas anuales así como también ingresos económicos, además de integrar a grupos de personas al proceso de conservación de la naturaleza.

### **5.3.2. Fundamentación**

La educación e interpretación ambiental son procesos que tienden a lograr que el ser humano conozca y tome conciencia de su papel como un elemento más del ambiente. Surge del principio de respeto hacia toda forma de vida y cultura. Por medio de una actitud positiva hacia el ambiente, que analiza y lleva a cabo acciones concretas para mejorarlo. Involucrar a la sociedad para aprender a cuidar la naturaleza o a su vez manifestaciones culturales se complica cuando la información que se entrega no va acorde a la situación actual del ambiente, muchas veces por descuido se proporciona información sencilla o fuera de contexto lo cual puede ser causado por falta de tiempo o preparación del emisor. Habitualmente cuando uno visita un atractivo turístico pocas veces se hace caso a la información que se exponen en el atractivo, para que esta información sea captada debe presentarse de manera atractiva para el visitante, con letreros vistosos, textos pertinentes a la exposición y de fácil entendimiento. Para la aplicación de la interpretación ambiental se deben usar diferentes metodologías con la finalidad de llegar a diferentes grupos humanos, partiendo desde el principio de la educación formal que es aplicada desde educación preescolar, primaria, secundaria, universitaria y especializada, siguiendo una serie de parámetros que se exige de acuerdo al nivel que se encuentra el individuo. La Interpretación Ambiental es simplemente un enfoque de la comunicación donde las personas que visitan reservas, áreas naturales, bosques, parques o lugares de recreación a más de pasar un momento agradable y placentero puedan informarse sobre recursos naturales y culturales del lugar y ayuda a concienciar a los visitantes del papel que juegan en el medio natural, permitiendo el enriquecimiento de las experiencias.

### **5.3.3 Importancia**

Este es un lugar sagrado en la cultura de los pueblos indígenas de Otavalo porque una característica de los indígenas es su relación con el medio natural, especialmente las montañas, el agua, los árboles, respecto a quienes se conserva un cúmulo de significados que inspiraron e inspiran cuentos, mitos, leyendas, ritos y

fiestas. Las lagunas, las cascadas, las vertientes de agua son lugares cargados de poderes en los que los indígenas realizan baños rituales de purificación o se hacen pactos con el espíritu dueño para dotarse de fuerza y energía y estar preparados para los rituales y pruebas de fuerza como lo hace el Haya Huma en las fiesta del Inti Raymi, o también llamadas fiestas de San Juan que se llevan a cabo el 21 de Junio de cada año. Con la declaratoria de Bosque Protector ha hecho que este sitio adquiera mayor valor ecológico convirtiéndose en un espacio más de nuestro país para la conservación de flora y fauna típicas, y respeto a las costumbres y tradiciones de las comunidades que habitan dentro del Bosque.

### **5.3.4 Objetivos**

#### **5.3.4.1 Objetivos del Programa**

- Actualizar la información que se expone en el Centro de Interpretación y el Bosque.
- Involucrar a las comunidades aledañas a la colaboración en las actividades de conservación y cuidado ambiental.
- Desarrollar actividades complementarias a las estándar del Bosque en las que se involucre a los trabajadores y visitantes.

#### **5.3.4.2 Objetivos de manejo**

- Conservar las áreas para el desarrollo de la actividad turística del Bosque con el fin de tenga consistencia con el programa de interpretación.
- Fomentar actividades recreativas y educativas que permitan la generación de ingresos económicos necesarios que cubran los gastos operativos del Bosque
- Promover la conservación evitando la tala, fogatas y el pastoreo en el Bosque por medio de charlas prestadas por el personal del Centro de Interpretación hacia los visitantes.
- Difundir el Ecoturismo sostenible para los turistas por medio de la información que se entregue en el Bosque.
- Educar a la comunidad sobre la conservación e Interpretación Ambiental.

### 5.3.5. Factibilidad

Según Cerda (1995)

*"La viabilidad y la factibilidad tienen relación con el hecho de llevar a la práctica las estrategias de evaluación, es decir que sean probables y posibles" (Pág. 74)<sup>52</sup>*

Para llevar a la práctica un proyecto de cualquier índole se debe considerar todos los aspectos para tener resultados favorables y determinar si hay la disponibilidad de los recursos necesarios para llevar a cabo los objetivos propuestos y llegar a conclusiones fundamentadas. En la presente investigación se hizo un estudio de factibilidad en el plano: política, legal, social, económico, ambiental y cultural, para promover la conservación del Bosque. Se ha tomado en cuenta varios puntos para el presente proyecto, desde los visitantes del Bosque, el personal que labora en el mismo y comunidad que lo administra.

La propuesta de implementar y mejorar la Interpretación Ambiental del Bosque dentro del aspecto social es viable, puesto que al llegarse a poner en práctica genera un beneficio a la comunidad principalmente a la de Faccha LLacta ya que ellos al aprender más sobre la Educación Ambiental para poder proteger el Bosque como es su propósito y con estos conocimientos los van a poder transmitir y educar no solo a los demás comuneros sino también a los visitantes del Bosque quienes pertenecen a diferentes grupos sociales, de tal manera que cada día se fortalecerá el respeto y cuidado a la naturaleza.

El Bosque cuenta con diferentes áreas para recreación y educación; el Centro de Interpretación, zona de camping, servicios básicos instalaciones sanitarias para tal efecto, vertientes y senderos; el flujo promedio de visitantes es de 1400 al mes como base según registro de ingresos del Bosque otorgado por la Señora Elena Terán, y se cuenta con el personal necesario para la demanda existente para que sea capacitado en Educación e Interpretación Ambiental.

---

52 Cerda, H. (1995). Cómo elaborar proyectos: Diseño, ejecución y evaluación de proyectos sociales y educativos. Santa Fe de Bogotá. Magisterio.

Bajo los aspectos políticos este proyecto es aceptable, ya que se ha considerado aspectos de sensibilización y respeto a la naturaleza; manejo de información verídica y actual tratada de manera que puede llegar a los visitantes del Bosque y a los actores principales del cuidado de este lugar como es la comunidad Faccha Llacta. El proyecto de mejora de la Interpretación Ambiental para el Bosque Protector “Cascada de Peguche” en aspectos legales se ha fundamentado en el Registro Oficial de declaratoria de Bosque Protector, en la normativa forestal del Texto Unificado de Legislación Ambiental de la normativa de ley forestal.

Analizando la justificación económica que tiene esta actividad turística se puede decir que actualmente constituye una importante fuente de ingresos y por lo tanto es una alternativa viable de desarrollo especialmente en los países como el nuestro. La factibilidad económica está dada por el interés de los Directivos del Bosque en la que se encuentra involucrados los representantes de la comunidad Faccha Llacta con la Fundación Alemana y el Ilustre Municipio de Otavalo quienes tienen el deseo de invertir en proyectos de conservación y educación ambiental que permitan una interpretación adecuada de los recursos existentes en el lugar, los gastos de infraestructura se tomarán en cuenta como parte del mobiliario del Centro de Interpretación y áreas del Bosque con un tiempo de vida de aproximadamente 5 años siempre que estos sean mantenidos de manera adecuada.

### **5.3.6. Limitaciones del Estudio**

Los resultados de este proyecto no se pueden generalizar e incluir a comunidades aledañas al Bosque ya que la investigación ha sido manejada y desarrollada como un proyecto de factibilidad, sin embargo puede ser utilizado como una base para otros atractivos de similar actividad y de manera que puedan ser ejecutados con posterioridad.

### **5.3.7. Impacto**

#### **5.3.7.1 Impacto ambiental**

Se dice que hay impacto ambiental cuando una acción o actividad produce una alteración, favorable o desfavorable, en el medio o en alguno de los componentes del

medio. Esta acción puede ser un proyecto de ingeniería, un programa, un plan, una ley o una disposición administrativa con Implicaciones ambientales. Hay que hacer constar que el término "impacto" no implica negatividad, ya que éstos pueden ser tanto positivos como negativos.

### 5.3.7.2 Indicadores ambientales

Variable que señala la presencia o condición de un fenómeno que no puede medirse directamente. Por ejemplo, para evaluar el estado de calidad del aire puede observarse la presencia de determinados líquenes o en relación con la calidad de vida puede utilizarse el índice de población servida por redes de agua potable o medios de transporte. Es el estudio del alcance de los efectos previstos y del análisis de los efectos deseados sobre la población beneficiaria. Los indicadores de impacto del proyecto de readecuación del Centro de Interpretación del Bosque Protector “Cascada de Peguche” son los siguientes.

**Cuadro N° 40 Indicadores de Impacto**

<b>CAUSA</b>	<b>EFEECTO</b>	<b>INDICADOR DE IMPACTO</b>
<i>Extracción de especies de flora</i>	Disminución de ejemplares y posible erosión.	Plan de forestación del Bosque
<i>Forestación con especies introducidas</i>	Perdida de bosque primario	Implementación de flora local
<i>Fogatas en área de camping</i>	Destrucción de flora. Incendios forestales. Ahuyentar a la fauna.	Creación de manual de buenas prácticas en el Bosque y sus áreas de uso múltiple.
<i>Capacitación comunitaria</i>	Débil participación de comuneros que no están involucrados con el manejo del Bosque.	Población con participación activa en temas de conservación ambiental y difusión social.
<i>Aculturación</i>	Omisión de	Reinsertar en la comunidad

	conocimientos ancestrales sobre el uso de la flora y fauna	actual el uso adecuado de plantas medicinales y animales nativos
<i>Protección y Conservación</i>	Endeble participación ciudadanía en la exploración de soluciones a los problemas ambientales	Debe darse desde la familia, centros educativos y espacios de información ambiental para la protección y conservación de la naturaleza y cultura.
<i>Implementación de infraestructura en el Bosque</i>	Utilización de material de la zona	Reducción del Impacto Ambiental, sin alterar recursos con los que cuenta el Bosque.

### 5.3.8. Análisis FODA

**Cuadro N° 41 Matriz de Análisis FODA**

<b>FODA</b>	<b>FORTALEZAS</b> F1 Posee infraestructura para implementar un sistema de Interpretación Ambiental. F2 Atractivo más importante del Cantón Otavalo. F3 A más de los atractivos de la Cascada a sus alrededores existe servicio de alimentación, alojamiento, venta de artesanías locales.	<b>DEBILIDADES</b> D1 El personal no está capacitado para proporcionar información debido a que no hay un guión base. D2 La promoción aun no se ha hecho a nivel nacional D3 No tiene una manual de obligación y responsabilidades del personal y el visitante.
	<b>OPORTUNIDADES</b> O1 La Cascada de Peguche forman parte del los tour más	F1O2 Se debe explotar los recursos que posee el Bosque sin causar impactos en la naturaleza. D1O2 Sensibilizar a los participantes para impulsar calidad y calidez en el servicio que ofrecen, por



<p>solicitados por turista nacionales y extranjeros.</p> <p>O2 El Bosque no ha sido explotado turísticamente lo que permite implementar más actividades.</p> <p>O3 Es un atractivo cercano a las ciudad d Otavalo y otros sitios de interés turístico.</p>	<p>F2O1 El actual manejo del Boque debe cambiar para dar paso a nuevas actividades que vayan acorde a la demanda de los turistas.</p> <p>F3O3 Buscar la variedad en lo que se ofrece para que no solo sea un sitio de paso sino que también los turistas puedan hacer uso de todos los servicios.</p>	<p>medio de capacitaciones y talleres.</p> <p>D2O1O2 Se puede aplicar cambios oportunos y que sea paralelo con la demanda actual del turismo.</p> <p>D1O1O3 Las capacitaciones se deben dirigirse tanto a los guías y personal que trabaja en el Boque con relación a atención al cliente.</p>
<p><b>AMENAZAS</b></p> <p>A1 Para la conservación del Bosque el principal ingreso son las donaciones de los turistas.</p> <p>A2 Las vías de acceso no están conservadas, son de segundo orden.</p> <p>A3 La comunidad pasiva está constituida por aquellas personas que aunque no estén interviniendo en el turismo tampoco se oponen.</p>	<p>F1A1 Lograr que el mayor número de miembros de la comunidad participen desde el inicio del proceso y que formen parte activa en todo momento del desarrollo turístico.</p> <p>F3A3 Integrar a toda la comunidad para que sean participes para fortalecer el desarrollo turístico del sector.</p> <p>F2A2 Trabajar la comunidad con el Municipio para mejorar el servicio vial ya que debe destacar también las facilidades.</p>	<p>D2A2Buscar el apoyo no solo de entidades públicas sino también de organismos privados que patrocinen el Bosque.</p> <p>D3D1A3A1 Se debe integrar a la comunidad no solo como responsables del Bosque sino también todos deben conocer información con respecto al atractivo que tienen en común.</p>

### **5.3.9. ANÁLISIS DE MERCADO**

#### **5.3.9.1 Flujo de Visitas**

La Cascada de Peguche con respecto al movimiento turístico del cantón Otavalo es categorizado como el segundo atractivo más visitado del cantón después de la Feria de Ponchos que se lleva a cabo en la ciudad de Otavalo; con relación al flujo de visitantes es regular; la promoción turística es bastante limitada debido a que la administración del Bosque no maneja un presupuesto para esta área; no se tiene un control total del turistas que llegan hasta el lugar; el número de visitantes contabilizados por medio del cuaderno de registro de visitas es de 5.000 turistas en temporada baja y temporada alta hasta 10.000 turistas mensuales según datos del año 2010, a esto se debe considerar a las personas que no hacen su registro que generalmente son los propios comuneros de la parroquia Miguel Egas.

#### **5.3.9.2 Temporalidad**

En el ámbito turístico existe temporadas donde la actividad turística se mantiene y aumenta, a esto se denomina temporada alta y temporada baja, para determinar la temporalidad de un atractivo se debe considerar aspectos económicos, sociales y ambientales.

##### **Temporada baja**

En esta temporada se ha considerado los siguientes meses: Enero, Febrero, Abril, Mayo, Octubre, Noviembre; son periodos académicos que no tiene mayor cantidad de feriados.

## MAPA 1

### Temporada baja del Bosque Protector “Cascada de Peguche”

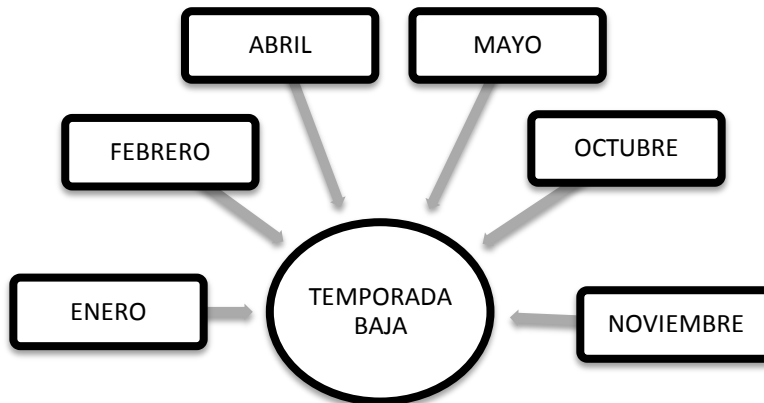

### Temporada alta

Esta época es cuando mayor afluencia se da en la Cascada de Peguche, esta época depende de eventos culturales y sociales en los que se ha tomado en cuenta lo siguiente: Marzo el Equinoccio y la fiesta del Pawkar Raymi; Junio el Solsticio de verano y la fiesta del Inty Raymi; Septiembre Equinoccio, Fiestas del Yamor y el Kolla o Killa Raymi; Diciembre el Solsticio de invierno y la fiesta del Kayak Raymi en este mes también se da el feriado de Feriado Navidad; Julio y Agosto vacaciones escolares en la Sierra.

## MAPA 2

### Temporada alta del Bosque Protector “Cascada de Peguche”

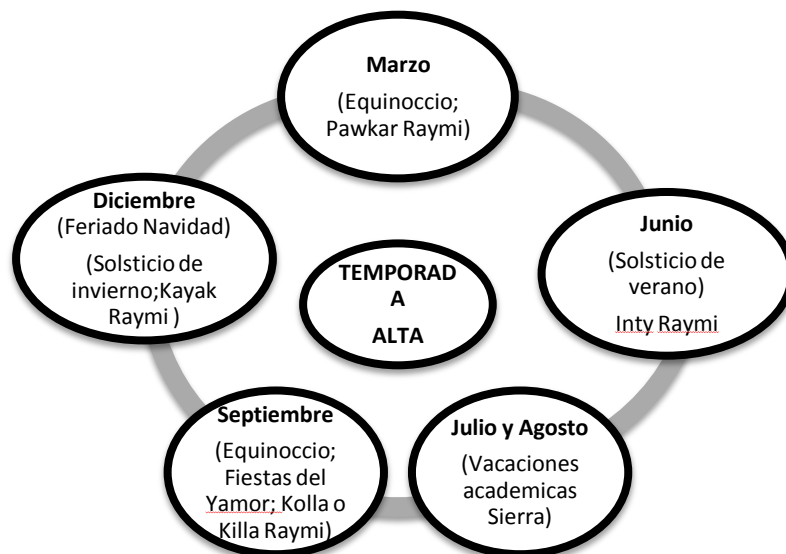

### **5.3.9.3 Perfil del Visitante**

A partir de las encuestas realizadas y el registro que se llevan en la oficina del Centro de Interpretación se pudo identificar a los siguientes grupos:

#### **Visitante 1: Local**

Este es el grupo más representativo ya que por la procedencia la mayoría son de la parroquia Miguel Egas donde se localiza este atractivo, también llegan a este sitio de las parroquias aledaños de la ciudad de Otavalo. El tiempo que pasan en este lugar puede ser de 1 hora hasta 3 horas generalmente ingresan al área de camping, los jóvenes para pasar tiempo en la cascada y en las vertientes o simplemente a descansar y hacer contacto con la naturaleza.

#### **Visitante 2: Estudiantes de nivel básico, bachillerato y superior**

Los grupos estudiantiles generalmente acuden al Bosque representando a una institución educativa, las motivaciones para estas visitas pueden ser de diferente índole en el caso de escolares y bachillerato en modalidad de paseos recreativos, en el caso de estudiantes de nivel superior con fines de aprendizaje y distracción entre estos se encuentran estudiantes de ciencias ambientales y turismo. El tiempo de permanencia puede durar entre 30 minutos hasta 2 horas.

#### **Visitante 3: Aventurero**

Este grupo está compuesto por personas de diferentes categorías entre estudiantes, grupos de amigos, familiares, turistas ya sea nacional o extranjero, tienen como propósito recorrer todos los senderos del Bosque, pasan más de 4 horas en el bosque inclusive se quedan a acampar habitualmente crean micro-rutas con atractivos cercanos como por ejemplo el lago San Pablo, Laguna de Cuicocha, Plaza de Ponchos entre otros. La edad va desde los 19 años de edad en adelante.

### 5.3.10 Precio de Ingreso

#### 5.3.10.1 Antecedentes

El Bosque Protector Cascada de Peguche actualmente no ha establecido un costo para el ingreso de turistas nacionales y extranjeros, actualmente trabajan con un sistema de donaciones voluntarias por parte de los turistas; este dinero no lleva un registro de cuál es el monto promedio que deja cada visitante, lo que puede crear especulaciones al momento de registrar los ingresos del bosque por este concepto. La administración del Bosque es la encargada del manejo de estos fondos, distribuyendo entre los gastos de mantenimiento del Bosque y pago de salarios a los trabajadores del mismo.

#### **Propuesta para determinación del costo de ingresos para el bosque**

##### **Objetivo general**

Implementar un sistema tarifario para establecer un costo para el ingreso a la Cascada estableciendo categorías entre nacionales y extranjeros donde se considere a los niños, estudiantes, discapacitados, tercera edad y público en general.

##### **Objetivos específicos**

- Fiscalizar los ingresos económicos para el Bosque por concepto de visitas de los turistas.
- Controlar la distribución de dinero de manera que se puedan hacer proyecciones de gastos e inversiones del Bosque.
- **Planteamiento de Precios**

Sitio	Precio USD
Laguna de Cuicocha	1.50
B.P Los Cedros	2,50
B.P Guayabillas	1.00
B.P Cascada de Peguche	1, 67 Media

Para establecer precios aproximados para cobrar el ingreso al Bosque, será en base a los costos de la competencia de similares características. Para esto se aplicara una media entre los siguientes lugares

Acorde a los cálculos realizados el costo de ingreso es de 1, 67 USD y realizando una aproximación seria de 1.50 USD. Al ser un sitio donde las personas no están acostumbradas a cancelar un costo fijo por la visita de la Cascada se podría establecer el costo de entradas por escala haciendo una clasificación entre los turistas nacionales y extranjeros y estos bajo sub categorías como se detalla a continuación.

---

Adulto	1,50
Niños, estudiantes, discapacitados, tercera edad	1,00

---

Se ha establecido el mismo costo de ingreso para nacionales y extranjeros debido a que no hay diferencia en los servicios que se prestan actualmente.

## **5.4. SUBPROGRAMA 1:**

### **READECUACIÓN DEL CENTRO DE INTERPRETACIÓN**

#### **5.4.1 Objetivos**

##### **Objetivo general**

Integrar al Centro de Interpretación como parte de las actividades y atractivos del Bosque Protector Cascada de Peguche para que sea un modelo de desarrollo social y económico para la comunidad.

##### **Objetivos específicos**

- Priorizar la información que será entregada al visitante en base a la situación actual del Bosque.
- Incentivar a los visitantes, colaboradores y público en general a la conservación de la flora y fauna, así como de recursos naturales y culturales del Bosque.
- Determinar el tipo de infraestructura a utilizar para la interpretación en el bosque y centro de interpretación.

#### **5.4.2 Temas y Contenidos**

##### **5.4.2.1 Temas**

Basado en los recursos existente del Bosque y la situación de actual de manejo se ha considerado los siguientes temas para la interpretación.

##### **Sala 1**

1. La Cascada de Peguche por su importancia ecológica, cultural, turística y recreativa el 26 de Enero del 1995 fue declarado como Bosque y Vegetación Protectora según el Registro Oficial N° 620 durante la presidencia del Arq. Sixto Durán Ballén.
2. Estos predios formaban parte de una hacienda que data del año 1613 que pertenecían al señor Carlos Montufar Barba, la extensión de los terrenos es de 40 hectáreas, posterior a este manejo paso a manos del INEFAN y al Ilustre Municipio

de Otavalo quienes elaboraron el Plan de Manejo Ambiental del nuevo Bosque y Vegetación Protector “Cascada de Peguche”.

3. La Cascada de Peguche es un hermoso salto de agua de aproximadamente 20 metros de altura por 3 de ancho, que provienen de la Laguna de San Pablo, antiguamente llamado Imbacochoa y forman el río Jatun Yacu; es considerado como sitio sagrado donde los indígenas adoraban al sol y la luna y hacían contacto con las montañas, el agua, los árboles, los indígenas realizan baños rituales de purificación o se hacían pactos con el espíritu dueño para dotarse de fuerza y energía y estar preparados para los rituales y pruebas de fuerza del Inti Raymi.

4. Flora y fauna: En el Bosque, formado principalmente por plantas son de uso medicinal y especies introducidas, entre estas podemos encontrar varias especies de flora de uso ritual, medicinal y arbóreo. Para la observación de estas especies es necesario hacer un recorrido por los senderos del Bosque.

5. Piscinas o vertientes de agua fría, de la época incaica fue utilizado como un ritual previo al matrimonio; en la más grande se llevaba a cabo el lavado de cara para los varones y la misma función tiene la vertiente pequeña para las mujeres para estar puros para su pareja.

6. Casa de hacienda o casa de obraje actualmente funciona una ONG la Fundación Alemana que trabaja con jardín, escuela y colegio; más abajo de esta casa se encuentran los molinos de agua que fueron usados en la época del gobierno de Eloy Alfaro para el funcionamiento del tren a vapor.

7. Sitio de sabiduría andina que es un reloj solar y que en la conquista este fue usado para amansar a los caballos.

## **Sala 2**

### *1. Comunidad Quichua Otavalo*

La comunidad que habita en las cercanías de la cascada son hábiles artesanos, que se dedican al diseño y elaboración de textiles y recorren el mundo como comerciantes de artesanías. Sus manos, maestras en el arte de tejer y herederas de tradiciones milenarias, crean maravillosos textiles en diversos materiales, tapices, mantas, suéteres, chaquetas, bolsos, y muchos otros, conocidos mundialmente por su excelente calidad y atractivos diseños.



2. Proyección de video con contenido de costumbres y tradiciones pueblo Otavalo con una duración de 5 minutos aproximadamente.

#### **5.4.2.2 Contenidos**

La administración del Bosque Protector “Cascada de Peguche” enfrenta varios problemas como el impacto ambiental que produce el uso inadecuado del área de camping y manejo de la basura, por un lado las fogatas se convierte en principal amenaza de un incendio forestal, no se ha establecido un mecanismo para retirar la basura del bosque y tampoco hay conciencia social por mantener este lugar limpio; y esto se convierte en un contaminante del suelo y agua. Por otra parte no hay suficiente conocimiento científico y cultural de los empleados del Bosque que permita informar al visitante adecuadamente, además de la falta de actividades que apoyen a la difusión de cuidado y conservación ambiental. La importancia de este atractivo a nivel local precisa dedicar esfuerzos y recursos para superar los problemas antes planteados, incitando a la población residente y a los visitantes que recorren la zona a dar un giro positivo en su actitud frente al ambiente a través de un programa educativo que permita interpretar los procesos naturales y culturales del sector.

#### **Mensaje**

Considerando los recursos interpretativos del Bosque, así como también las necesidades de la administración a cargo de la comunidad Faccha LLacta y la Municipalidad de Otavalo se formuló el siguiente mensaje que se desea comunicar al visitante y público en general. Ver Anexo 14

Sitio Ubicación: Ingreso puerta principal del Bosque; fijado a poste de madera

Tamaño: 0.60 x 0.30 cm

---

La naturaleza hace grandes obras sin esperar nada a cambio; ahora es nuestro tiempo de ver, hacer y enseñar a salvar el ambiente.

---

#### **5.4.2.3 Excursiones Guiadas**

Una excursión guiada comienza con el conocimiento del área de excursión, es importante hacer un croquis o mapa temático de la ruta de excursión en donde se detallan los puntos de interés, lo que permitirá determinar las paradas que apoyen al tema general del sendero y que contemple la excursión guiada.

Es preferible un mínimo de cinco paradas generales de las cuales se desprendan otras subordinadas a las primeras, para todas es necesario preparar un esbozo, ya sea que involucre sendero con folleto o con rótulos, éstos últimos no necesariamente deben ser contruidos con materiales costosos, es preferible que sean elaborados con madera de la zona y que contemplen un diseño rústico que compagine con el medio ambiente. El Bosque Protector al ser un espacio donde no se lleva un control total de las personas que ingresan al bosque debido a que no se cobra el ingreso, no se ha ofrecido guianza por los senderos ya que no se tiene suficiente personal, por lo que se ha optado que la guianza se realice dentro del Centro de Interpretación hasta tener recursos humanos suficientes para satisfacer la demanda del Bosque.

#### **5.4.2.4. Senderos Autoguiados**

Los senderos que posee el Bosque no tienen mayor dificultad, pero es necesario incorporar medios interpretativos, además deben señalarse aquí también las paradas que permitan al visitante informarse adecuadamente sobre los temas a interpretarse y que según los expertos estas deben estar ubicadas casi en la primera mitad de cada uno de los senderos.

#### **5.4.2.5. Técnicas de guiado para personas con diversidad de intereses y necesidades**

Existen algunas recomendaciones que deben tomarse en cuenta para involucrar a potenciales visitantes con necesidades especiales a la Reserva y son:

- Evitar subestimar ni hacer evidente la discapacidad del visitante, cada uno tiene fortalezas y limitaciones como el resto de nosotros, por lo tanto es necesario que se desenvuelvan solos o que los ayudemos cuando requieran de nuestro servicio o cuando los consultemos para ello.
- Demostrar comprensión y tolerancia ante la susceptibilidad del otro, esto se debe dar con todo tipo de visitante.

El Bosque posee espacios que pueden adecuarse para permitir el flujo de visitantes con necesidades específicas, sobre todo en los senderos bajos, ya que estos presentan mínimas barreras arquitectónicas y ambientales que perjudiquen el disfrute y conocimiento in situ de la biodiversidad y demás recursos naturales, garantizando la seguridad e integridad de los mismos.

##### Personas con dificultad de movimiento

- Ofrecerles un bastón, asiento o permitir cargar sus mochilas
- No permitir que permanezcan mucho tiempo de pie
- Adaptar el paso del guía con el de ellos.

##### Personas en sillas de ruedas

- Adecuar el terreno, libre de piedras u escombros, asegurando que no se encuentren con barreras arquitectónicas o naturales.
- Construir una rampa de ingreso y egreso al Centro de Visitantes
- El guía debe colocarse siempre frente a estas personas para cualquier explicación, para evitar que estos tengan que girar en busca de la información.
- Personas con limitaciones para el uso de sus extremidades superiores

Estas personas requieren ayuda para cargar o acercar ciertos objetos, por lo tanto el tríptico o folleto plegable que se encuentre en circulación debe ser leído adecuadamente o dirigirse a ellos a través de un guión interpretativo.

En todos los senderos del Bosque es posible adecuar cualquiera de estos medios que permitan satisfacer la curiosidad del visitante. Los recursos que se requieren no son costosos, ya que la misma naturaleza los facilita, además hace falta creatividad para lograr el producto deseado y permitir su uso, en nuestro alrededor existen muchas personas creativas e imaginativas que pueden contribuir a que las personas con diferentes discapacidades puedan gozar y maravillarse de la naturaleza como todos los demás.

### **Guión en español**

#### **GUIÓN RECORRIDO DEL CENTRO DE INTERPRETACIÓN**

##### **PRESENTACION GUÍA**

Buenos días **(según la hora)** bienvenidos al Bosque Protector “Cascada de Peguche” mi nombre es: **nombre guía**, durante su visita seré el encargado/a de brindarles información con respecto al Bosque.

##### **Inicia por sala 1**

##### **Introducción**

La Cascada de Peguche por su importancia ecológica, cultural, turística y recreativa fue declarado como Bosque y Vegetación Protectora el 26 de Enero del 1995 según constancia del Registro Oficial N° 620 durante la presidencia del Arq. Sixto Durán Ballén.

Estos predios formaban parte de una hacienda que data del año 1613 que pertenecían al señor Carlos Montufar Barba, la extensión de los terrenos es de 40 hectáreas, posterior a este dueño paso a manos del INEFAN y al Ilustre Municipio de Otavalo.

##### **Atractivos**

El sendero principal conduce a la Gran Cascada de Peguche es un hermoso salto de agua de aproximadamente 20 metros de altura por 3 de ancho, que provienen de la Laguna de San Pablo, antiguamente llamado Imbacochoa y forman el río Jatun Yacu; Peguche escrito en antigua lengua de los indígenas Cara significa Vaho (vapor) de agua sagrada que cae o baña desde lo alto.

Es considerado como sitio sagrado donde los indígenas adoraban al sol y la luna y hacían contacto con las montañas, el agua y los árboles, aquí se realizaba baños rituales de purificación o se hacían pactos con el espíritu dueño para dotarse de fuerza y energía y estar preparados para los rituales y pruebas de fuerza como la del Inti Raymi. La Cascada tiene energía positiva, el agua así también como es fuente de vida es muerte, a la cascada se la veneraba como una diosa por que en sus creencias la ven como una mujer hermosa, a la que según la leyenda Taita Imbabura la visitaba de camino cuando iba a ver a su esposa la mama Cotacachi con quien procreo a su hijo Yanahurco.

En el recorrido por el sendero de los miradores se llega a una segunda cascada que se abre paso entre cuevas donde los indígenas se escondían de los capataces que los capataces, algunos escapaban y los que eran capturados regresaban a sus labores y castigados. Casa de hacienda o casa de obraje actualmente funciona una ONG la Fundación Alemana que trabaja con jardín, escuela y colegio; mas abajo de esta casa se encuentran los molinos de agua que fueron usados en la época del gobierno de Eloy Alfaro para el funcionamiento del tren a vapor.

Flora y fauna: En el Bosque, formado principalmente por plantas son de uso medicinal y especies introducidas, entre estas podemos encontrar varias especies de flora como chilca (*Baccharis sp.*), mora (*Rubus sp.*), cholán (*Tecoma sp.*), allpachocho (*Lupinus spp.*), amorseco (*Bidens leucantha*) y ñachag (*Bidens andicola*). También la fauna está presente en el lugar y podemos encontrar especies como la torcaza (*zenaida auriculata*), palomas (*Columba fasciata*), mirlos (*Turdus fuscater*), gorriones (*Zonotrichia capensis*), raposas (*Didelphis azarae*) y chucuris (*Mustela frenata*).

Desde que este espacio fue ocupado para la hacienda y con eso el pastoreo se ha perdido gran parte de Bosque Primario, Para la observación de estas especies es necesario hacer un recorrido por los senderos del Bosque. Piscinas o vertientes de agua fría, de la época incaica fue utilizado como un ritual previo al matrimonio; en la grande se llevaba a cabo el lavado de cara para los varones y la misma función tiene la vertiente pequeña para las mujeres para estar puros para su pareja. El sitio de sabiduría andina es un reloj solar y que en la conquista pasó a segundo plano usado para amansar a los caballos de la hacienda.

## **Sala 2**

El pueblo Otavalo desde sus inicios se ha caracterizado por su valentía y ganas de seguir adelante, son hábiles artesanos, que se dedican al diseño y elaboración de textiles y recorren el mundo como comerciantes de artesanías. Sus manos, maestras en el arte de

tejer y herederas de tradiciones milenarias, crean maravillosas en textiles, además de una riqueza cultural que se ha conservado hasta estos días.

El siguiente video les mostrara lo que somos como pueblo y nuestro interés por cuidar nuestro Bosque.

**Despedida**

Esperando que la información entregada los incentive a ustedes a ser parte del respeto y cuidado de la naturaleza y cultura.

Gracias por su visita

**5.4.3. Diseño Organizacional**

**Procesos para construir la filosofía**

**Cuadro N° 42 Filosofía del Bosque Protector “Cascada de Peguche”**

<b>PREGUNTA</b>	<b>INDICADOR</b>	<b>SOLUCIÓN</b>
¿Quién soy?	Identidad	Bosque Protector “Cascada de Peguche”
¿Qué hago?	Actividad	Servicios Turísticos.
¿Cómo lo hago?	Innovación	Conservación ambiental
¿Con qué lo hago?	Recursos	Estudio y monitoreo ambientales
¿Con quién lo hago?	Talento Humano	Personal capacitado del Bosque
¿Para qué lo hago?	Fin	Para crear un espacio de convivencia entre el visitante y el ambiente.
¿Para quién lo hago?	Clientes	Turistas, visitantes.

**Elaborado por:** Natalia Briones

**5.4.3.1 Misión**

El Centro de interpretación del Bosque Protector Cascada de Peguche es un espacio de intercambio de saberes que promueve la conservación del ambiental, el fortalecimiento del ecoturismo y el respeto a las costumbres y tradiciones de los pueblos; fundamentada en principios y valores ancestrales, morales y ambientales . Contamos además con talento humano que ama su labor y que tiene como meta satisfacer todas las expectativas de los visitantes.

### 5.4.3.2 Visión

Constituirse en uno de los centros de interpretación que lidere la conservación de la naturaleza y cultura de los pueblos, llevando como bandera el turismo sostenible con la aplicación de las buenas prácticas ambientales. Nuestra prioridad, formar parte de los grupos con iniciativa que aporta para que el Ecuador sea competitivo en el ámbito turístico.

### 5.4.3.3 Objetivo del Centro de Interpretación

El Bosque Protector “Cascada de Peguche” persigue la conservación de la naturaleza y tradiciones de un pueblo y mejorar la calidad en la atención del turista, utilizando todos los recursos humanos y económicos con la aplicación conocimientos adquiridos, mediante las buenas prácticas ambientales para satisfacer las necesidades que demandan los turistas y lograr un pensamiento de conservación y respeto hacia el ambiente.

## MAPA N° 3

### Organigrama Jerárquico

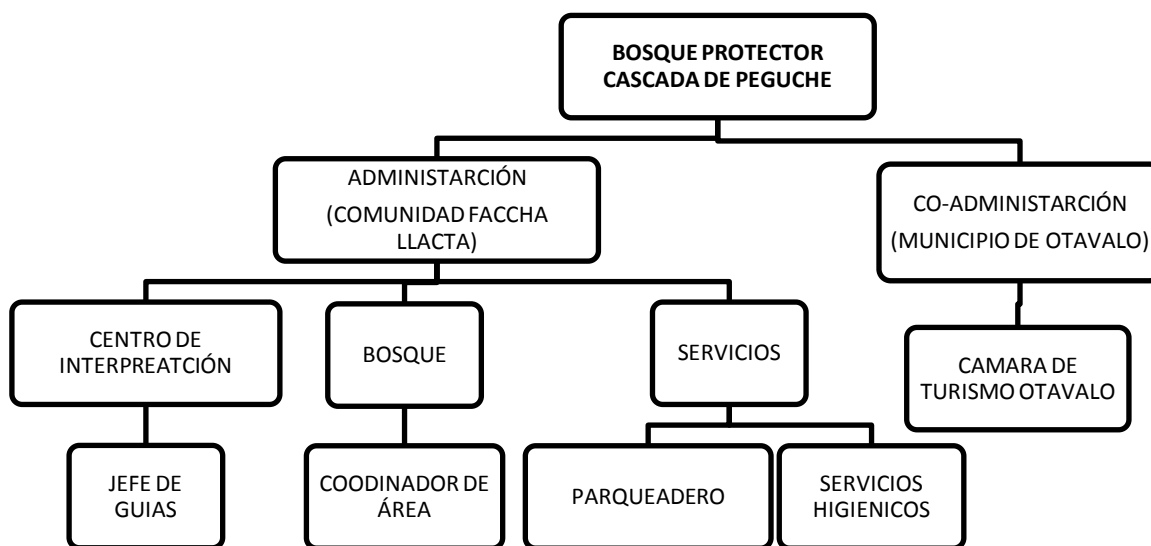

Elaborado por: Natalia Briones

#### 5.4.3.4 Perfiles de puestos

**Cuadro N° 43 Administrador**

<b>CARGO:</b>	Administrador
<b>DEPARTAMENTO:</b>	Administración
<b>OBJETIVO GENERAL DEL PUESTO.</b>	
Cumplir las funciones operativas y administrativas de la empresa turística, y en coordinación con las demás áreas del Bosque.	
<b>FUNCIONES ESPECIALES:</b>	
<ul style="list-style-type: none"> <li>• Colaborar continuamente con la demanda de áreas de manejo del Bosque.</li> <li>• Establecer objetivos estratégicos para el bienestar del atractivo.</li> <li>• Controlar si los movimientos económicos.</li> </ul>	
<b>Requisitos Intelectuales:</b>	Conocimientos en computación. Dominio de idiomas: Inglés (básico) o más. Conocimiento de leyes turísticas y ambientales.
<b>Responsabilidad:</b>	Manejar los recursos económicos y humanos del Bosque.
<b>Condiciones de Trabajo:</b>	Oficina Administración

**Cuadro N° 44 Guía**

<b>CARGO:</b>	Guía
<b>DEPARTAMENTO:</b>	Administración
<b>OBJETIVO GENERAL DEL PUESTO.</b>	
Prestar servicios de información, orientación a grupos de personas en excursiones de manera cordial, segura y confiable.	
<b>FUNCIONES ESPECIALES:</b>	
<ul style="list-style-type: none"> <li>• Conducir a los turistas en el recorrido.</li> <li>• Controla periódicamente el grupo de turistas que está bajo su responsabilidad.</li> <li>• Toma decisiones en situaciones especiales que afectan al turista.</li> <li>• Coordina los servicios que se le prestan al turista durante los recorridos.</li> <li>• Distribuye el tiempo entre las diferentes actividades del recorrido.</li> </ul>	
<b>Requisitos Intelectuales:</b>	Habilidad para comunicar, orientar e informar. Destreza para promover actividades de animación. Dominio de idiomas en que está preparado Experiencia para elaborar informes
<b>Responsabilidad:</b>	Puntualidad, honradez, dominio del idioma en que va a guiar, tolerancia y cordialidad en el trato.
<b>Condiciones de Trabajo:</b>	Centro de Interpretación y en campo



**Cuadro N° 45 Cuidador del Bosque**

<b>CARGO:</b>	Cuidado y mantenimiento
<b>DEPARTAMENTO:</b>	Administración
<b>OBJETIVO GENERAL DEL PUESTO.</b>	
Mantener limpio, asegurado el Bosque para recibir a los turistas, informando siempre del estado de conservación del mismo.	
<b>FUNCIONES ESPECIALES:</b>	
<ul style="list-style-type: none"> <li>• Limpieza de desechos dejados por turistas</li> <li>• Forestación y mantenimiento de senderos</li> <li>• Cuidador área de camping.</li> </ul>	
<b>Requisitos Intelectuales:</b>	Manejo de utensilio de jardinería. Conocimientos de flora y fauna Agilidad en manejos de personas dentro del Bosque
<b>Responsabilidad:</b>	Puntualidad, honradez.
<b>Condiciones de Trabajo:</b>	Centro de Interpretación y en campo

**5.4.4. Diseños Estructurales**

**Cuadro N° 46 Paneles para el Centro de Interpretación. Ver anexo 14**

<b>DESCRIPCIÓN ROTULO</b>	<b>MATERIA L A UTILIZAR</b>	<b>MEDIDAS</b>	<b>LUGAR COLOCACIÓN</b>
Descripción gráfica del Bosque	Sintra	1.75x4m	Apoyado al piso con base del marco de madera, en la parte posterior del Centro de Interpretación de la sala N°1, de manera que sea visible al ingreso al Centro. Ver Imagen a)
Descripción gráfica de la Flora	Sintra	1.75x4m	Del ingreso por la puerta principal desde la derecha y cerca del panel principal del Bosque, apoyado en el marco y bases de madera. Ver Imagen b)
Descripción gráfica de la Fauna	Sintra	1.75x4m	Se ubicara contiguo al panel de Flora, apoyado con el marco y base de madera. Ver Imagen c)
Panel descriptivo de la Comunidad	Sintra	1,80x1m	Colocado a la derecha junto al panel de la descripción del

			Bosque. Ver Imagen d)
Panel descripción textual del Bosque	Sintra	0,35x4m	Colocado en la bases de los paneles de descripción grafica. Ver Imagen e)
Panel descripción textual de Flora	Sintra	0,35x4m	Colocado en la bases de los paneles de descripción grafica. Ver Imagen f)
Panel descripción textual de Fauna	Sintra	0,35x4m	Colocado en la bases de los paneles de descripción grafica. Ver Imagen g)
Rotulo con nombre del Bosque	Sintra	0,25x4m	Colocado parte superior del panel grafico. Ver Imagen h)
Rotulo con nombre de Flora	Sintra	0,25x4m	Colocado parte superior del panel grafico. Ver Imagen i)
Rotulo con nombre de Fauna	Sintra	0,25x4m	Colocado parte superior del panel grafico. Ver Imagen j)

**Cuadro N° 47 Mobiliário para colocación de paneles. Ver anexo 15**

DESCRIPCIÓN	MATERIAL	MEDIDAS
Mobiliario paneles gráficos y textuales. Figura a)	Madera	2x4m
Mobiliario panel descriptivo de la comunidad. Figura b)	Madera	1.80x1m

#### 5.4.5 Materiales y equipos

Los nuevos materiales y equipos para integrar al Centro de Interpretación se encuentran detallados en la siguiente lista.

**Cuadro N° 48 Materiales, Muebles y Equipos para el Centro de Interpretación. Ver anexo 16**

DESCRIPCIÓN	USO	UBICACIÓN
MATERIALES		
Libro de visitas	Registro del número de personas que vistan el Bosque	Escritorio principal del área de información. Ver: Cuadro N° 56

Afiche con motivos festivos	Parte del montaje del Centro	Parte posterior de área de información. Plano a)
Maqueta del Bosque	Ubicar atractivos antes de iniciar el recorrido	Parte izquierda de la sala 1 cerca al área de información.
Trípticos	Información de atractivos del Bosque.	Escritorio del área de información.
Resma de papel	Para llevar registros textuales.	Archivador metálico área de información.
Suministros de oficina	Actividades del centro	Oficina de información
<b>MUEBLES</b>		
Escritorio	Colocación de materiales de oficina	Área de información
Sillas	Descanso de guías y turistas de sala 1 y para la sala 2 de auditorio.	Sala 1 (centro de información) y sala 2 (auditorio)
Archivador	Almacenar documentos de importancia institucional.	Área de información
Caja metálica para donaciones	Almacenamiento diario de donaciones de turistas.	Área de información
Telar de pedal	Atractivo de sala 1	Parte céntrica de la sala 1
<b>EQUIPOS</b>		
Computador	Llevar registros digitales de actividades del Bosque	Escritorio del área de información.
Infocus	Proyección de videos e información.	Sala 2 o auditorio. Plano b)
Reproductor de video	Reproducir CD/DVD	Sala 2 o auditorio como parte de proyecciones de infocus.

## 5.5. SUBPROGRAMA 2:

### SEÑALIZACIÓN Y ROTULACIÓN PARA EL BOSQUE

#### 5.5.1 Objetivo general

- Actualizar la información que se ofrece en los senderos de acuerdo con lo que el visitantes observa en su recorrido.

**Cuadro N° 49 Letreros y pictogramas para el Bosque. Ver anexo 17**

DESCRIPCIÓN	MATERIALES A UTILIZAR	MEDIDAS	LUGAR COLOCACIÓN
<i>Rótulos Interpretativos</i>			
Letreros para fachada del Centro de Interpretación	Sintra y marco de madera, fijada con tacos Fisher f8 a la pared.	1.20 m x 0.60 m	Fachada principal de la Sala1 del Centro de Interpretación.Ver Imagen a)
Letrero Sitio Arqueológico	Sintra y madera, fijada al suelo.	0.90 x 0.50 cm	Junto al denominado reloj solar. Ver Imagen b)
Letrero Artesanías	Sintra y madera, fijada al suelo	0.90 x 0.50 cm	Al ingreso de la feria de artesanías. Ver Imagen c)
Letrero Camping	Sintra y marco de madera, fijada al suelo con madera.	0.90 x 0.50 cm	Ingreso principal a la zona de camping por el sendero a la cascada. Ver Imagen d)
Letrero Sendero a la Cascada	Sintra y marco de madera, fijada al suelo con madera.	0.90 x 0.50 cm	Al ingreso del sendero a la cascada junto al centro de interpretación. Imagen e)
Letrero sendero Ecológico	Sintra y marco de madera, fijada al suelo con madera.	0.90 x 0.50 cm	Ubicado en el primer puente sobre el Río Jatún Yacu de la Cascada. Ver Imagen f)
Letrero Mirador	Sintra y marco de madera, fijada al	0.90 x 0.50 cm	Al inicio de los escalones para llegar al mirador. Ver

	suelo con madera.		Imagen g)
Letrero Piscinas	Sintra y marco de madera, fijada al suelo con madera.	0.90 x 0.50 cm	Entre el sendero que desvía a las piscinas. Ver Imagen h)
Letrero Bienvenida	Sintra y marco de madera, fijada con tacos Fisher f8 a la pared.	1.60 cm x 1.00 cm	Colocado en el ingreso al Bosque junto a la casa de la Fundación alemana. Ver Imagen i)
Letrero direccional	Madera fijado a la tierra con un poste	1.80 cm alto 1.20cm x 0.80 cm	Colocado en división de sendero hacia las piscinas y camping. Ver Imagen j)
<i>Pictogramas</i>			
Información	Sintra y marco de madera,	0.30 x 0.20 cm	Colgado sobre el área de información. Ver Imagen k)
Salida Emergencia	Acrílico fijada con tacos Fisher f8 a la pared.	0.20x 0.20 cm	Colocado en la puerta lateral izquierda de la sala 1 del Centro de Interceptación. Ver Imagen l)
Basura	Sintra	0.60 x 0.80 cm	Incrustados en el piso con bases elaboradas en madera. Ver Imagen m)
No encender fuego.	Sintra	0.60 x 0.80 cm	Incrustados en el piso con bases elaboradas en madera. Ver Imagen n)
Baños	Acrílico	0.30 x 0.20 cm	El primero colocado en el exterior de los servicios higiénicos del área de camping y los sanitarios del Centro de Interpretación.

			Ver Imagen o)
Letreros de flora	Sintra y fijada al suelo con madera. Con diseño de una hoja.	0.35 x 0.25 cm	Colocados junto a la especie que se hace mención con una altura de 50cm del piso. Ver Imagen p)
Letrero de interpretación Cascada	Sintra y marco de madera, fijada al suelo con madera.	0.90 x 0.50 cm	Colocado a la llegada de la cascada entre los puentes de madera. Ver Imagen q)

Elaborado: Natalia Briones

**Cuadro N° 50 Mobiliário para colocación de Rótulos del Bosque. Ver anexo 18**

DESCRIPCIÓN	MATERIALES	MEDIDAS
Base para letrero de Bienvenida Ver Imagen a)	Madera	Marco Letrero: 160x100cm Postes: 80cm Altura total: 180cm
Base para paneles interpretativos Ver Imagen b)	Madera	Marco Letrero: 90x50cm Postes: 160cm Cubierta 25x50x110cm Altura total: 185cm
Panel informativo direccional Ver Imagen c)	Madera	Marco Letrero: 120x80cm Postes: 100cm Altura total: 180cm
Postes direccionales Ver Imagen d)	Madera	Flechas: 15cmx30cm Poste: 115cm
Rotulo para pictogramas Ver Imagen e)	Madera	Marco letrero: 80x60cm Postes: 110 cm Altura total: 170cm
Base señáletica identificación de plantas Ver Imagen f)	Madera	Marco letrero: 35x25cm Poste: 45cm Altura total: 70cm

## **5.6. SUBPROGRAMA 3:**

### **RECREACIÓN Y TURISMO**

#### **5.6.1 Diagnóstico**

Aunque Ecuador es un país relativamente pequeño en extensión, es uno de los de mayor diversidad vegetal y animal en el mundo. En su territorio se encuentran más de 25.000 especies de plantas vasculares (alrededor del 10% de las existentes en el mundo), aproximadamente 3.800 especies de vertebrados, 1.550 especies de mamíferos, 350 especies de reptiles, 375 especies de anfibios, así como unas 800 y 450 especies de peces de agua dulce y salada, respectivamente<sup>53</sup>. El Ecuador registra una de las mayores concentraciones de pájaros por área, encontrándose un 18% del total de la actividad turística en nuestro país constituye una importante fuente de ingresos y por lo tanto una alternativa viable de desarrollo especialmente en áreas de gran potencial como el Bosque Protector “Cascada de Peguche”, por su fácil acceso desde otros puntos del país, además de guardar uno de los pocos remanentes de bosques montano primario y secundario. La falta cada vez mayor de espacios verdes cerca de las ciudades hace que los viajeros busquen posibilidades de recreación y esparcimiento que no represente un gasto mayor. La realidad demográfica del Ecuador hace de él un país esencialmente mestizo, y es justamente este mestizaje uno de los elementos que ha permitido el surgimiento de manifestaciones propias y originales dentro de la cultura ecuatoriana

#### **5.6.2. Grupos Meta**

Según el perfil del visitante del Bosque Protector “Cascada de Peguche el tipo de turística que accede a ella se nombran bajo una jerarquía para dar prioridad a cada uno de esto según sus necesidades.

- a. Familia provenientes de Imbabura
- b. Visitantes de instituciones educativas

---

<sup>53</sup> [http://www.sigortravel.com/ecuador\\_.htm](http://www.sigortravel.com/ecuador_.htm)

- c. Visitantes extranjeros
- d. Visitantes de ciudades aledañas
- e. Visitantes de provincias

### **5.6.3 Objetivos**

#### **5.6.3.1 Objetivos de manejo**

- Fomentar la importancia del cuidado y respeto de la naturaleza y costumbres y tradiciones de los pueblos indígenas.
- Incentivar al turista a las donaciones voluntarias para la economía del Bosque.
- Promocionar el Ecoturismo

#### **5.6.3.2 Objetivos del Subprograma de Recreación y Turismo**

##### **Objetivo General**

- Crear un sistema de integración social para que las personas fortalezcan la colaboración mutua.

##### **Objetivos Específicos**

- Trabajar con agencias de viajes, mayorista, operadoras, instituciones educativas, guías turísticos y comunidad en general en el proceso de desarrollo turístico de la zona.
  - Crear programas de integración social para que sean ejecutados en la visita de turistas del Bosque.

#### **5.6.3.3 Descripción de la Metodología**

La actividad turística en el Ecuador se incrementa día a día, es entonces necesario que la Reserva sea parte integral de dicha actividad que permita el esparcimiento y recreación, pero que también estimule al turista en un cambio de comportamiento hacia su entorno. Muchas veces se considera que los viajeros requieren exclusivamente de hoteles de algunas estrellas para sus visitas al país, sin embargo



existe mucho interés por recorrer zonas que alejen al visitante del confort, placer de la vida cotidiana y del hastío del trabajo para encontrar sosiego en cosas simples y naturales. En todo caso la estadía en el Bosque ofrece al visitante un tiempo de relajación y descanso que permite entrar en los diversos rincones de la realidad natural teniendo la oportunidad de conocer diversos objetos y acciones que seguramente jamás en la ciudad podrán tener y probablemente no se vuelva a repetir. Es necesario relacionar el turismo con la comunidad para desarrollo local, esto implica que las poblaciones asuman mayor control en el manejo sostenible de sus territorios, articulando esfuerzos con sus gobiernos locales, y estableciendo alianzas estratégicas con organizaciones fraternas nacionales e internacionales. Actualmente los comuneros de Faccha Llacta trabajan en el Bosque en diferentes áreas como guías, guardabosques, limpieza y mantenimiento, en aspectos administrativos se trabaja con el Ilustre Municipio de Otavalo.

#### **5.6.3.4 Actividades Alternas**

- **Ferias y Eventos**

La parroquia Miguel Egas Cabezas y en si la provincia de Imbabura son conocidos a nivel nacional e internacional por la riqueza cultural y natural que posee. Las ferias de turismo son espacios que atraen a empresarios nacionales e internacionales para conocer sobre la oferta turística de sectores en desarrollo, en este caso la Parroquia Miguel Egas participaría con el Bosque Protector Cascada de Peguche como atractivo central de este sitio.

El Bosque Protector “Cascada de Peguche” cuenta con el espacio y los recursos con apoyo de instituciones públicas y privadas para realizar este tipo de ferias, dentro de los temas que se puede pueden proponer se ha tomado en cuenta los siguiente:

- Los Bosque Protectores: importancia social y cuidado ambiental.
- Las Ritualidad en las fiestas populares indígenas del pueblo Otavalo.
- Talleres sobre enseñanza de cultura ancestral de Otavalo
- Enseñanza de la elaboración de artesanías indígenas autóctonas.

- **Dinámicas**

Los grupos que frecuentan las Cascada generalmente buscan más opciones de entretenimiento dentro del mismo espacio a más de los servicios que este ofrece; por lo tanto se considera importante dar importancia al tiempo de ocio del turista para que su estadía se a placentera esto puede der posible con el uso de técnicas conocida como Animación Turística que por medio de juegos, bailes, deportes, dinámicas se puede entregar un mensaje a los turistas. La Animación turística es un conjunto de técnicas derivadas de la recreación que permiten planificar, organizar y desarrollar diferentes actividades o juegos, con el objetivo de crear un ambiente favorable en un grupo, contribuyendo al incremento de las relaciones sociales en el mismo y a la satisfacción de los intereses y necesidades de las personas en su tiempo libre. El animador turístico es un agente del desarrollo de los individuos y de los grupos, en donde su acción se caracteriza sobre una escala de valores, principios, responsabilidades y técnicas profesionales que están encaminadas a efectuar programas de actividades de interés múltiples.<sup>54</sup>

**Actividades:**

Adultos: Clases de Quichua

Demostraciones de culinaria

Musicoterapia

Manualidades para adultos

Excursiones guiadas y autoguiadas

Senderismo

Turismo cultural

Etnobotánica.

Fotografía

Estudiantes escolares

Juegos tradicionales para niños ( trompo, rayuela)

Campamentos nocturnos

Senderismo

---

54 <http://www.buenastareas.com/ensayos/Tendencias-De-El-Turismo/1441227.html>

## **5.7. SUBPROGRAMA 4:**

### **ÁREA DE CAMPING**

#### **GUIA DE OPERACIONES PARA EL BOSQUE PROTECTOR “CASCADA DE PEGUCHE”**

Nota: Basado en el Manual de Operaciones de la Concesión del Área de Acampar del Lago Peheo de Chile

##### **5.7.1 Introducción**

El presente manual para cuidado y manejo de área de camping en el Bosque Protector “Cascada de Peguche”, presenta una síntesis sobre el manejo y control de las actividades de esta zona, con el propósito de crear un ambiente de calidad para el visitante y respeto a la naturaleza. Se ha considerado varios puntos para tratar en base a los recursos que posee esta área, los cuales serán de ayuda para las personas responsables del cuidado de esta área así también a los usuarios de la misma. A partir de este documento se establecerá la forma de llevar a cabo cada uno de los procesos en el área de campamento y los recursos que deberán ser empleados.

##### **Registro de Visitantes:**

##### **Objetivo:**

- Conocer a los visitantes con el fin de que se consiga información sobre sus requerimientos y niveles de satisfacción con respecto a lo que se ofrece.
- Llevar un registro constante en cuanto a la cantidad de visitantes del Área de Acampar, días de permanencia y de donde provienen.

##### **Recursos:**

- Ficha de registro. Ver anexo 19
- Base de datos de visitantes

##### **Responsables:**

Es obligación del encargado de Área de Camping hacer que se cumpla este procedimiento, además de ser el encargado directo de la recepción de los visitantes,

inducirlos sobre el uso del área y llenar las fichas de registros. Previo a la salida de los campistas deberá recolectar información sobre satisfacción, quejas y sugerencias.

### **Actividades**

Recepción de los visitantes, en la oficina principal del Centro de Interpretación. Solicitar el llenado de la ficha de registro de los visitantes, con nombre y firma. Realizar pequeña charla de inducción sobre el uso de las instalaciones existentes en el área, el cuidado de las mismas y del ecosistema, los horarios, del encargado de Área de Camping los recursos existentes y las prohibiciones de actividades dentro del área. Una vez efectuado y completado este proceso se deberá indicar el sitio de acampar destinado y se chequea las condiciones de entrega de este; es decir si se hace entrega de espacio verde o una choza. Generar registro mensual de visitantes en el área por lo que se debe mantener al día la base de datos de los visitantes.

### **Talanqueras**

#### **Objetivo:**

- Mantener una limpieza constante dentro de las Talanqueras ya que por el material en el que está elaborado demanda mayor cuidado.

#### **Recursos:**

- Ficha de Estado General de las 5 talanqueras. Ver anexo 20
- Ficha del visitante que está utilizando. Ver anexo 21

### **Responsabilidades.**

Es obligación del encargado de Área de Camping hacer que se cumpla este procedimiento mediante revisiones periódicas del aseo y mantenimiento de las instalaciones, además de mantener informado al resto de personas que trabajan en el Bosque el estado en el que se encuentran los espacios, es decir si hay o no disponibilidad.

**Actividades:**

Frecuentemente se efectuará una revisión visual de las instalaciones. Emitir informes al administrador de todas las actividades que se han llevado a cabo en esta área. Donde se incluya lo siguiente: número de personas que alquilaron chozas, espacios ocupado por campistas al aire libre, estado como se entregó y como se recibió de manos del campista.

**Baños****Objetivo:**

- Cuidar la limpieza y mantenimiento así como el orden dentro de las unidades del baño, revisando el correcto funcionamiento de cada uno de estos.
- Crear condiciones de comodidad y satisfacción a las necesidades básicas de nuestros visitantes

**Recursos:**

- Ficha de estado general de Baños. Ver anexo 22
- Elementos de Aseo general.
- Calendario de mantenimiento.

**Responsabilidades:**

Corresponde al encargado de Área de Camping que se cumpla con las especificaciones y normas de asepsia de esta área, si hay gran afluencia de campistas hacer las revisiones con mayor frecuencia, llevar el control sobre los productos y elementos existentes para esta unidad y en caso de haber inconveniente informa al administrador para que estos sean solucionados al momento.

**Actividades:**

Se establecerá un horario definido para efectuar la limpieza de los baños así como también los tiempos de revisión de los mismos. Entre las tareas que se deben llevar a cabo durante en proceso de limpieza se deberá considerar: aseo general, limpieza de servicios higiénicos, lavamanos, pisos, ventanas y puertas. Recolección de

basura dejada en los basureros; se deberá utilizar detergentes para asepsia y para desinfectar las unidades. Además se deberá verificar el estado baterías sanitarias, llaves de agua, puertas y ventanas para que todo funcione en optimas condiciones.

### **Componentes de apoyo**

#### **Objetivos:**

- Conservar en óptimo estado los sitios de acampar, para que puedan utilizar visitantes para hacer cómoda y placentera su estadía

#### **Recursos:**

- Registro o Check List.
- Señalización
- Parqueadero
- Área de fogata
- Mesas y bancas.
- Tachos de basura.

#### **Responsabilidades:**

El encargado del Área de Camping supervisara el acatamiento de los procedimientos llevando a cabo el programa de revisión e inspección correspondiente, así como también atender cualquier requerimiento fuera del de los recursos que se posee.

#### **Actividades:**

Revisar del estado de cada uno de los elementos de apoyo de los sitios de acampar existentes. Verificar el estado y condición de cada espacio cada vez que este sea desocupado por los visitantes. En caso de encontrar algún tipo de anomalía, ya sea con los elementos de apoyo, como del terreno mismo, se cerrara provisoriamente el sitio a fin de evitar un deterioro mayor y proceder a su mantenimiento.

## **Abastecimiento de Agua**

### **Objetivo:**

- Cuidar el agua que proviene desde la Cascada para que llegue sin inconvenientes hasta el campamento para ser distribuido para uso sanitario y abastecimiento para aseo personal y alimentación.

### **Recursos**

- Captación de aguas
- Estanque de acumulación.

### **Responsabilidades:**

El encargado del Área de Camping con apoyo del personal a cargo del Bosque deberá mantener limpio los canales para la distribución del agua, así como también el funcionamiento de los mismos para lo que deberán llevar a cabo la inspección visual del área.

### **Actividades:**

Inspección a la red de captación de aguas, además de realizar con una frecuencia semestral la toma de muestras de los efluentes líquidos del sistema para su posterior análisis en Laboratorios autorizados, con la finalidad de verificar su condición frente a la normativa respectiva. Se establecerá normas para que todo el personal este en capacidad ayudar a mantener la limpieza del agua.

## **Evacuación de basuras**

### **Objetivo:**

- Cuidar los recursos que posee el campamento y sus alrededores mediante el manejo adecuado de la basura orgánica e inorgánica.

### **Recursos**

- Tachos plásticos clasificadores.
- Contenedor de acopio transitorio.
- Registro / check list. Ver anexo 23

### **Responsabilidades:**

El manejo de recursos corresponde a los encargados del ase general del Bosque, coordinando manejo de la basura para su retiro de la zona con dirección a punto de compilación de residuos hasta que sean retirados por el ente autorizado.

Este proceso debe ser supervisado por el administrador general del Bosque.

### **Actividades:**

Con la utilización de tachos de basura clasificadores será más fácil el retiro de residuos orgánicos e inorgánicos, por lo tanto al finalizar cada día se retirara la basura para que los tachos puedan abastecer a posteriores grupos. Los recipientes deben estar en perfecto estado para el retiro de la zona y con dirección al vertedero autorizado.

### **Prevención de Riesgos**

#### **Objetivo:**

- Preparar a los trabajadores del Bosque con el propósito de que estén prevenidos ante cualquier tipo de emergencia que se puedan dar dentro del bosque.
- Informar a los trabajadores en temas de primeros auxilios con apoyo de entidades del estado para prevención de incendios, accidentes en el agua, entre otros.

#### **Recursos:**

- Esquemas de evacuación de las instalaciones.
- Señalización informativa.

### **Responsabilidades:**

Es responsabilidad del Administrador supervisar la existencia de procedimientos sobre las evacuaciones de las diversas instalaciones y la forma de reacción frente a cualquier eventualidad.



## **Actividades:**

Trabajar en equipo para precautelar la seguridad de todas las personas que trabajan y visitan el Bosque Protector.

### **Información para entregar al campista**

Las actividades al aire libre implica una serie de actitudes por parte de las personas que van de camping y de los reglamentos que se establece en el área donde se va a realizar esta actividad. Minimizar el impacto en la naturaleza depende de una buena planificación proyectándose a las necesidades del campista y el cuidado de la naturaleza.

**Manténgase en el sendero principal.-** Es un área establecida para los senderos que conducen a los diferentes puntos del Bosque, estas zonas cuentan con suelos duros, compactados en los que la vegetación no se desarrolla o "zonas de sacrificio". No se permite que se salgan de los mismos con el fin de preservar la naturaleza.

**Acampe en sitios establecidos.-** El Bosque ha establecido un área para acampar la misma que ha sido provista de lo necesario para desarrollar esta actividad. Evite desplazarse a zonas donde se cause erosión, a espacios que interrumpan la circulación de los demás campistas, no quite la vegetación ni rompa ramas para hacer un espacio más cómodo para la cocina o el lugar para dormir.

**Deje limpio y mejor de cómo encontró el lugar.-** Un lugar limpio invita a más personas a ser parte de la actividad de campismo, el Bosque por tal motivo ha provisto de un área de campamento; por lo tanto es importante dejar limpio la zona.

**Selección del sitio para acampar.-** Para buscar un sitio apropiado para acampar debe tomar en cuenta que el espacio sea resistente y con capacidad de recuperación. El espacio para cocción de alimentos son los que recibe mayor impacto, por lo que es pertinente seleccionar un lugar muy resistente como una roca grande o un área arenosa. Ubique las tiendas en sitios separados de la cocina.

**Disponga de desperdicios de la manera más apropiada.**- El área de camping es un espacio en común entre varios campistas por lo tanto deben considerar que la limpieza es importante para que haya un ambiente agradable para todos, por tal motivo se debe separar los desechos orgánicos e inorgánicos en los tachos correspondientes.

**Lo que lleve, regréselo:**

- Reduzca la basura en su origen:
- Evite quemar y enterrar desperdicios.
- Fumar cigarrillo
- Evite quemar o enterrar desperdicios

**Respete la vida silvestre**

- Ayude a proteger el estado silvestre de la fauna.
- La fauna silvestre no existe sin su hábitat natural.
- Proteja las especies en peligro de extinción.
- No alimente a los animales
- No mate los animales
- Prevenga contaminación innecesaria

**Las fogatas y las técnicas para hacerlo:**

El prender fuegos sin las debidas precauciones representa una amenaza de incendios forestales y causa daños a la apariencia natural de un lugar al dejar cicatrices en el ambiente y la vegetación.

- En áreas de alto uso solo haga fogatas en lugares ya utilizados para este fin.
- Colecte solo madera seca y ramas caídas de un área amplia.
- Use trozos pequeños de madera.
- Queme su fuego hasta producir cenizas o brasas muy pequeñas.
- Use cacerolas portátiles para fuego.
- Use barras de arena para contener el fuego.
- Use la fogata de plataforma en zonas de bajo uso.

## **5.8. SUBPROGRAMA 5:**

### **GUÍA DE ATENCIÓN AL CLIENTE PARA GUÍAS Y PERSONAL DEL BOSQUE Y CENTRO DE INTERPRETACIÓN “CASCADA DE PEGUCHE”**

#### **TEMA: SERVICIO AL CLIENTE**

NOTA: Basado en la Guía de Atención al Cliente de la Camara de Comercio de Cartagena

#### **5.8.1. Introducción**

Los clientes constituyen el elemento vital de cualquier organización, por lo que es necesario conocer y adaptarse a las necesidades de sus clientes ya sea en cuanto a calidad, eficiencia o servicio personal. La calidad de atención al cliente es un proceso encaminado a la obtención de la satisfacción total de los requerimientos y necesidades de los mismos, así como también atraer cada vez un mayor número de clientes por medio de un posicionamiento tal, que lleve a éstos a realizar gratuitamente la publicidad persona a persona. En el servicio es tan importante la información que se entrega como el proceso de entrega. Por tanto son esenciales, la formación y motivación de los empleados y su orientación hacia un servicio excelente. Siempre hay que recordar que el cliente es la persona más importante de todo negocio siendo este caso el Bosque Protector “Cascada de Peguche”, y que haya afluencia de más visitantes a este atractivo depende de ellos.

#### **Técnicas para la atención al cliente**

Una persona ya sea en su condición de guía o atención en mostrador debe manejar algunas habilidades que le permitan establecer contacto efectivo con el visitantes desde el primer momento que lo conoce, siendo una de esas habilidades la capacidad de comunicar a través de su vocabulario y sus gestos. Es importante que las personas que van a atender a los turistas se preparen conscientemente en su forma de entregar información, para ello debe vigilar, corregir y pulir su lenguaje verbal y no verbal.

- a. Comunicación verbal:** Es la que expresamos mediante el uso de la voz:
- **Saludar con calidez.** Esto hará que el cliente se sienta bienvenido.
  - **Proyección de voz.-** la voz debe ser clara y dócil, esta no debe ser motivo de molestar al visitante.
  - **Pensar antes de hablar.-** Cuanto más sepamos acerca del cliente, mejor lo vamos a atender.
  - **Dicción.-** se debe modular correctamente las palabras y oraciones para evitar confundir al turista para no confundir en la interpretación de la información.
- b. Comunicación no verbal** La comunicación es mucho más que las palabras que utilizamos; éstas, en realidad, constituyen un canal relativamente débil o menos impactante para dar y recibir mensajes.
- **Lenguaje corporal.-** no es un reflejo perfecto de los pensamientos, actitudes y emociones de la persona sin embargo, se pueden obtener importantes pistas ya que enviamos mensajes mediante la acción o la falta de acción, y de este modo podemos interpretar a los clientes ya que nos comunicamos casi en todo momento sin importar nuestras intenciones con los gestos, movimientos y posiciones.
  - **Contacto visual.-** en el caso de los guías debe mantener contacto visual con las personas que está hablando o entregando información determinada, pues esta es la forma que lograra el interés y confianza del turista. Al mirar a los ojos se entrega al interlocutor una imagen que debe mostrar veracidad en todo lo que digamos.

## **La Bienvenida**

### **Saludar**

Las personas para comenzar a relacionarse necesitan de diferentes formulas, sean verbales o físicas, para expresar sus intenciones. El saludo es una forma de iniciar un acercamiento y mostrar a su interlocutor su forma de ser también nos sirve como introducción a aspectos relacionados con la comunicación no verbal.

Saludar es la suma de lenguaje verbal y corporal donde se debe considerar:

1. La cordialidad.
2. Mirar simultáneamente a los ojos.
3. Ser atentos con todo el grupo de visitantes.
4. Ofrecer una sonrisa y un gesto cordial.
5. Tono de voz fuerte y que muestre seguridad.

En el caso de los guías deben saludar de manera formal y cordial a las damas y caballeros en nombre de la entidad a la que representan.

---

*Buenos días con todos los presentes bienvenidos al Centro de Interpretación del Bosque Protector Cascada de Peguche.  
En nombre de todos los que hacemos parte del Bosque les damos la cordial bienvenida esperando que su estadía en este lugar sea placentera y llena de experiencias positivas.*

---

Presentación personal va posterior al saludo la persona debe presentarse identificándose ya sea como guía o encargado de otra área.

---

*Mi nombre es.....soy guía; cualquier inquietud o requerimiento estoy a su disposición.*

---

### **La recepción del cliente**

- **Acogida grata.**- expresión relajada y sonriente, saludar al recibir.
- **Respeto.**- a todos por igual.
- **Profesionalidad – Capital humano.**- formación, dominio del tema, buen servicio, actitud, saber estar, saber decir, saber ejecutar.
- **Buen servicio.**- atención adaptada y personalizada al perfil del cliente.
- **Buena Comunicación con el cliente.**- hacerse entender y entender al cliente (tan importante es el “lenguaje verbal” como el “lenguaje no verbal”)
- **Ambiente acogedor.**- temperatura agradable, decoración cuidada, confort funcional y operativo pero bello, imagen del personal cuidada.
- **Eficacia.**- capacidad resolutoria en cualquier circunstancia.

- **Gratitud.**- dar siempre las gracias y saber corresponder
- **Calidad.**- la satisfacción por el trato recibido desde que llegan hasta que se marcha el comprador.

### **Exposición de contenidos**

Cada persona tiene diferentes formas de transmitir información al cliente ya sea por experiencias personales so por exigencias de empresa. En este caso la información debe ser proporcionada en base al guion que se maneja en el Centro de Interpretación, en este caso la información debe ir acorde a la secuencia de la exposición.

Para lo este propósito se ha puesto en consideración los siguientes puntos:

- Ubicación geográfica
- Historia
- Situación actual
- Recursos naturales
- Recursos culturales
- Actividades alternas
- Otros datos adicionales

### **La despedida**

No debemos descuidar la despedida; Es el último eslabón de la atención al cliente y la última impresión que se llevará del Bosque. Mantengamos una actitud cordial y amable sea cual sea el resultado de la visita del cliente.

Cuando el recorrido llega a su fin el guía debe orientar la atención del visitante hacia los siguientes pasos del recorrido de por el Bosque por lo que debemos tomar en cuenta en nuestro caso es el acompañarle hasta la salida y indicarles el camino para continuar con la visita del Bosque además.

## **Imagen personal**

La imagen es nuestra tarjeta de presentación, aunque las personas tengamos otros muchos valores la primera impresión es fundamental. La forma de vestir junto con nuestros modales y nuestro comportamiento, es el reflejo que damos de la empresa o institución a la que representamos.

El personal debe acudir a su puesto de trabajo aseado y con uniforme si está estipulado en perfecto estado, trasladando una imagen de profesionalidad, orden y pulcritud en el servicio. Se adoptan unos códigos estéticos determinados: los hombres bien afeitados y peinados y las mujeres sin excesos de joyas, perfume o maquillaje.

Se debe mantener una imagen de interés en el visitante que se fundamente en:

- Mantener un control visual en la zona de contacto con el visitante.
- Evitar realizar trabajos paralelos o jugar con objetos.
- Asentir regularmente cuando el visitante habla.
- Contestar las preguntas y si no se saben las respuestas realizar el esfuerzo de buscar la información.
- En cualquier caso se prioriza la atención al visitante presencial.

## **Higiene personal**

- Cabello limpio y bien peinado.
- Zapatos limpios, y preferentemente cómodos.
- Son recomendables los perfumes de fragancia fresca y natural los aromas densos no son apropiados.
- No se debe comer en horas de trabajo, tampoco masticar chicle.
- Mostrar piercings o tatuajes es una opción que la propia empresa deberá decidir.
- El rostro debe mostrar limpieza y arreglo; el maquillaje favorece, y ofrece un aspecto cuidado y agradable, sin embargo como casi todo tiene sus reglas: debe ser discreto, suave y armónico.

- El aspecto de las manos de los dependiente es importante uñas limpias y cuidadas; esmaltes de tonalidad suave, no son estéticas ni cómodas las uñas excesivamente largas.
- La ropa debe estar perfectamente limpia y planchada.
- Realizar movimientos bruscos o tics nerviosos (rascarse, morderse las uñas, balancearse continuamente) o adoptar posturas excesivamente relajadas no son apropiados.
- La risa y la sonrisa son dos gestos que revelan actitudes bien distintas; reír a carcajadas es poco conveniente delante de un cliente, la sonrisa por el contrario es un regalo para él.

### **Relación presencial con el visitante**

El personal es accesible para el visitante lo que quiere decir que:

- Se encuentra siempre a la vista de los visitantes.
- En caso de que exista un mostrador se intentará, en la medida de lo posible, no dar la espalda al visitante.
- Se mantiene una observación constante de su área de actuación y de los visitantes que en ella se encuentran.
- Se deberá primar la rapidez en la atención al visitante presencial. El personal dejará los trabajos que pudiera estar realizando, siempre que esto sea posible, cuando un visitante se dirige a él. En el caso que no fuera posible se pedirán disculpas y se intentará atenderlo con la mayor celeridad.
- En caso de estar realizando una gestión que requiere una espera del visitante se mantendrá como mínimo el contacto visual durante el desarrollo de la misma.
- La relación con los visitantes será siempre de “Usted”.

#### **Capacidad de dar información**

- Conocer personalmente los recursos de los que informa.
- Tener la información completa sobre eventos que se celebran en el destino (fechas, situación, horarios, condiciones de participación).



- El personal debe conocer la oferta turística y recursos de los destinos de proximidad al que se encuentra ubicada la oficina y es capaz de facilitar información de los mismos.
- Cuando se han de entregar documentos se verificará que se encuentran en buen estado de conservación. En caso de que no lo estén se sustituirán.
- La entrega de material publicitario directa a las personas que muestran interés en la información es una señal de que está llegando a más personas.

### **Comportamiento laboral**

Las pautas de comportamiento ante el cliente son un reflejo del estilo del establecimiento. Tampoco se debe obviar la formación de los empleados. El capital humano es clave para el buen servicio.

Estos son algunos de los aspectos que debería incluir:

- Conocimiento de las normas de la empresa
- Funcionamiento del establecimiento como horario, días de apertura, formas de pago, servicios adicionales y similares.
- Preparación para atender al público mediante habilidades sociales, normas de cortesía, resolución de quejas y reclamos.
- Conocimiento de los servicios disponibles y facilidades.

### **Las 10 reglas principales de la atención al cliente:**

1. Esfuérzate en conocer al cliente y sus necesidades, se capaz de ponerte en su lugar.
2. Considera tu imagen personal como parte del servicio.
3. Muestra disponibilidad por atender y ayudar a los clientes.
4. Ten una actitud positiva y muéstrate cortés.
5. No digas NO, busca una solución.
6. Escucha con atención y exprésate con claridad.
7. Convierte las quejas en oportunidades para mejorar.
8. Respeta a tus compañeros y trabaja en equipo.

9. Interésate en aprender y mejorar habilidades y conocimientos.

10. Conoce bien el destino en el que te encuentras.

---

*La amabilidad refleja la predisposición a atender de manera inmediata al cliente*

---

### **Gestión de quejas y sugerencias**

- Las quejas de los usuarios se recogerán por escrito, y se realizará a la vista de este.
- Ante una queja se ha de prestar total atención a lo que el cliente comunica, escuchando los detalles para extraer la máxima información y posteriormente trasladarla a los departamentos correspondientes.
- Se ha de dejar hablar al usuario hasta que haya terminado de exponer su problema, sin interrumpirle en ningún caso.
- Aunque el cliente no tenga razón, no se le discute, se argumenta que ha habido un problema de comunicación, un malentendido, una disfunción en el servicio.
- Se le presenta una disculpa y se le comunica que se tomarán las medidas oportunas.

### **Limpieza y mantenimiento de espacio físico**

#### **Limpieza**

Las labores de limpieza se realizan, preferentemente, durante los períodos en que la oficina permanece cerrada al público. Estas se pueden dar antes o después que se finalice la atención al público. En las limpiezas de mantenimiento que se realizan durante los horarios de apertura se tendrá especial cuidado en evitar ruidos y molestias excesivas a los visitantes.

El personal se asegurará que los elementos de limpieza como escobas, cubos, etc. no suponen un riesgo para los visitantes. A su vez, se evitará poner los elementos de limpieza interfiriendo los lugares de paso.

## **Mantenimiento**

Las labores de mantenimiento se realizan, preferentemente, durante los períodos en que la oficina permanece cerrada al público. En las intervenciones de mantenimiento que se realizan durante los horarios de apertura se tendrá especial cuidado en evitar ruidos y molestias excesivas a los visitantes. En el caso de que la avería inutilice equipos de información esta se señalará indicando la alternativa prevista.

El personal se asegurará que los elementos de mantenimiento (cables, maquinaria, herramientas, cubos, etc.) no suponen un riesgo para los visitantes. A su vez, se evitará poner los elementos de mantenimiento interfiriendo los lugares de paso.

## **La calidad y competitividad de servicios en el Bosque Protector Cascada de Peguche**

### **La competitividad**

Para mantener y atraer más clientes el atractivo estar acorde a su denominación y así empezar a establecerse en el mercado para lo que se debe considerar:

¿Qué diferencias hay entre los clientes actuales y los de antes?

¿Cómo podemos definir la competitividad?

Los factores que intervienen son tres: Precio, Servicios, Mercado

¿Cómo podemos ser competitivos?

1. Ofreciendo servicios en cantidad (número) y calidad (precio) iguales o superiores a los de nuestra competencia.
2. Evitando errores, a través de su Prevención, Detección y Control.

### **La Calidad**

Es el proceso continuado de adaptación de las empresas ya sea en las instalaciones, equipamientos, gestión, servicios a las expectativas y necesidades de

los clientes, a través de actitudes, herramientas de trabajo y de organización. Todo ello para maximizar la satisfacción de los clientes y sean fieles.

### **Objetivos de la calidad**

- Responsabilizar a las personas implicadas
- Hacerlo bien a la primera
- Adoptar una actitud activa
- Mejorar continuamente
- Introducir indicadores que midan la mejora
- Reconocer el esfuerzo de todos
- Comunicar los éxitos al mercado
- Mejorar los cauces de comunicación internos
- Estandarizar los procesos.

### ***Cuadro N° 51 Descripción de la calidad y la competitividad.***

<b>CALIDAD</b>	<b>COMPETITIVIDAD</b>
<b>BENEFICIOS PARA LA ORGANIZACIÓN</b>	<b>BENEFICIOS PARA EL CLIENTE</b>
<ul style="list-style-type: none"> <li>- Adaptación continúa de los servicios a la demanda.</li> <li>- Fidelización del cliente.</li> <li>- Diferenciación frente a la competencia</li> <li>- Mejora de la productividad</li> <li>- Reducción de costes</li> <li>- Mejora de la calidad de vida en el trabajo</li> <li>- Mejora de la imagen de la empresa</li> <li>- Convergencia de todos los objetivos de la empresa</li> </ul>	<ul style="list-style-type: none"> <li>- Adecuación de los servicios a sus expectativas y necesidades</li> <li>- Disminución de la incertidumbre ante la elección de la empresa</li> <li>- Confianza en la capacidad de respuesta del prestatario del servicio</li> </ul>

## **SUBPROGRAMA 6:**

### **PROMOCIÓN E IMAGEN**

#### **1.9.1. Diagnóstico**

Los medios de comunicación desempeñan un papel importante en las áreas naturales, a pesar de esto no son aprovechados a plenitud muchas veces por falta de conocimiento sobre la existencia de éstos o por los altos costos operativos que representan.

En el Bosque Protector “Cascada de Peguche” no ha existido una real estrategia comunicativa, en la actualidad existe en circulación un plegable, los visitantes coinciden en informar que los trípticos promocionales con los que cuenta la Reserva, no presentan información de forma clara, ni organizada temáticamente y su diagramación no contempla un mensaje de manera ágil, el exceso de color y tipo de letra no está acorde al tamaño del tríptico, además la traducción al idioma inglés no tiene congruencia gramatical y sobre todo no se promociona todo el potencial con el que cuenta el Bosque.

#### **1.9.2. Grupos meta**

- a) Visitantes del Bosque
- b) Audiencia local, regional y nacional de los medios de comunicación

### **Objetivos del Subprograma de Difusión y Promoción**

#### **Objetivo**

- Difundir mediante los medio de comunicación la importancia de visitar el Bosque con la finalidad de ser participes en la conservación de las área naturales y aprendizaje de la cultura local.

## MENSAJE

El Bosque Protector de Cascada de Peguche, te brinda la oportunidad de pasar un momento inolvidable al recorrer sus senderos místicos, al visitar sus ancestrales piscinas, al convivir con su gente y sobre todo el purificar tu alma en la cascada con sus aguas sagradas. Visita la Cascada de Peguche, el poder ancestral presente en la actualidad.

### 1.9.3. Descripción de la Metodología

La promoción del Bosque implica informarse sobre su existencia, el valor, los beneficios y la forma de conservar el Bosque seco Montano Bajo, además de las actividades que aquí se realizan. La imagen que puede proyectarse a futuro a otros lugares similares a este y el rol que el área desempeña en el ámbito de la conservación y en desarrollo del país.

La comunicación no debe limitarse sólo a informar sino a procurar un cambio de actitud en aquel que recepta la información, por lo tanto esta debe ser objetiva en el desarrollo de los temas, los mismos que fueron indicados al inicio del programa.

### 5.9.3. Problemas Identificados

#### Problema 1

Escasa información impresa sobre las para los visitantes del Bosque Protector “Cascada de Peguche” y público en general.

#### Objetivo general

- Publicar información sobre temas ambientales y recursos del Bosque a través de folletos y afiches.

#### Objetivos Específicos

- Diseñar de imagen por medio de un logotipo que identifique al Bosque, el cual será elaborado con el personal que labora en el Bosque.
- Diseñar material publicitario para que sea entregado a los turistas del Bosque.

- Elaborar afiches para enviar a agencia de viajes y entregar en el Centro de Visitantes.

## **Metodología**

La difusión de las actividades y recursos que oferta el Bosque es menester ofrecerla al visitante a través de medios impresos que permitan explicar la importancia de la flora, fauna y la cultura del sector.

## **Actividades**

Producción y difusión de material impreso a través de publicaciones como:

- **Diseño logotipo**

Las consideraciones para la elaboración de este logotipo se basa en el uso del color verde que representa la naturaleza en este caso hace referencia al Bosque en diferentes gamas, el color azul representa inteligencia, calma y representa el agua de la Cascada de Peguche. El círculo representa la tierra y al mismo tiempo representa el infinito y la perfección ya que no tiene inicio ni fin.

El ave representa la fauna y la libertad, la cascada la fuerza, pureza y sabiduría de los ancestros y en conjunto este representa la perfección, la pureza y la diversidad. El fondo del logo, es la cascada, ya q es la representación icónica de Peguche. Ver anexo 24

- **Diseño de Tríptico**

Para el diseño del tríptico se ha tomado como base los colores verde y azul utilizados en el diseño del logotipo; el manejo de imágenes en collage hace más atractivo la presentación de la portada. La información que se proporciona en este documento resume la importancia del Bosque, datos informativos como ubicación, como llegar y localizar atractivos por medio de un mapa.

Se ha hecho una presentación resumida de flora y fauna de manera textual y fotográfica para que se pueda reconocer especies más comunes en el recorrido. Ver anexo 25

- **Diseño de afiche**

El contenido del afiche se basará más en uso de fotografías para que atraigan la atención de los turistas, el contenido textual será dando batos puntuales sobre el Bosque; el uso de este será para invitaciones a eventos, entrega de agencias de viajes, y turista que tenga interés en particular por este tipo de documentos. Ver Anexo 26

## **Evaluación**

Cada uno de los procesos deben ser evaluados con la finalidad de saber si se está cumpliendo con lo requerido según lo propuesto en los objetivos del subprogramas de en el plan de manejo de la Interpretación Ambiental, la forma de saber si está llevando a cabo con lo propuesto es decir si el personal que presta servicio está dando información acorde a lo previamente establecido y si el receptor en este caso los turistas están recibiendo la información correcta, será mediante un método evaluativo como la realización de talleres con pruebas a los empleados durante cada 6 meses y al turista mediante una encuesta que estará disponible diariamente y será opcional si la utiliza o no bajo en contexto de un buzón de sugerencia en base a la atención recibida.

Al final de cada mes se llevará a cabo el monitoreo de las encuestas realizadas a los turistas mediante una matriz que permita llevar la estadística de dichas encuestas y sus resultados finales. Y en el caso del personal que presta sus servicios en el Centro de Interpretación se evaluará cada 6 meses de la misma manera con la creación de una matriz donde se pueda establecer las falencias y puntos a reforzar en el grupo de trabajo por medio de talleres y capacitaciones.

Los puntos a evaluarse serán los siguientes:



- Capacitación técnica del personal
- Diseño general de la propuesta
- Calidad de la interpretación
- Planta turística
- Difusión y promoción
- Satisfacción de los visitantes

### **Resultados Esperados**

Con la readecuación del Centro e Interpretación se esperan que los resultados se vean a mediano y largo plazo, en el caso del personal conlleva tiempo para la preparación con respecto a conocimientos técnicos y atención al cliente; y en el caso de los turistas la evaluación que se les realizara reflejara el trabajo interno del Centro de Interpretación.

Lo que se espera de esta propuesta en base a aspectos sociales y económicos son:

- Una comunidad que cuide y enseñe a cuidar la naturaleza y su cultura.
- La descentralización del trabajo
- Educación ambiental inclusiva
- Ingresos económicos en base a centro de interpretación y área de camping.
- Mejorar la calidad de vida
- Participación social en cuidado ambiental
- Valoración de la riqueza natural y cultural
- Desarrollo sostenible basado en el manejo y conservación de los recursos naturales en la orientación del cambio institucional, de tal manera que asegure la continua satisfacción de las necesidades humanas para las generaciones presentes y futuras y sustentable mediante el mejoramiento de la capacidad para convertir en un nivel constante de uso los recursos físicos, a fin de satisfacer cada vez y en mayor medida las necesidades humanas y ambientales.

## CAPITULO VI

### MARCO CONCLUSIVO

#### 6.1 CONCLUSIONES

- El Bosque Protector Cascada de Peguche posee características ambientales aptas para promover la conservación ambiental por medio del ecoturismo ya que permite presentar exposiciones in situ y de sala con información pertinente a la situación actual del Bosque.
- El Centros de Interpretación tienen una deficiente difusión en nuestro país, las personas que conocen o han oído sobre estos no manejan información sobre cuál es la función principal de estos espacios y el beneficio que brinda a la sociedad; por lo que hace que estos sean sitios poco atractivos para los turistas.
- El interés de los turistas por visitar un atractivo nace desde la necesidad de conocer más sobre un sitio, el atractivo por sí solo no siempre es garantía de que habrá turistas todas las temporadas sino también hay que darle un valor agregado a estos lugares para que estos regrese y haga publicidad, la diferencia de este atractivo es que además de su importancia ambiental, tiene riqueza cultural de importancia histórica en la provincia de Imbabura.
- El ser humano puede interpretar las cosas a su manera de acuerdo a lo que ve, siente y escucha, pero el mensaje no siempre es el correcto, la gente no está preparada para captar en un 100% los mensajes que se les envía ya que la forma no siempre es igual para todos esto se debe que consideren que la interceptación ambiental que se está manejando actualmente en la Cascada de Peguche no sea atractiva para todos y a causa de esto poco valorada.
- La vinculación del Bosque Protector Cascada de Peguche con las comunidades aledañas al mismo apoyan al mantenimiento y fortalecimiento de las costumbres las tradiciones de los pueblos debido a la importancia histórica del atractivo para un pueblo Otavaleño.

## 6.2. RECOMENDACIONES

- Para atraer a los turistas reales y potenciales al Bosque se debe buscar alternativas que inciten a la visita de este atractivo, promoviendo actividades varias a las que se realizan en el Bosque como la realización de ferias artesanales, demostraciones gastronómicas, shows de música y danza tradicional.
- Cuando se visita un atractivo a más de la diversión y descanso los turistas buscan aprender del sitio que están visitando, por tal motivo el personal que labora en el Bosque debe estar capacitado para brindar todo tipo de información que requiera el cliente, para cumplir con este fin todos deben mantenerse actualizados sobre con la situación actual del atractivo y sus alrededores.
- La realización de convenios con instituciones públicas como ministerios y municipalidad, así también con las instituciones privadas como fundaciones e instituciones educativas para percibir apoyo económico y académico por medio de donaciones, capacitaciones y voluntariado.
- El Bosque es un lugar que facilita la enseñanza del cuidado a la naturaleza por medio de la educación e interpretación ambiental, pero no es necesario solo enseñar sobre cómo comportarse y cuidar este Bosque sino el cuidado en general del planeta Tierra por esto el Centro de Interpretación del Bosque debe convertirse en una escuela donde todas las personas amen y aprendan a cuidar la naturaleza recibiendo información real y motivadora para ser parte del cambio.
- Que la realización de eventos locales en donde la Parroquia Miguel Egas sea anfitrión para promover al Bosque Protector Cascada de Peguche y sus comunidades como foco para relajar turismo comunitario y el ecoturismo; para posicionar en el mercado nacional como uno de los atractivos principales de la región Sierra Norte.
- El aprovechamiento de temporadas altas y eventos permanentes como fiesta de Inti Raymi de importancia cultural para el Pueblo Otavaleño que se llevan a cabo en el Bosque se puede realizar campañas mediáticas, que inviten a los turistas a visitar este atractivo.

## REFERENCIAS BIBLIOGRÁFICAS

- ANDER-EGG, E (1987) Técnicas de investigación social, Argentina
- BENÍTEZ. L (1998) “Culturas Ecuatorianas Ayer y Hoy”, Ed. Abya-Yala, Ecuador, Pág. 167
- CASAS. M, Guía de atención al cliente, ED. Cámara Oficial de Comercio Industria y Navegación de Cartagena, Depósito Legal: MU-78-2007.
- CERDA, H. (1995). Cómo elaborar proyectos: Diseño, ejecución y evaluación de proyectos sociales y educativos. Santa Fe de Bogotá. Magisterio.
- Constitución del Ecuador 2008: Título II, Capítulo Séptimo de los Derechos de la Naturaleza de la Evaluación de Impacto Ambiental y del Control Ambiental.
- ESPINOSA M. (2000) “Los mestizos ecuatorianos y las señas de identidad cultural”, Trama social, Pág. 9.
- FAO (1994) El Turismo en los Parque Nacionales y otras Áreas de América Latina. Chile
- FAO/PNUMA, del Manual para la Interpretación Ambiental en Áreas Silvestres Protegidas por: Morales Miranda. 1992. Chile.
- Gobierno Municipal de Otavalo ; Plan de Vida Cantonal de Otavalo (2001)
- Gobierno Municipal de Otavalo; Oficina de Turismo
- Guía de la Cámara de Turismo Capítulo Otavalo (2010, Noviembre)
- HOWIE, R. 1975. The Approach to Interpretative Planning, Interpretation and Extension Division, Parks Canada, Ottawa.
- JÁCOME F, Guía Interpretativa del Parque Nacional Cotopaxi; Ministerio de Turismo del Ecuador; 2009.
- LASSO, J (2002) Una estrategia de para el desarrollo del turismo de Otavalo; Gobierno Municipal de Otavalo.
- Ley de Gestión Ambiental: Título I del Ámbito y Principios de la Gestión Ambiental
- Ley de Gestión Ambiental; Título III Instrumentos de Gestión Ambiental; Capítulo II

- Ley de Gestión Ambiental; Título III Instrumentos de Gestión Ambiental; Capítulo I de la Planificación
- Ley Forestal; Título I de los Recursos Forestales, Capítulo I del Patrimonio Forestal del Estado
- Ley Forestal; Título I de los Recursos Forestales; Capítulo III de los Bosques y Vegetación Protectores
- Manual de Buenas Prácticas para la atención al cliente en espacios naturales, Gobierno de España, ED Mayo 2009.
- Ministerio de Turismo, 2005, Fiestas Populares del Ecuador
- MORALES J. (1983). La Interpretación Ambiental y la Gestión del Medio. En: Comunicación y Ponencias. Jornadas de educación Ambiental, Sitges, Barcelona 13-16 Octubre, 1983, Dirección General de Medio Ambiente, MOPU
- MORALES, Jorge, (1987). Manual para la Interpretación en espacios Naturales protegidos, Oficina Regional de la FAO / PNUMA
- MOREANO M. Guía de interpretación de la Reserva Geobotánica Pululahua; Consultoría realizada para el Ministerio de Turismo del Ecuador; 2009
- NOVA. María, (1998) La Educación Ambiental. Bases éticas, conceptuales y metodológicas, Ediciones UNESCO, EDT. Universitas. S.A. Madrid, España.
- PATZELT E, (1989), Fauna del Ecuador, Ed. Grupo Social FEPP, Ecuador.
- PATZELT E, (1996), Flora del Ecuador, Ed. Grupo Social FEPP, Ecuador.
- Pladetur 2020
- Proyecto de señalización turística para el Bosque Protector "Cascada de Peguche"
- PROYECTO FAO/PNUMA, (1992) Manual para la Interpretación Ambiental en Áreas Silvestres Protegidas, Osorno, Chile.
- Registro Oficial N° 602 (1995) Declaración de Bosque Protector Cascada de Peguche por INEFAN
- Registro Oficial N° 602 (1995) Declaración de Bosque Protector Cascada de Peguche por INEFAN

- SAM, HAM, (1992) Interpretación Ambiental, Una guía práctica para gente con grandes ideas y presupuestos pequeños, North American Press, Fullerum Publishing, Colorado. USA
- SAMPIETRO. J ([www.castillazuelo.com/Texto/entrevis.doc](http://www.castillazuelo.com/Texto/entrevis.doc))
- SHARPE, G, (1982) Traducing de Interpreting The Environment, John Wiley and Sons, II ed. Seattle. USA
- SODEXHO; Manual de Operaciones Concesión Área de Acampar Lago Pehoe, “Concesión Ampliación Camping Lago Pehoe”, Abril 2004
- TULAS Libro III. Título IV Art. 16 – ART 23
- TULAS; Libro III del Régimen Forestal, Titulo IV de los Bosques y Vegetaciones Protectoras, Capítulo I Guía interna para la declaratoria de bosques y vegetación protectores
- Una estrategia de para el desarrollo del turismo de Otavalo; MITUR; Gobierno Municipal de Otavalo; 2002.

#### NETGRAFÍA

- <http://academyute.blogspot.com/2007/06/observacion-cientifica.html>
- <http://caiman.com.br/rppn/>
- <http://otavaloalmando.com/Otavalo.php>
- <http://www.arteynaturavaldivielseo.org/centro-de-interpretacion.html>
- <http://www.cientec.or.cr/exploraciones/ponenciaspdf/MariadelRocioFernande>
- <http://www.ecuaworld.com.ec/otavalos.htm>
- [http://www.foroswebgratis.com/mensaje-poblaci%C3%B3n\\_y\\_muestra-46285-305687-1-911425.htm](http://www.foroswebgratis.com/mensaje-poblaci%C3%B3n_y_muestra-46285-305687-1-911425.htm)
- [http://www.imbaburaturismo.gov.ec/cantones.php?varmenu=10002&id\\_organizacion=23](http://www.imbaburaturismo.gov.ec/cantones.php?varmenu=10002&id_organizacion=23)
- <http://www.interpretaciondelpatrimonio.com/boletin/index.php/boletin/article/viewFile/253/253>
- <http://www.miguelgascabezas.gob.ec/historia.htm>
- <http://www.mitecnologico.com/Main/InvestigacionDeCampo>
- <http://www.mushuk-muskuy.com/detodounpoco.htm>
- <http://www.otavalosonline.com/mushuk/index.php?Module=Pagesetter&func=viewpub&tid=17&pid=9>
- <http://www.otavalovirtual.com/ciudad.htm>

# **ANEXOS**

**Anexo 1**

**Cascada de Peguche**



**Fuente: Natalia Briones**

**Anexo 2**

**Piscinas Incaicas**



**Fuente: Natalia Briones**

**Anexo 3**

**El Obraje**

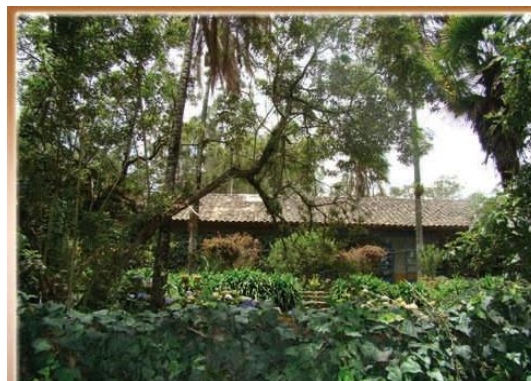

**Fuente: Natalia Briones**



**Anexo 4**  
**Vieja Casona**



**Fuente: Natalia Briones**

**Anexo 5**  
**El Batán**



**Fuente: Natalia Briones**

**Anexo 6**  
**Puente Colonial**

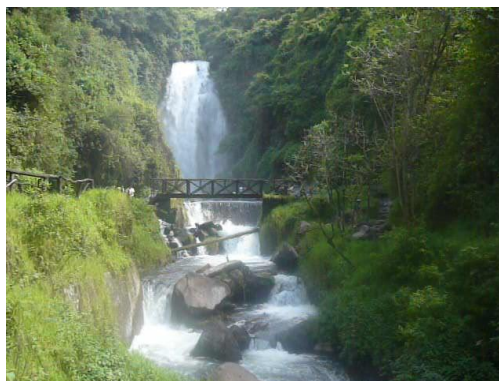

**Fuente: Natalia Briones**

**Anexo 7**  
**Camino Prehispánico**



**Fuente: Natalia Briones**

**Anexo 8**  
**Artesanías**



**Fuente: Natalia Briones**

**Anexo 9**  
**Area Recreacional**



**Fuente: Natalia Briones**

**Anexo 10**  
**Camping**



**Fuente: Natalia Briones**

**Anexo 11**

**Ubicación de señalética en el Bosque Protector “Cascada de Peguche”**

a)



b)



c)



d)

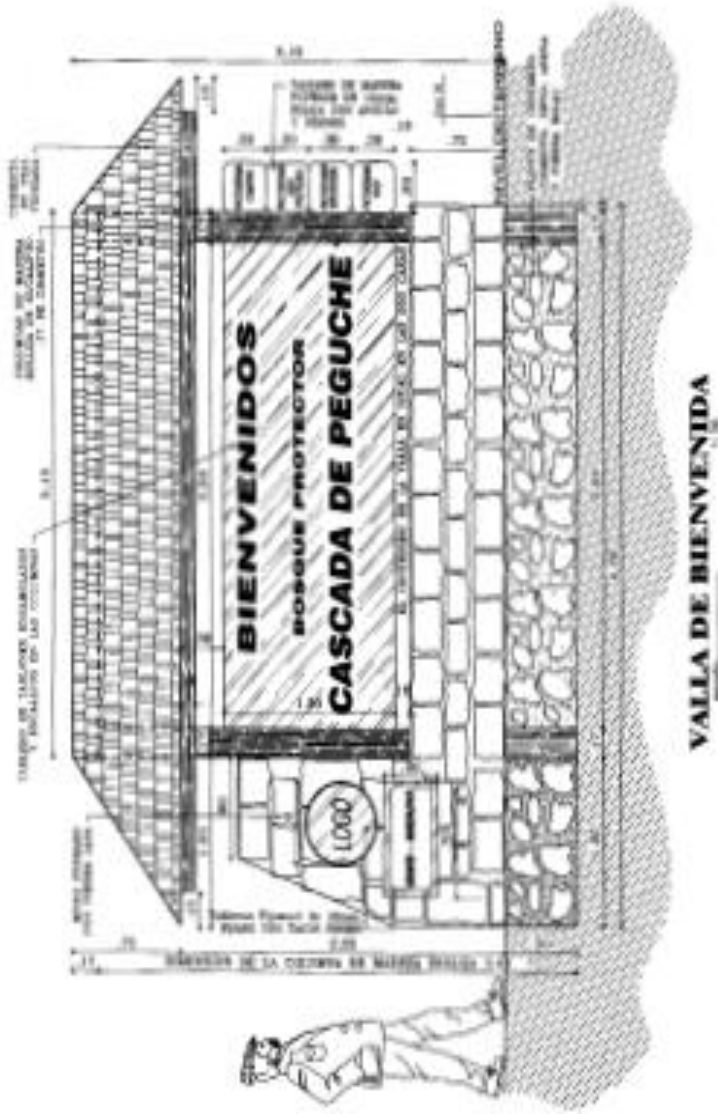

e)

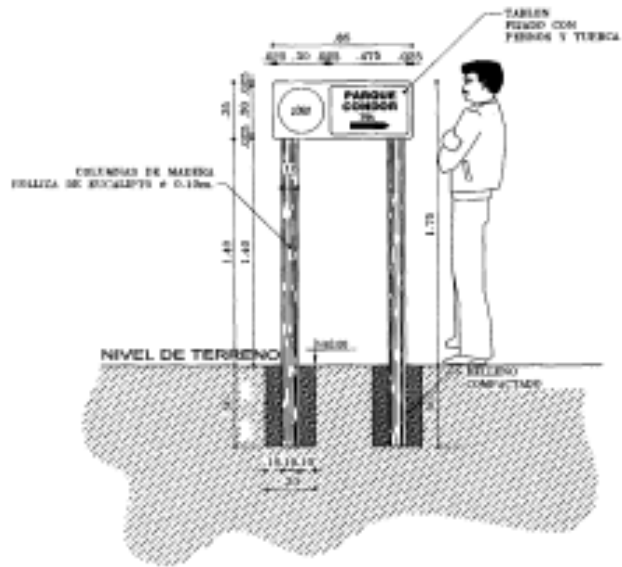

**ROTULO DE GUIA EN SENDEROS**

f)

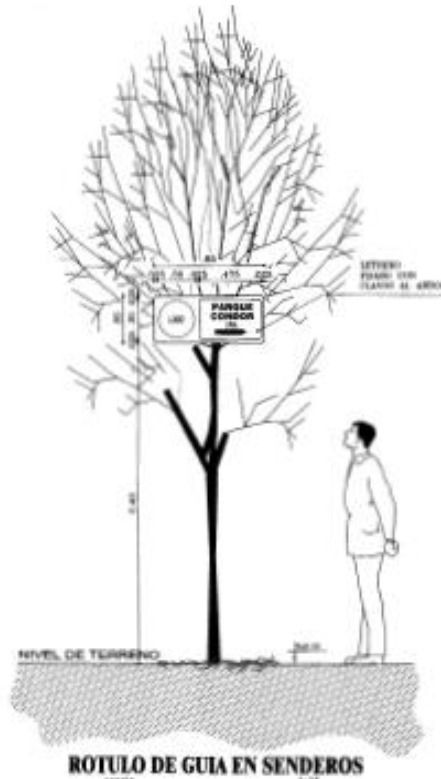

**ROTULO DE GUIA EN SENDEROS**

## Anexo 12

### Plano 1: Planta del centro de interpretación

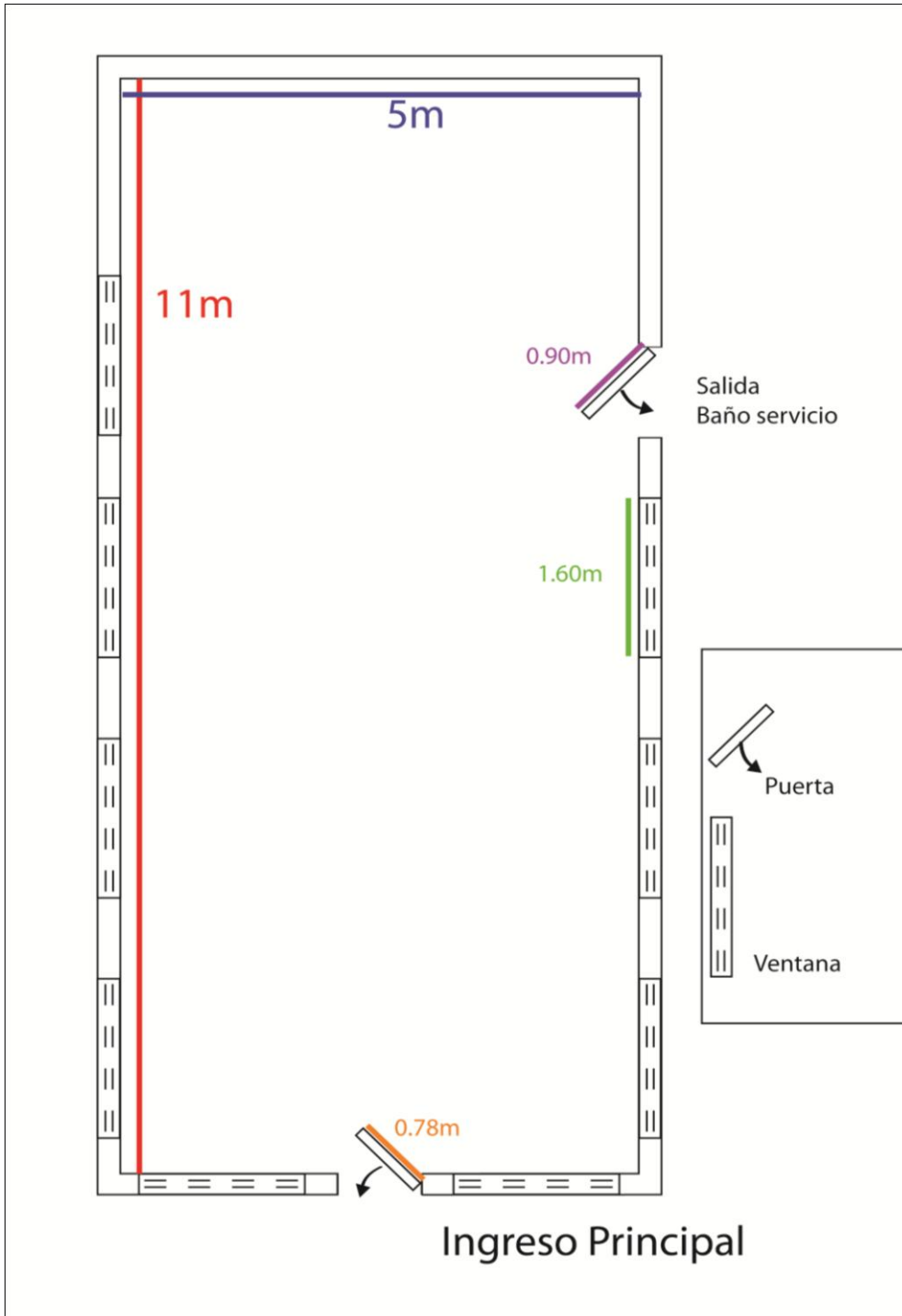

Realizado por: Ing. Andrés Estrella

## Plano 2: Planta Auditorio

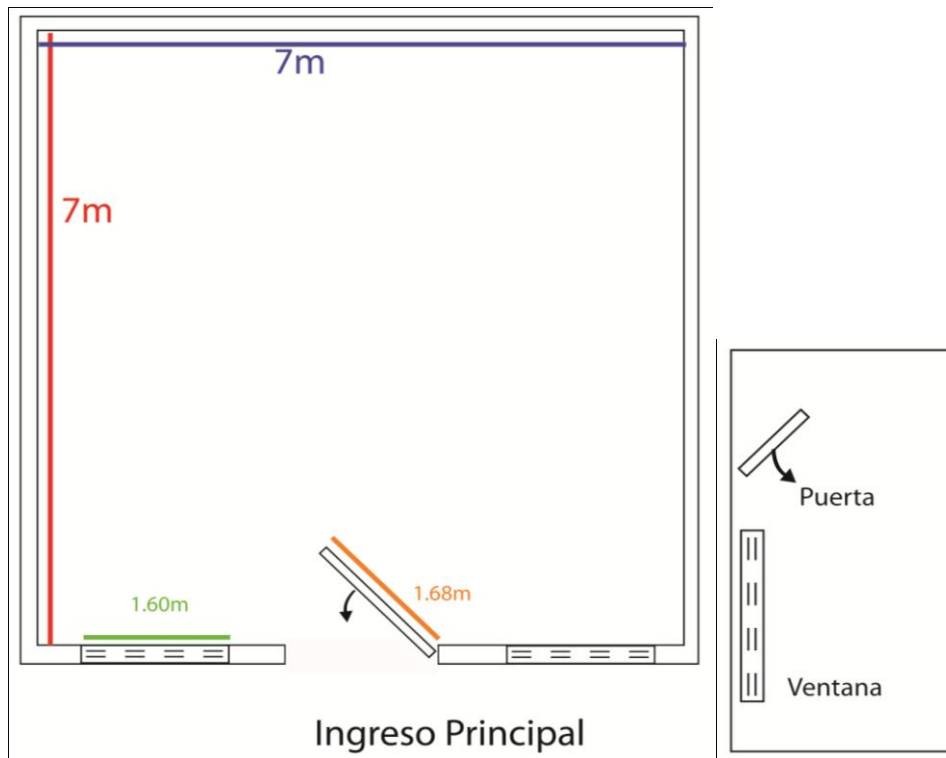

Realizado por: Ing. Andrés Estrella

## Anexo 13

### Señalización Vehicular

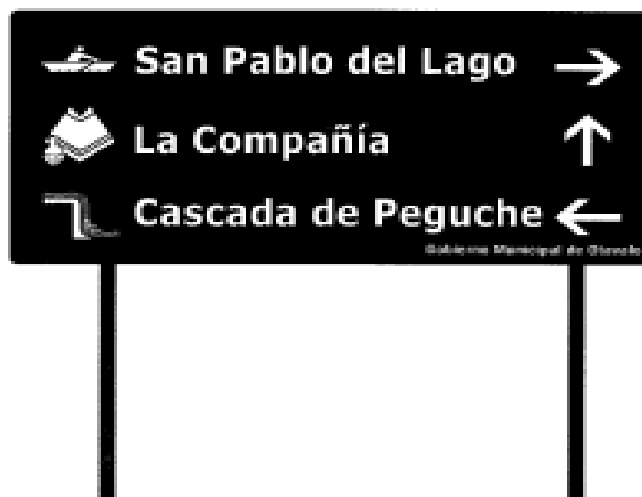



## Anexo 14

### Paneles para el Centro de Interpretación

#### Imagen a: Descripción gráfica del Bosque



Realizado por: Ing. Andrés Estrella



Imagen b: Descripción gráfica de la Flora



Realizado por: Ing. Andrés Estrella



Imagen c: Descripción gráfica de la Fauna



Realizado por: Ing. Andrés Estrella

## Imagen d: Panel con información de descriptiva de la Comunidad

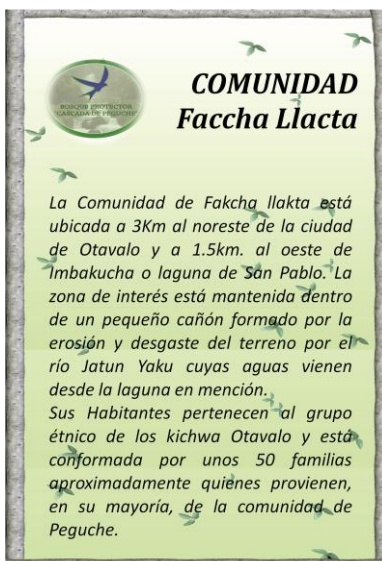

## Imagen e: Panel descripción textual del Bosque

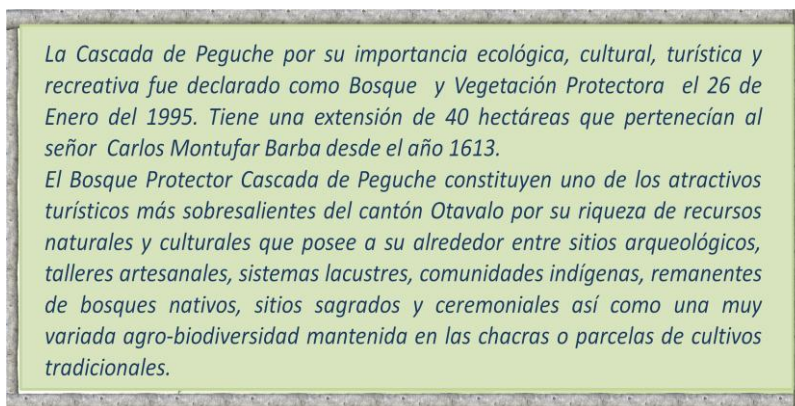

## Imagen: f Panel descripción textual de Flora

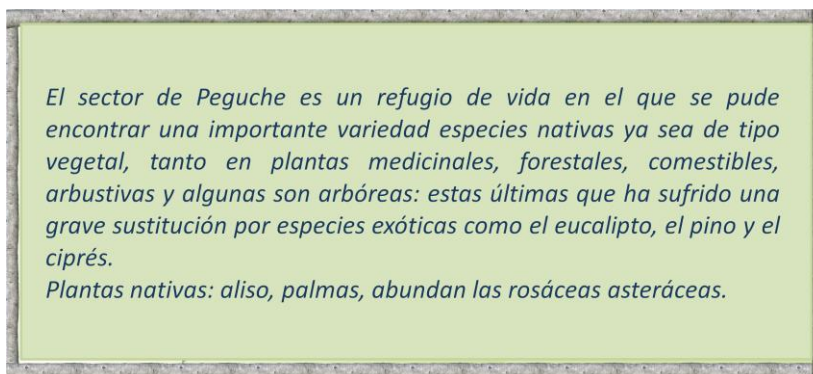



**Imagen g: Panel descripción textual de Fauna**

*La existencia de microclimas en el sector de la cascada y bosque de Peguche, las riberas del río Jatun Yaku y sus alrededores ha dado paso a una favorable variación de especies de aves, mamíferos, anfibios, reptiles e insectos.*

*Especies Simbólicas: Entre las especies que representan a la Cascada de Peguche tenemos: colibrí, tórtola, quinde.*

*Especies en Extinción: De las especies que se puede observar en la Cascada de Peguche las que se encuentran en peligro de extinción son: armadillos, Chucuris, conejos de monte*

**Imagen h: Rotulo con nombre del Bosque**



**Imagen i: Rotulo con nombre de Flora**



**Imagen j Rotulo con nombre de Fauna**



**Anexo 15 Mobiliario para colocación de paneles**

**Figura a) Mobiliario paneles gráficos y textuales**

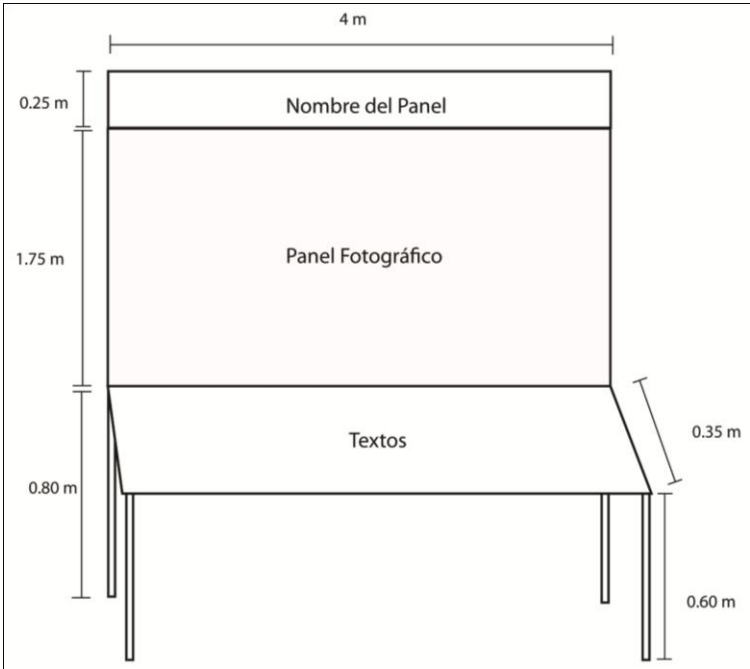

**Realizado por: Ing. Andrés Estrella**

**Figura b) Mobiliario panel descriptivo de la comunidad**

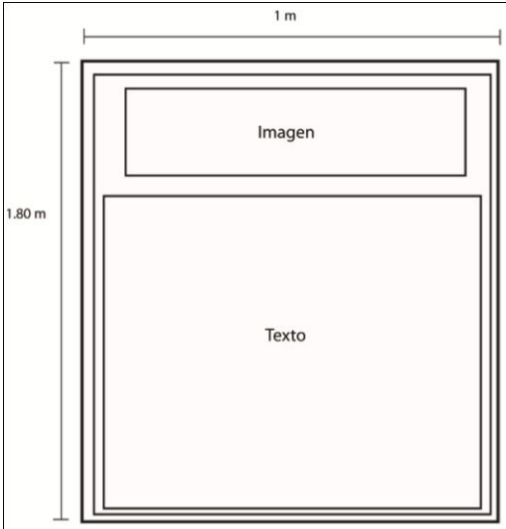

**Realizado por: Ing. Andrés Estrella**

## Anexo 16

### Plano a) Distribución de Materiales, Muebles y Equipos para el Centro de Interceptación.

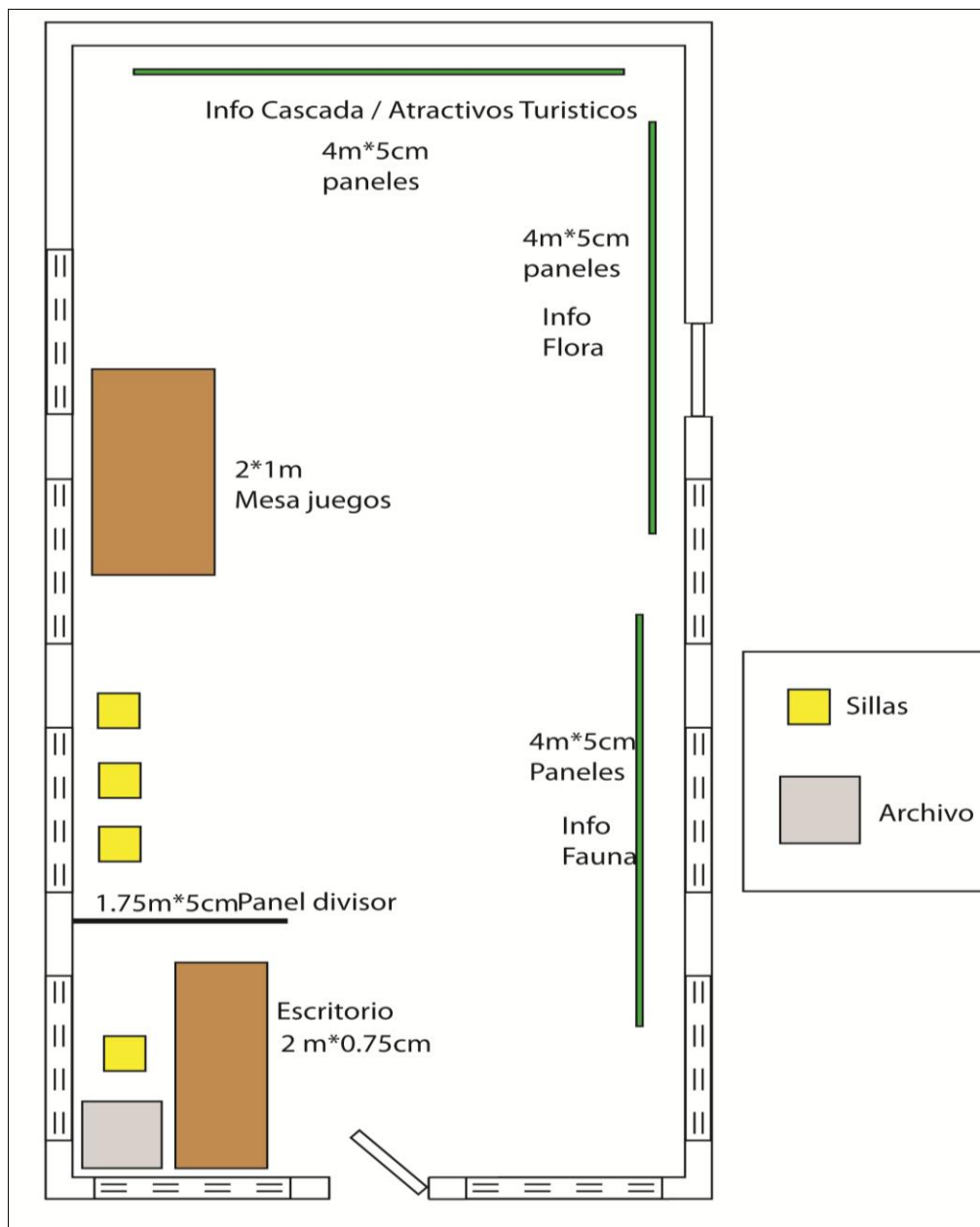

Realizado por: Ing. Andrés Estrella

**Plano b) Distribución de mobiliario para el auditorio**

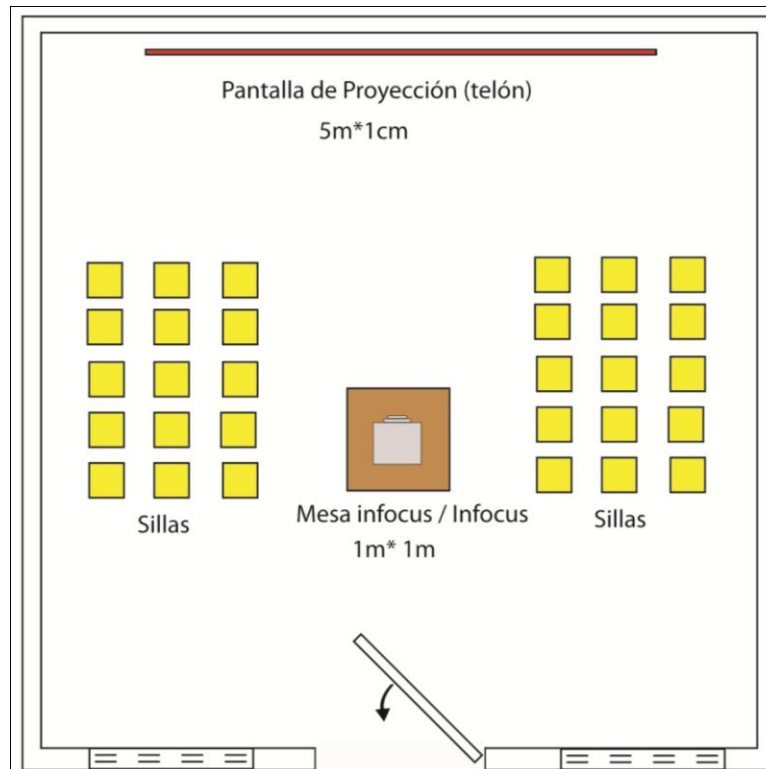

**Realizado por: Ing. Andrés Estrella**

**Anexo 17**

**Imagen a: Letreros para fachada del Centro de Interpretación**



**Imagen b: Letrero Sitio Arqueológico**

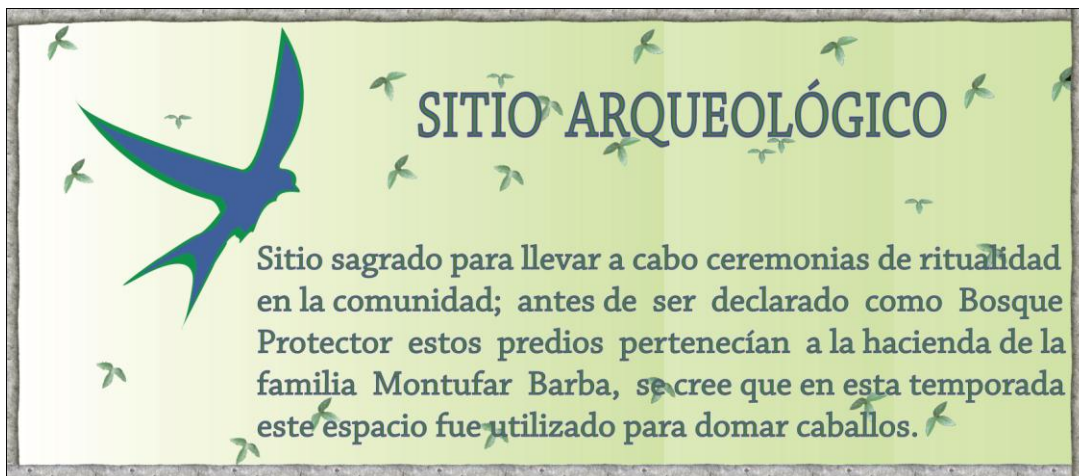

**Imagen c: Letrero Artesanías**



**Imagen d: Letrero Camping**





### Imagen e Letrero Sendero a la Cascada



### Imagen f Letrero sendero Ecológico



### Imagen g: Letrero Mirador



### Imagen h: Letrero Piscinas

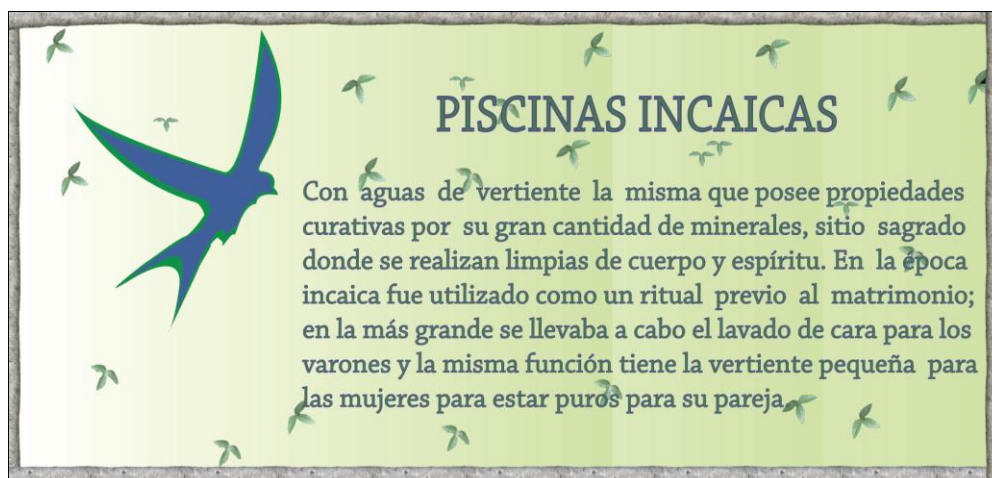

**Imagen i: Letrero Bienvenida**



**Imagen j: Letrero direccional**

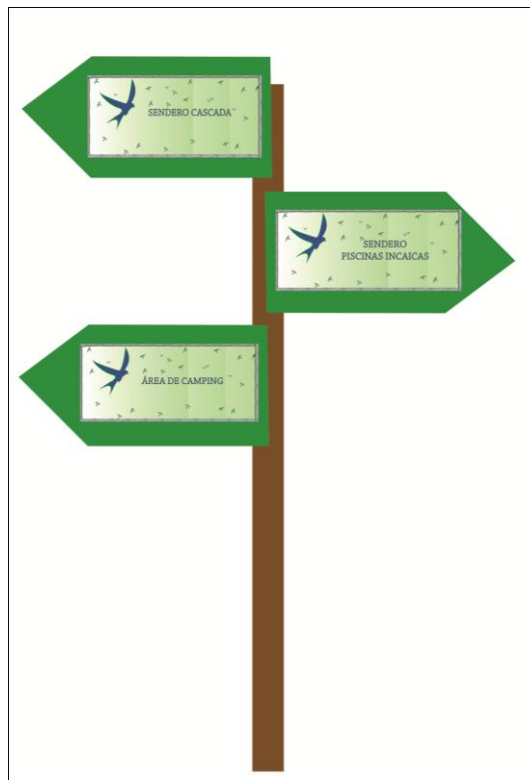

**Imagen k: Información**



**Imagen l: Salida Emergencia**



**Imagen m: Basura**



**Imagen n: No encender fuego.**



**Imagen o: Baños**



**Imagen p: Letreros de flora**



## Imagen q: Letrero de interpretación Cascada



## Anexo 18

### Mobiliario para colocación de Rótulos de Bosque

#### Imagen a: Base para letrero de Bienvenida

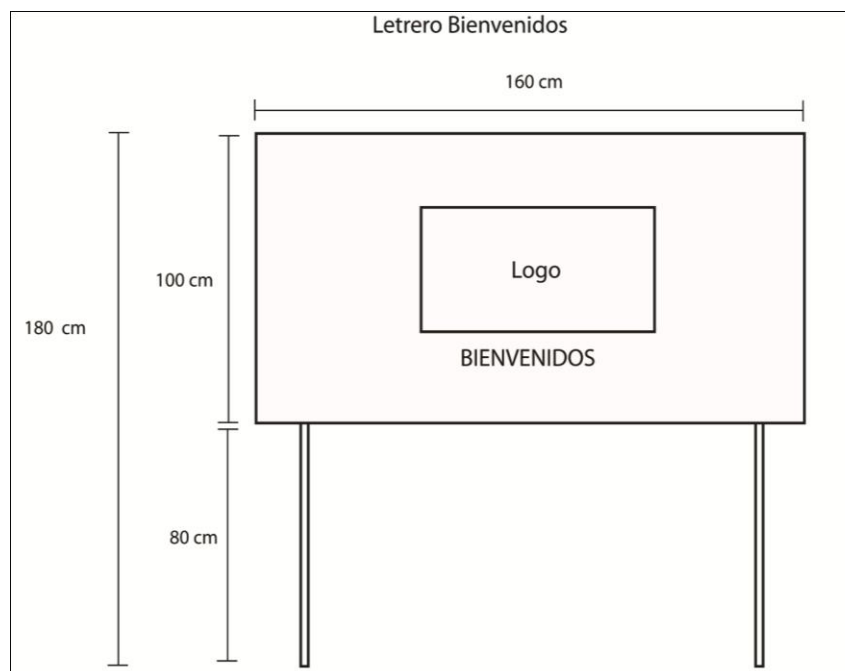

Realizado por: Ing. Andrés Estrella

**Imagen b: Base para paneles interpretativos**

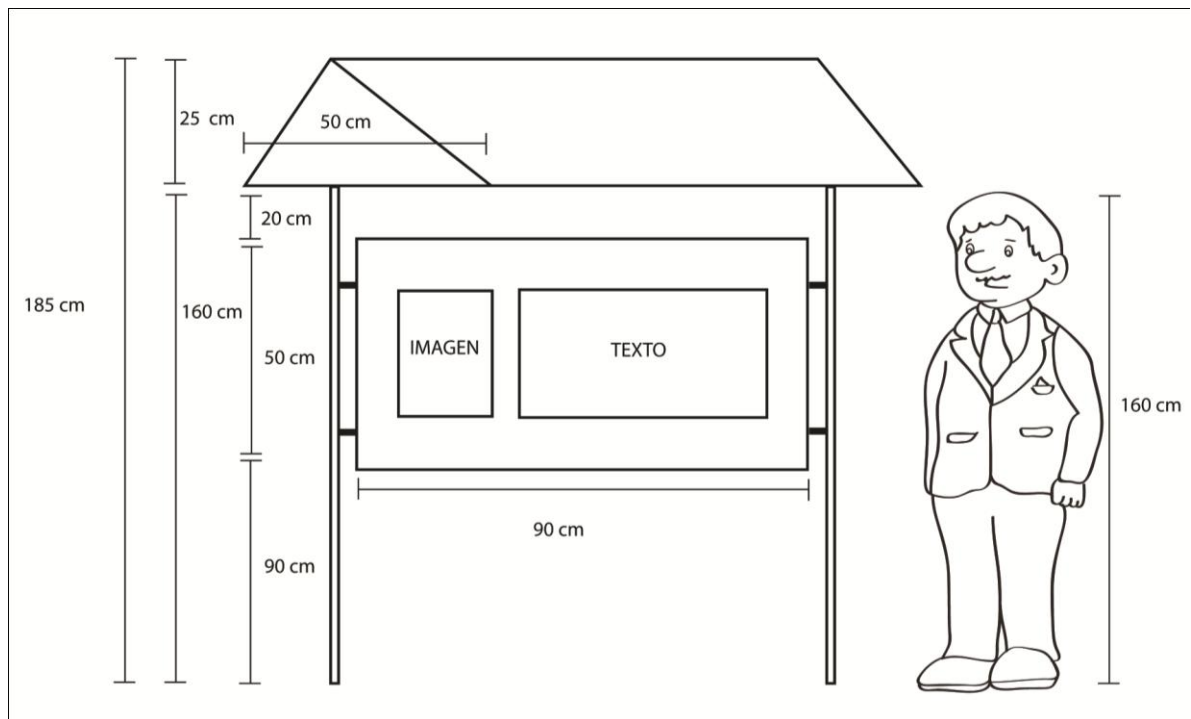

**Realizado por: Ing. Andrés Estrella**

**Imagen c: Panel informativo direccional**

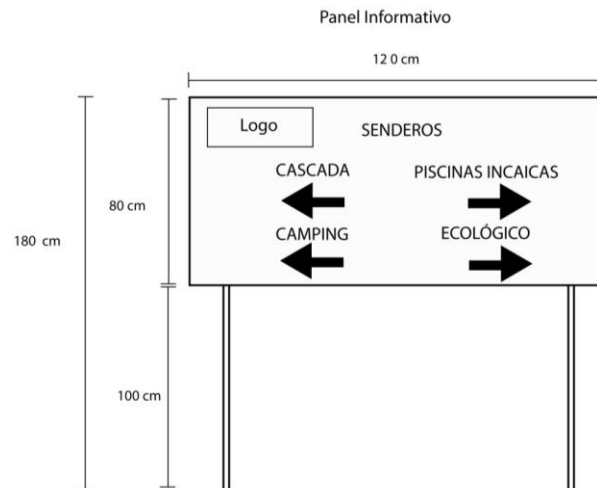

**Realizado por: Ing. Andrés Estrella**

### Imagen d: Postes direccionales

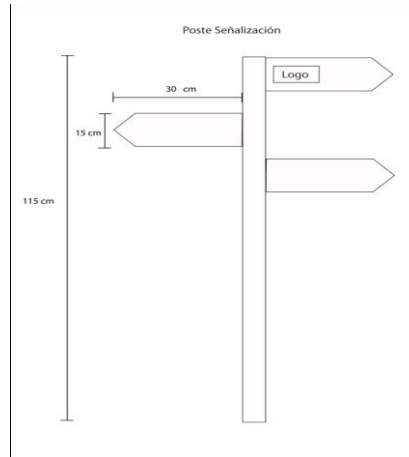

Realizado por: Ing. Andrés Estrella

### Imagen e: Rotulo para pictogramas

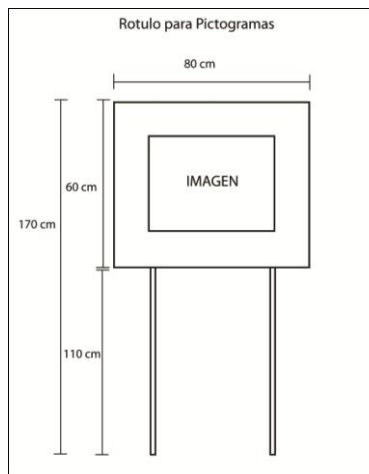

Realizado por: Ing. Andrés Estrella

### Imagen f: Base señáletica identificación de plantas

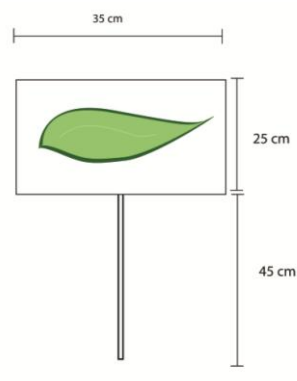

Realizado por: Ing. Andrés Estrella

## Anexo 19

### Ficha de registro

 <b>BOSQUE PROTECTOR "CASCADA DE PEGUCHE"</b> <b>REGISTRO DE VISITAS</b>						
N°	FECHA	NOMBRE	# PAX	NACIONAL DE :	EXTRANJERO DE:	FIRMA
1	02-06-2011	Natalia Briones	3	Quito		xxxxxx
2	02-06-2011	Natalia Briones	3		EEUU/NY	xxxxxx
3						
4						
5						
6						
7						

## Anexo 20

### Ficha de Estado General de las 5 talanqueras.

 <b>BOSQUE PROTECTOR "CASCADA DE PEGUCHE"</b> <b>CONTROL TALANQUERAS</b>							
N°	FECHA	RESPONSABLE	ENTREGA	RECEPCION	LIMPIEZA	FIRMA	OBSERVACIONES
1	02-06-2011	Natalia Briones	x	x		xxxxxx	xxxxx
2	02-06-2011	Natalia Briones	x	x		xxxxxx	xxxxx
3							
4							
5							
6							
7							

Ver anexo 21

Ficha del visitante que está utilizando las Talanqueras

 <b>BOSQUE PROTECTOR "CASCADA DE PEGUCHE"</b> <b>REGISTRO HUÉSPEDES DE</b> <b>TALANQUERAS</b>							
N°	FECHA	NOMBRE	# PAX	# TALANQUERA	CHECK IN	CHECK OUT	OBSERVACIONES
1	02-06-2011	Natalia Briones	3	4	xxxx	xxxxxx	xxxxx
2							

Ver anexo 22

Ficha de estado general de Baños.

 <b>BOSQUE PROTECTOR "CASCADA DE PEGUCHE"</b> <b>CONTROL BAÑOS</b>					
N°	FECHA	RESPONSABLE	HORA LIMPIEZA	FIRMA	OBSERVACIONES
1	02-06-2011	Natalia Briones		xxxxxx	xxxxx
2	02-06-2011	Natalia Briones		xxxxxx	xxxxx
3					
4					
5					
6					
7					



Ver anexo 23

Registro / check list de Desechos

 <b>BOSQUE PROTECTOR "CASCADA DE PEGUCHE"</b> <b>CONTROL DESECHOS</b>						
N°	FECHA	RESPONSABLE	HORA RETIRO	AREA LIMPIEZA	FIRMA	OBSERVACIONES
1	02-06-2011	Natalia Briones	XX	XX	xxxxxx	xxxxx
2	02-06-2011	Natalia Briones	XX	XX	xxxxxx	xxxxx
3						
4						
5						
6						
7						

Anexo 24

Diseño del logotipo



## Anexo 25

### Diseño de Tríptico

#### a) Vista exterior

**BIENVENIDOS**

**Ubicación**

Para llegar al Bosque se puede acceder desde Otavalo mediante una vía empedrada que inicia en el norte de la ciudad de forma paralela a la línea férrea; toma 10 minutos en vehículo propio, 20 minutos en bicicleta o 45 caminando.

**Normas de comportamiento en el Bosque.**

- \* Mantengamos limpio el bosque colocando los desechos en su lugar.
- \* No botar objetos de vidrio para prevenir incendios.
- \* No coleccionar especies de flora y fauna silvestre.
- \* Se prohíbe el consumo de alcohol y estupefacientes en el Bosque.
- \* No se permite ingresar armas de fuego.
- \* Prohibido realizar actos que atenten contra la moral y buenas costumbres.

**BOSQUE PROTECTOR  
"CASCADA DE PEGUCHE"**



**Manantial  
de  
Sabiduría Ancestral**

## b) Vista interior

### Información General

El Bosque Protector "Cascada de Peguche" es un área protegida de 40 hectáreas ubicado en las riveras del Río Jatun Yacu donde nace la majestuosa cascada de Peguche con un hermoso salto de agua de aprox. 20 metros que provienen de la Laguna de San Pablo.

La riqueza natural y cultural puede ser observada al recorrer por los senderos ecológicos apreciando flora y fauna típica de los valles interandinos, este el lugar propicio para alejarse de lo cotidiano y acercarse más a la naturaleza.

### Mapa de Atractivos

### Flora

El Bosque protector es un refugio de vida en el que se puede encontrar una importante variedad de especies vegetales; plantas medicinales, arbustivas, comestibles y florales.

### Fauna

El Bosque presenta una variada interesante de fauna silvestre debido a los microclimas existentes; la que generalmente puede ser observada ya sea muy temprano en las mañanas o al caer la tarde.

### Atractivos y actividades

- Cascada de Peguche
- Vertientes naturales
- Senderos ecológicos
- Área recreativa
- Miradores
- Los Molinos

### Simbología

	Molinos		Piscinas
	Sendero Señalado		Restos Arqueológicos
	Campamento Controlado		Sendero de Travesía
	Artesanías		Cascada
	Centro de Visitantes		Sendero Ecológico
	Parqueadero		Sendero Principal
	Mirador		Calle Principal
	Observación de Fauna		Línea Ferrea
	Servicios Higiénicos		Río



Anexo 26

Afiche promocional

